

ARDESTO

МІКРОХВИЛЬОВА ПІЧ

ІНСТРУКЦІЯ З ЕКСПЛУАТАЦІЇ



GO-E745GB

UA

Будь ласка, уважно ознайомтеся з цією інструкцією перед встановленням та використанням приладу.

ВАЖЛИВІ ІНСТРУКЦІЇ З БЕЗПЕКИ.

ПРОЧИТАЙТЕ УВАЖНО ТА ЗБЕРЕЖІТЬ ДЛЯ ПОДАЛЬШОГО ВИКОРИСТАННЯ.

ЗМІСТ

КОМПЛЕКТАЦІЯ.....	2
ВАЖЛИВІ ЗАХОДИ БЕЗПЕКИ	3
ЗАХОДИ БЕЗПЕКИ З МЕТОЮ ЗАПОБІГАННЯ МОЖЛИВОГО РИЗИКУ ВПЛИВУ МІКРОХВИЛЬОВОГО ВИПРОМІНЮВАННЯ	7
ТЕХНІЧНІ ХАРАКТЕРИСТИКИ	8
ВСТАНОВЛЕННЯ.....	9
ІНСТРУКЦІЇ ЩОДО ЗАЗЕМЛЕННЯ ПРИСТРОЮ.....	10
ПЕРЕШКОДИ В РОБОТІ РАДІОПРИЛАДІВ.....	10
ПЕРШ НІЖ ЗВЕРНУТИСЯ В СЕРВІСНУ СЛУЖБУ	11
ПОРАДИ ЩОДО ПРИГОТУВАННЯ ЇЖИ.....	11
РЕКОМЕНДАЦІЇ ЩОДО ВИБОРУ ПОСУДУ.....	12
БУДОВА ПРИЛАДУ	13
ПАНЕЛЬ КЕРУВАННЯ	13
НАЛАШТУВАННЯ РЕЖИМІВ КЕРУВАННЯ.....	14
Налаштування часу.....	14
Приготування страв у мікрохвильовій печі	15
Швидке приготування.....	15
Розморожування за часом	15
Розморожування за вагою	16
Відкладений старт.....	16
Послідовне приготування	16
Режим енергозбереження.....	17
Робота без звуку.....	17
Блокування від дітей.....	17
Автоприготування	18
ЧИЩЕННЯ ТА ДОГЛЯД.....	19

КОМПЛЕКТАЦІЯ:

- мікрохвильова піч;
- опора, що обертається;
- вісь обертання;
- скляна таця;
- інструкція з експлуатації (містить гарантійний талон).

ВАЖЛИВІ ЗАХОДИ БЕЗПЕКИ

Під час використання електричних приладів необхідно дотримуватися основних правил безпеки.

УВАГА: щоб зменшити ризик загоряння, ураження електричним струмом, травм або перевищення рівня мікрохвильового випромінювання:

1. Прочитайте уважно всю інструкцію перед початком експлуатації приладу.
2. Використовуйте пристрій лише за його прямим призначенням як це описано в інструкції. Не нагрівайте в ньому агресивні хімічні речовини. Ця мікрохвильова піч призначена для розігрівання та приготування їжі в домашніх умовах. Не використовуйте її в промислових або лабораторних цілях.
3. Не користуйтеся мікрохвильовою піччю, якщо вона порожня.
4. Не користуйтеся мікрохвильовою піччю, якщо пошкоджено кабель або вилку, якщо прилад не працює належним чином або якщо він був пошкоджений чи падав. Пошкоджений мережевий кабель повинен бути замінений виробником або представником авторизованого сервісного центру чи іншим кваліфікованим у цій сфері спеціалістом, щоб уникнути потенційних ризиків ураження електричним струмом.
5. **УВАГА:** діти можуть користуватися піччю без нагляду дорослих лише за умови проходження відповідного інструктажу так, щоб дитина вміла безпечно користуватися піччю та розуміла небезпеку в разі неправильної експлуатації приладу.
6. Для того, щоб уникнути ризику загоряння всередині мікрохвильової печі:

- Уважно стежте за процесом нагрівання їжі в пластикових або паперових контейнерах, оскільки є ризик спалаху або загоряння.
 - Знімайте мотузки та дроти, що використовуються для пакування паперових або пластикових пакетів, перш ніж класти їх у мікрохвильову піч.
 - Якщо в камері мікрохвильової печі спостерігається дим або спалах, негайно відключіть прилад від мережі електроживлення та тримайте дверцята печі закритими, щоб уникнути поширення полум'я.
 - Не можна зберігати їжу або будь-які інші предмети всередині мікрохвильової печі.
 - Мікрохвильова піч призначена виключно для розігрівання їжі та напоїв. Сушіння продуктів харчування або одягу, а також нагрівання килимків, капців, губок, вологого одягу та подібних речей може призвести до травмування та пожежі.
7. **УВАГА:** рідину або інші продукти не можна розігрівати в герметичному пакуванні, оскільки вони можуть вибухнути.
 8. Під час нагрівання напоїв у мікрохвильовій печі може відбутися бурхливе кипіння з затримкою. Будьте обережні, виймаючи контейнер із рідиною з печі.
 9. Не смажте їжу в мікрохвильовій печі. Гаряча олія може пошкодити деталі пристрою та посуд і навіть призвести до опіків.
 10. Не можна класти в мікрохвильову піч яйця в шкарлупі, а також розігрівати варені яйця. Вони можуть вибухнути навіть після закінчення процесу нагрівання.
 11. Продукти з твердою шкіркою або оболонкою (картопля, сосиски, яблука, волоські горіхи тощо) перед приготуванням у печі необхідно очистити або проколоти.

12. Після підігрівання дитячої їжі або пляшечок із дитячим харчуванням необхідно перемішати або збовтати вміст, а також перевірити температуру перед вживанням, щоб уникнути опіків.
13. Посуд сильно нагрівається під час приготування в мікрохвильовій печі. Завжди використовуйте кухонні рукавички, щоб дістати їжу.
14. Необхідно обов'язково перевіряти посуд на предмет того, чи підходить він для використання в мікрохвильовій печі.
15. **УВАГА:** ремонт і обслуговування пристрою повинен здійснювати виключно спеціаліст авторизованого сервісного центру. Виконання ремонту іншими особами із зняттям захисних покриттів, що захищають від впливу мікрохвильової енергії, є небезпечним.
16. Цей прилад належить до групи 2, класу B ISM обладнання (промислове, наукове та медичне обладнання), оскільки в ньому генерується радіочастотна енергія та використовується у формі електромагнітного випромінювання для обробки матеріалів. Пристрій призначений для використання в побуті за умови підключення до мережі живлення низької напруги.
17. Прилад призначений для використання у побутових та аналогічних умовах, зокрема:
 - в кухонних зонах для персоналу в магазинах, офісах та інших виробничих умовах;
 - в фермерських будинках;
 - клієнтами в готелях, мотелях, та іншій інфраструктурі житлового типу;
 - в умовах режиму пансіону проживання плюс сніданок.
18. Цей прилад можуть використовувати діти у віці від 8 років та особи з обмеженими фізичними, чуттєвими або розумовими можливостями або з недостатністю досвіду

й знань, якщо вони перебувають під постійним наглядом або їх проінструковано щодо безпечного використання приладу та вони розуміють можливі небезпеки. Очищення та обслуговування споживачем не повинні здійснювати діти без нагляду.

19. Дітям заборонено гратися з мікрохвильовою піччю. Вони можуть користуватися приладом лише під надглядом дорослих.
20. Слід користуватися мікрохвильовою піччю коли вона встановлена окремо.
21. **УВАГА:** не встановлюйте піч поблизу плити та інших пристроїв, що виробляють тепло, інакше це може призвести до пошкодження пристрою та втрати гарантії.
22. Поверхня печі може нагріватися під час роботи.
23. Не встановлюйте мікрохвильову піч у шафі.
24. **УВАГА:** дверцята та інші частини поверхні печі можуть нагріватися під час роботи.
25. Не торкайтеся нагрівальних елементів всередині мікрохвильової печі.
26. Прилад повинен бути розташований поблизу стіни.
27. **УВАГА:** не можна використовувати піч із пошкодженими дверцятами або ущільнювачами дверцят, поки несправність не буде усунуто спеціалістом авторизованого сервісного центру.
28. Прилад не призначений для керування за допомогою зовнішнього таймера або окремої системи дистанційного керування.
29. Прилад призначений для використання в побутових і аналогічних умовах.
30. Не притуляйте задню та бокові стінки приладу до стін, оскільки це завадить нормальній циркуляції повітря. Переконайтеся, що прилад розташований хоча б на мінімальній відстані від будь-яких предметів.

31. Зафіксуйте поворотну опору перед переміщенням приладу, щоб уникнути пошкоджень.
32. **УВАГА:** виконання обслуговування та ремонту приладу зі зняттям захисних покриттів, що захищають від мікрохвильового випромінювання, іншими особами є небезпечним. Так само як і самостійний ремонт кабелю або освітлення всередині приладу.
33. Мікрохвильова піч призначена виключно для розморожування, підігрівання та приготування їжі.
34. **Обережно!** Під час відкривання кришок або фольги з продуктів є ризик обпектися парою.
35. У разі появи диму потрібно вимкнути та відключити прилад від електромережі й не відкривати дверцята, щоб полум'я змогло погаснути від нестачі повітря.
36. Очищення приладу від бруду також не може здійснюватися дітьми віком до 8 років.

ЗАХОДИ БЕЗПЕКИ З МЕТОЮ ЗАПОБІГАННЯ МОЖЛИВОГО РИЗИКУ ВПЛИВУ МІКРОХВИЛЬОВОГО ВИПРОМІНЮВАННЯ

1. Не використовуйте піч із відкритими дверцятами, оскільки це може стати причиною перевищення рівня мікрохвильового випромінювання. Не розбирайте та не модифікуйте запобіжні замки дверцят.
2. Не розміщуйте жодних предметів між передньою частиною печі та дверцятами. Стежте за тим, щоб на ущільнювачі не накопичувалися сіль або залишки засобів для чищення.
3. Не використовуйте піч, якщо вона пошкоджена. Дуже важливо, щоб дверцята мікрохвильової печі були правильно зачинені та не було жодних ушкоджень:

- а) дверцят;
 - б) петель і замків;
 - в) ущільнювачів.
4. Ремонт і обслуговування пристрою повинні здійснюватися виключно спеціалістами авторизованого сервісного центру.

ТЕХНІЧНІ ХАРАКТЕРИСТИКИ

Споживна потужність:	230-240 В / 50 Гц, 1200 Вт (мікрохвильова піч)
Вихідна потужність:	700 Вт
Робоча частота:	2450 МГц
Зовнішні розміри:	262 мм (В) × 452 мм (Ш) × 345 мм (Г)
Внутрішні розміри:	198 мм (В) × 315 мм (Ш) × 297 мм (Г)
Об'єм:	20 літрів
Маса нетто:	Приблизно 10,9 кг

ВСТАНОВЛЕННЯ

1. Переконайтеся, що всі пакувальні матеріали видалено з внутрішньої сторони дверцят.
2. **УВАГА:** ретельно перевірте мікрохвильову піч на наявність будь-яких пошкоджень (вм'ятини всередині камери, зігнуті або зміщені дверцята, пошкоджені ущільнювачі, петлі або замки). У разі виявлення таких пошкоджень зверніться в авторизований сервісний центр.
3. Мікрохвильова піч повинна бути встановлена на рівній і стійкій поверхні для забезпечення приготування їжі з великою вагою.
4. Не встановлюйте мікрохвильову піч у вологих приміщеннях, поблизу джерел тепла й легкозаймистих матеріалів.
5. Для правильної роботи приладу необхідно забезпечити належну вентиляцію. Відстань між задньою панеллю мікрохвильової печі та стіною повинна становити не менше 10 см, між боковою панеллю та стіною — не менше 5 см, між верхньою поверхнею печі й іншими предметами — не менше 20 см. Не закривайте та не перекривайте вентиляційні отвори на пристрої. Не знімайте ніжки.
6. Не користуйтеся піччю без скляної таці й поворотної опори та розташуйте їх завжди на відповідних місцях.
7. Переконайтеся, що мережевий кабель є неушкодженим і не лежить на мікрохвильовій печі або на будь-якій іншій гарячій поверхні.
8. Забезпечте вільний доступ до розетки, щоб у разі потреби можна було легко витягнути вилку й уникнути небезпеки ураження електричним струмом.
9. Не використовуйте мікрохвильову піч на відкритому повітрі.
10. Не користуйтеся приладом з відчиненими дверцятами.

ІНСТРУКЦІЇ ЩОДО ЗАЗЕМЛЕННЯ ПРИСТРОЮ

Цей пристрій повинен бути заземлений. Піч постачається в комплекті з кабелем і штепсельною вилкою, розрахованою на заземлену електричну розетку. Заземлення дає змогу мінімізувати ризик ураження електричним струмом у разі короткого замикання. Рекомендується мати окрему розетку для мікрохвильової печі. Використання високої напруги є небезпечним і може призвести до загоряння.

ПОПЕРЕДЖЕННЯ! Неналежне використання заземленої розетки може призвести до ураження електричним струмом.

Примітки.

1. Якщо у вас є будь-які запитання щодо заземлення або підключення печі до електромережі, проконсультуйтеся з цього приводу з електриком або спеціалістом авторизованого сервісного центру.
2. Ані виробник, ані продавець не несуть жодної відповідальності щодо пошкодження пристрою або отримання травм, пов'язаних із недотриманням заходів безпеки під час підключення пристрою до електромережі.

Кабелі мають відповідне кольорове маркування:

Жовто-зелений = ЗАЗЕМЛЕННЯ

Синій = НУЛЬ

Коричневий = ФАЗА

ПЕРЕШКОДИ В РОБОТІ РАДІОПРИЛАДІВ

Робота мікрохвильової печі може призвести до перешкод у роботі радіо, телевізора та іншого подібного обладнання. У разі виникнення перешкод описані нижче маніпуляції допоможуть налагодити роботу радіо й телевізійних приладів:

1. Очистьте дверцята та ущільнювачі мікрохвильової печі.
2. Змініть положення приймаючого сигналу радіо або телевізійної антени.
3. Змініть розташування мікрохвильової печі по відношенню до приймача.
4. Відсуньте мікрохвильову піч подалі від приймача.
5. Увімкніть мікрохвильову піч в іншу розетку таким чином, щоб піч і приймач були на різних розподільних мережах.

ПЕРШ НІЖ ЗВЕРНУТИСЯ В СЕРВІСНУ СЛУЖБУ

Якщо прилад не працює:

- Переконайтеся, що піч увімкнена в розетку правильно. Якщо ні, витягніть вилку з розетки, зачекайте 10 секунд, а потім знову вставте вилку в розетку.
- Перевірте запобіжники в лічильнику.
- Переконайтеся, що панель керування й таймер запрограмовані правильно.
- Перевірте, чи правильно закриті дверцята. В іншому випадку мікрохвильова енергія не потраплятиме всередину печі.

ЯКЩО ЖОДНА З ПРОВЕДЕНИХ МАНІПУЛЯЦІЙ НЕ ПОКРАЩИЛА СИТУАЦІЮ, ЗВЕРНІТЬСЯ ДО СПЕЦІАЛІСТА АВТОРИЗОВАНОГО СЕРВІСНОГО ЦЕНТРУ. НЕ НАМАГАЙТЕСЯ РЕМОНТУВАТИ ПРИЛАД САМОСТІЙНО.

ПОРАДИ ЩОДО ПРИГОТУВАННЯ ЇЖІ

1. Розміщуйте продукти рівномірно. Товщі шматки розміщуйте ближче до зовнішніх країв тарілки, менші шматочки розміщуйте ближче до центру.
2. Слідкуйте за часом приготування. Починайте приготування з коротшого відрізка часу. Після закінчення заданого часу збільште його, наскільки це необхідно. Будьте обережні, оскільки при перегріванні їжі можливий дим і загоряння.
3. Накривайте страву під час приготування. Це сприятиме уникненню забруднення всередині печі та забезпечить рівномірне приготування страви.
4. Якщо ви готуєте курча або гамбургери, обов'язково перевертайте їх у процесі приготування. Великі шматки м'яса необхідно перевертати не менше 1 разу.
5. Під час приготування переміщуйте такі види страв, як фрикадельки, зверху вниз і з центру до зовнішніх країв посуду.

РЕКОМЕНДАЦІЇ ЩОДО ВИБОРУ ПОСУДУ

1. Мікрохвилі не проникають крізь метал. Використовуйте тільки посуд, що підходить для мікрохвильових печей. Заборонено використовувати металеві ємності для їжі та напоїв для приготування в мікрохвильовій печі.
2. Не використовуйте металевий посуд або посуд із металевою обробкою, оскільки мікрохвилі не можуть проникати через метал.
3. Не використовуйте паперовий посуд із вторинної сировини для приготування в мікрохвильовій печі, оскільки він містить незначні фрагменти металу, що може призвести до спалахів і/або пожежі.
4. Рекомендується використовувати посуд круглої/овальної форми. Не використовуйте посуд квадратної/видовженої форми, оскільки їжа в кутках може перегріватися.
5. Вузькі смужки алюмінієвої фольги можна використати з метою запобігання перегрівання відкритих частин страви. Але будьте обережні — не використовуйте забагато фольги та дотримуйтеся відстані 2,54 см між фольгою та внутрішніми стінками печі.

Нижчезазначена таблиця допоможе Вам у правильному виборі посуду.

Матеріал посуду	Безпечно для використання у мікрохвильовій печі
Загартоване скло	Так
Незагартоване скло	Ні
Жаростійка кераміка	Так
Жаростійкий пластик	Так
Кухонний папір	Так
Металева таця	Ні
Металева решітка	Ні
Алюмінієва фольга та контейнери з фольги	Ні

БУДОВА ПРИЛАДУ

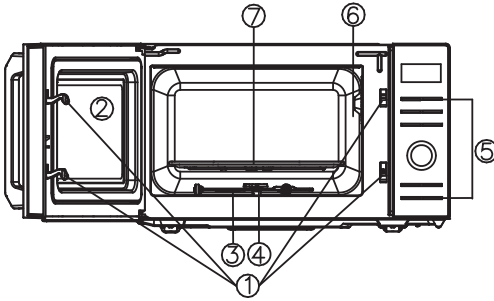

1. Система замків дверця
2. Оглядове віконце
3. Поворотна опора
4. Вісь обертання
5. Панель керування
6. Хвилевід
(Не знімайте захисний лист, що закриває хвилевід)
7. Скляна таця

ПАНЕЛЬ КЕРУВАННЯ

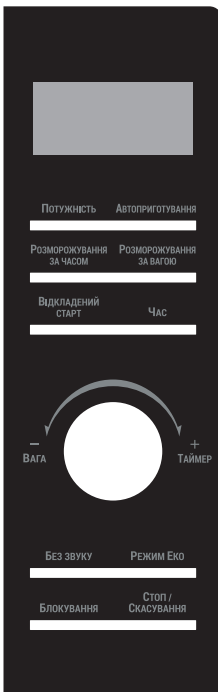

• ДИСПЛЕЙ

Відображає час приготування, потужність, індикатори та встановлений час.

• ПОТУЖНІСТЬ

Натисніть, щоб встановити рівень потужності мікрохвиль для приготування.

• Автоприготування

Натисніть, щоб вибрати меню автоприготування.

• РОЗМОРОЖУВАННЯ ЗА ЧАСОМ

Натисніть, щоб почати розморожування їжі за часом.

• РОЗМОРОЖУВАННЯ ЗА ВАГОЮ

Натисніть, щоб почати розморожування їжі за вагою.

• ВІДКЛАДЕНИЙ СТАРТ

Натисніть, щоб налаштувати піч на відкладений старт.

• ЧАС

Натисніть, щоб налаштувати час.

• ВАГА/ТАЙМЕР (поворотний регулятор)

Поверніть регулятор, щоб встановити час, вагу їжі або порції.

• СТАРТ/+30 СЕКУНД (поворотний регулятор)

Натисніть один раз, щоб розпочати програму приготування або розморожування їжі.

Натисніть кілька разів, щоб встановити час приготування й розпочати швидке приготування на максимальній потужності.

Натисніть кілька разів, щоб встановити час приготування й розпочати швидке приготування на максимальній потужності.

● РЕЖИМ «БЕЗ ЗВУКУ»

Натисніть, щоб встановити функцію «Без звуку».

● РЕЖИМ «ЕКО»

Натисніть, щоб перейти в режим енергозбереження.

● БЛОКУВАННЯ

Використовується для блокування мікрохвильової печі від дітей.

● СТОП/СКАСУВАННЯ

Натисніть один раз, щоб тимчасово зупинити процес приготування, або натисніть двічі, щоб повністю припинити приготування.

НАЛАШТУВАННЯ РЕЖИМІВ КЕРУВАННЯ

- Коли ви ввімкнете мікрохвильову піч вперше, пролунає звуковий сигнал, а на дисплеї з'явиться «ЧАС», «1:01».
- У процесі налаштування система повертатиметься в режим очікування, якщо протягом 30 секунд не буде здійснено жодних операцій.
- Якщо в процесі приготування натиснути кнопку «СТОП/СКАСУВАННЯ» один раз програму буде призупинено. Після цього, якщо натиснути кнопку «СТАРТ/+30 СЕКУНД», програму буде продовжено. Але якщо двічі натиснути кнопку «СТОП/СКАСУВАННЯ», програму буде скасовано.
- Після закінчення процесу приготування на дисплеї з'явиться слово «End» і кожні дві хвилини звучатиме сигнал доти, доки користувач не натисне кнопку «СТОП/СКАСУВАННЯ» або не відкриє дверцята.

НАЛАШТУВАННЯ ЧАСУ

Натисніть кнопку «ЧАС» для налаштування електронного годинника на 12- або 24-годинний цикл.

1. У режимі очікування натисніть кнопку «ЧАС» один раз або двічі, щоб вибрати 12- або 24-годинний цикл.
2. Повертайте регулятор «ВАГА/ТАЙМЕР», щоб встановити час (години).
3. Натисніть кнопку «ЧАС» один раз.
4. Повертайте регулятор «ВАГА/ТАЙМЕР», щоб встановити час (хвилини).
5. Натисніть кнопку «ЧАС» один раз, щоб підтвердити налаштування.

ПРИМІТКА: щоб перевірити поточний час годинника в процесі приготування, натисніть кнопку «ЧАС».

ПРИГОТУВАННЯ СТРАВ У МІКРОХВИЛЬОВІЙ ПЕЧІ

1. У режимі очікування натисніть кнопку «ПОТУЖНІСТЬ» кілька разів, щоб встановити рівень потужності.
2. Повертайте регулятор «ВАГА/ТАЙМЕР», щоб встановити час приготування (від 10 секунд до 95 хвилин).
3. Натисніть кнопку «СТАРТ/+30 СЕКУНД», щоб підтвердити налаштування.

Натисніть кнопку «ПОТУЖНІСТЬ», щоб встановити рівень потужності:

Натисніть кнопку ПОТУЖНІСТЬ	Потужність (дисплей)	Натисніть кнопку ПОТУЖНІСТЬ	Потужність (дисплей)
Один раз	100% (P100)	7 разів	40% (P-40)
Двічі	90% (P-90)	8 разів	30% (P-30)
Тричі	80% (P-80)	9 разів	20% (P-20)
4 рази	70% (P-70)	10 разів	10% (P-10)
5 разів	60% (P-60)	11 разів	0% (P-00)
6 разів	50% (P-50)		

ПРИМІТКА: якщо ви хочете встановити максимальну потужність, у режимі очікування поверніть регулятор «ВАГА/ТАЙМЕР» за годинниковую стрілкою, щоб встановити час приготування, а потім натисніть кнопку «СТАРТ/+30 СЕКУНД», щоб почати приготування.

ШВИДКЕ ПРИГОТУВАННЯ

У цій програмі мікрохвильова піч працюватиме на максимальній потужності (100% вихідної потужності).

У режимі очікування натисніть кнопку «СТАРТ/+30 СЕКУНД» кілька разів, щоб встановити час приготування (кожне натискання збільшує час приготування на 30 секунд до 10 хвилин максимум), піч почне працювати автоматично на максимальній потужності.

ПРИМІТКА: у програмі швидкого приготування ви можете збільшити час приготування, натиснувши кнопку «СТАРТ/+30 СЕКУНД».

РОЗМОРОЖУВАННЯ ЗА ЧАСОМ

1. У режимі розморожування натисніть кнопку «РОЗМОРОЖУВАННЯ ЗА ЧАСОМ» один раз.
2. Поверніть регулятор «ВАГА/ТАЙМЕР», щоб встановити час розморожування (від 10 секунд до 95 хвилин).

3. Натисніть кнопку «СТАРТ/+30 СЕКУНД», щоб підтвердити налаштування.

ПРИМІТКА: під час розморожування система зробить паузу, після чого пролунає звуковий сигнал, щоб нагадати користувачеві перегорнути їжу. Натисніть кнопку «СТАРТ/+30 СЕКУНД», щоб відновити розморожування.

РОЗМОРОЖУВАННЯ ЗА ВАГОЮ

Час розморожування та рівень потужності встановлюються автоматично після програмування ваги. Допустима вага заморожених продуктів становить від 100 до 1800 г.

1. Натисніть кнопку «РОЗМОРОЖУВАННЯ ЗА ВАГОЮ» один раз.
2. Поверніть регулятор «ВАГА/ТАЙМЕР», щоб вибрати вагу їжі.
3. Натисніть кнопку «СТАРТ/+30 СЕКУНД», щоб підтвердити налаштування.

ПРИМІТКА: під час розморожування система зробить паузу, після чого пролунає звуковий сигнал, щоб нагадати користувачеві перегорнути їжу. Натисніть кнопку «СТАРТ/+30 СЕКУНД», щоб відновити розморожування.

ВІДКЛАДЕНИЙ СТАРТ

Ця функція дає змогу встановити час запуску мікрохвильової печі.

1. Виберіть програму приготування (крім швидкого приготування, розморожування за часом або розморожування за вагою).
2. Натисніть кнопку «ВІДКЛАДЕНИЙ СТАРТ» один раз.
3. Повертайте регулятор «ВАГА/ТАЙМЕР», щоб встановити час (години).
4. Натисніть кнопку «ВІДКЛАДЕНИЙ СТАРТ».
5. Повертайте регулятор «ВАГА/ТАЙМЕР», щоб встановити час (хвилини).
6. Натисніть кнопку «СТАРТ/+30 СЕКУНД», щоб підтвердити налаштування.

ПРИМІТКА: ви можете перевірити заданий час у режимі відкладеного старту, натиснувши кнопку «ВІДКЛАДЕНИЙ СТАРТ» один раз. Ви можете скасувати запрограмовану програму, натиснувши кнопку «СТОП/СКАСУВАННЯ», коли відображається час до відкладеного старту.

ПОСЛІДОВНЕ ПРИГОТУВАННЯ

Мікрохвильову піч можна запрограмувати на 2 автоматичні програми приготування, що вмикатимуться послідовно.

Наприклад, ви хочете встановити таку програму приготування:

Приготування в мікрохвильовій печі



Приготування в мікрохвильовій печі (з нижчим рівнем потужності)

1. Відкрийте дверцята й помістіть продукти в піч, закрийте дверцята.
2. Встановіть першу програму приготування. Не натискайте кнопку «СТАРТ/+30 СЕКУНД».
3. Встановіть другу програму приготування.
4. Натисніть кнопку «СТАРТ/+30 СЕКУНД», щоб підтвердити налаштування.

ПРИМІТКА: автоприготування, розморожування за часом та розморожування за вагою неактивні в режимі послідовного приготування.

РЕЖИМ ЕНЕРГОЗБЕРЕЖЕННЯ

Щоб встановити: у режимі очікування натисніть кнопку «РЕЖИМ ЕКО» один раз, після чого дисплей вимкнеться, і піч перейде в режим енергозбереження.

Щоб скасувати: у режимі енергозбереження ви можете скасувати функцію енергозбереження, відкривши або закривши дверцята печі один раз, або натиснувши будь-яку кнопку один раз.

РОБОТА БЕЗ ЗВУКУ

Щоб вимкнути звук: у режимі очікування натисніть кнопку «БЕЗ ЗВУКУ» один раз, на дисплеї протягом 3 секунд відобразатиметься напис «OFF» («ВИМК.»). Звукові сигнали вимкнено.

Щоб вимкнути функцію вимкнення звуку: у режимі «Без звуку» натисніть кнопку «БЕЗ ЗВУКУ» один раз, пролунає звуковий сигнал, а на дисплеї протягом 3 секунд відобразатиметься напис «ON» («УВИМК.»).

БЛОКУВАННЯ ВІД ДІТЕЙ

Мікрохвильову піч можна заблокувати, щоб нею не могли користуватися діти.

Щоб встановити: у режимі очікування натисніть і утримуйте кнопку «БЛОКУВАННЯ» протягом 3 секунд, після чого пролунає звуковий сигнал і засвітиться індикатор. У режимі блокування всі кнопки неактивні. Щоб скасувати: натисніть і утримуйте кнопку «БЛОКУВАННЯ» протягом 3 секунд, після чого пролунає звуковий сигнал і згасне індикатор.

АВТОПРИГОТУВАННЯ

У цьому режимі не потрібно встановлювати час приготування та потужність. Достатньо лише вказати тип їжі, а також вагу або порцію страви.

1. У режимі очікування натисніть кнопку «АВТОПРИГОТУВАННЯ» кілька разів, щоб вибрати тип страви.
2. Натисніть кнопку «СТАРТ/+30 СЕКУНД» один раз.
3. Поверніть регулятор «ВАГА/ТАЙМЕР», щоб встановити вагу страви або порції.
4. Натисніть кнопку «СТАРТ/+30 СЕКУНД», щоб підтвердити налаштування.
5. Меню автоприготування

Меню автоприготування

Код	Страва	Примітка
A-01	Молоко/кава (200 мл/чашка, 1-3 чашки)	Результат в режимі автоприготування залежить від різних факторів, як от коливання напруги, розміру та форми продуктів, ваших особистих уподобань щодо ступеня готовності певних продуктів і навіть від того, наскільки добре ви розмістили продукти в печі. Якщо отриманий результат не дуже вас задовольнить, встановіть час приготування страви самостійно.
A-02	Рис (150-600 г)	
A-03	Спагеті (100 г, 200 г, 300 г)	
A-04	Картопля (230 г/порція, 1-2 порції)	
A-05	Попкорн (99 г)	
A-06	Автоматичне підігрівання (200-800 г)	
A-07	Риба (200-600 г)	
A-08	Піца (150 г, 300 г, 450 г)	

ЧИЩЕННЯ ТА ДОГЛЯД

1. Вимкніть піч і відключіть її від електромережі перед початком чищення.
2. Тримайте внутрішню поверхню печі чистою. Страву або рідину, що пролилася чи розбризкала, треба витирати одразу. Якщо піч дуже брудна, для очищення можна використовувати мийні засоби м'якої дії. Не використовуйте спреї та інші абразивні мийні засоби, які можуть пошкодити ущільнювачі дверцят і саму поверхню дверцят.
3. Зовнішню поверхню печі слід витирати вологою тканиною. Жодні рідкі засоби чищення не можна застосовувати поблизу вентиляційних отворів.
4. Дверцята, оглядове вікно, ущільнювачі та суміжні поверхні витирайте вологою м'якою тканиною. Не використовуйте абразивні засоби для чищення.
5. Не використовуйте пароочисник.
6. Слідкуйте за тим, щоб панель керування не була вологою. Протріть її злегка вологою м'якою тканиною. Миючи панель керування, тримайте дверцята печі відкритими, щоб запобігти випадковому ввімкненню приладу.
7. Якщо спостерігається скупчення пари всередині або на поверхні печі, витріть її м'якою тканиною. Таке трапляється, коли мікрохвильова піч працює в умовах високої вологості, і є нормальним явищем.
8. Час від часу необхідно також очищувати тацю. Мийте її м'яким мильним розчином або в посудомийній машині.
9. Поворотну опору та нижню внутрішню поверхню мікрохвильової печі також слід регулярно очищувати, щоб уникнути зайвого шуму. Просто витріть нижню поверхню печі м'яким мийним засобом. Вісь обертання можна мити в мильному розчині або посудомийній машині. Коли ви знімаєте вісь, обов'язково після цього

перевіряйте її на правильність встановлення.

10. Неприємні запахи від печі можна усунути, помістивши всередину склянку з водою, додавши в неї лимонний сік, і ввімкнувши піч на режим приготування на 5 хвилин. Після цього витріть внутрішні поверхні пристрою м'якою тканиною.
11. Якщо виникла необхідність замінити освітлення в печі, зверніться для цього в авторизований сервісний центр.
12. Тримайте піч у чистоті та регулярно доглядайте за нею. Залишки їжі притягують мікрохвильову енергію та можуть пригоряти. Це призводить до зниження ефективності роботи печі та появи неприємних запахів.
13. Несвоєчасне чищення печі може призвести до пошкодження поверхні, зменшення строку служби приладу, а також призвести до небезпеки.
14. Будь ласка, не поведіться з цим приладом як із побутовим сміттям. Його слід передати до відповідного пункту збору для переробки електричного та електронного обладнання. Щоб отримати детальнішу інформацію стосовно переробки цього виробу, зверніться в місцевий центр утилізації відходів.

Умови гарантії побутової техніки ARDESTO:

Завод гарантує нормальну роботу виробу протягом 12 місяців з моменту його продажу за умови дотримання споживачем правил експлуатації і догляду, передбачених цією інструкцією.

Термін служби виробу 5 років.

Щоб уникнути непорозумінь, переконливо просимо Вас уважно вивчити Інструкцію з експлуатації, умови гарантійних зобов'язань, перевірити правильність заповнення гарантійного талона. Гарантійний талон дійсний тільки за наявності правильно та чітко зазначених: моделі, серійного номера виробу, дати продажу, чітких відбитків печаток фірми-продавця, підпису покупця. Модель та серійний номер виробу повинні відповідати зазначеним у гарантійному талоні.

При порушенні цих умов, а також у випадку, коли дані, зазначені в гарантійному талоні змінені, стерті або переписані, гарантійний талон визнається недійсним.

Налаштування та установка (монтаж, підключення тощо) виробу, описані в документації, що додається до нього, можуть бути виконані як самим користувачем, так і фахівцями УСЦ відповідного профілю і фірм-продавців (на платній основі). При цьому особа (організація), що встановила виріб, несе відповідальність за правильність і якість установки (налаштування). Просимо Вас звернути увагу на важливість правильної установки виробу як для його надійної роботи, так і для отримання гарантійного та безкоштовного сервісного обслуговування. Вимагайте від спеціаліста з налаштування внести всі необхідні відомості про установку до гарантійного талона.

У разі виходу виробу з ладу протягом гарантійного терміну експлуатації з вини виробника, власник має право на безкоштовний гарантійний ремонт при пред'явленні правильно заповненого гарантійного талона, виробу в заводській комплектації та упаковці до гарантійної майстерні або до місця придбання. Задоволення претензій споживача через провину виробника провадиться відповідно до закону «Про захист прав споживачів». При гарантійному ремонті термін гарантії подовжується на час ремонту та пересилання.

ГАРАНТІЙНИЙ ТАЛОН ARDESTO

Шановний Покупець! Вітаємо Вас з придбанням приладу торговельної марки ARDESTO, який був розроблений та виготовлений у відповідності до найвищих стандартів якості, та дякуємо Вам за те, що Ви обрали саме цей прилад.

Просимо Вас зберігати талон протягом гарантійного періоду. При купівлі виробу вимагайте повного заповнення гарантійного талону.

1. Гарантійне обслуговування здійснюється лише за наявності правильно і чітко заповненого оригінального гарантійного талону, у якому вказані: модель виробу, дата продажу, серійний номер, термін гарантійного обслуговування, та печатки фірми-продавця.*
2. Строк служби побутової техніки складає 5 років.
3. Виріб призначений для використання у споживчих цілях. У разі використання виробу в комерційній діяльності продавець/виробник не несуть гарантійних зобов'язань, сервісне обслуговування виконується на платній основі.
4. Гарантійний ремонт виконується впродовж терміну, вказаного в гарантійному талоні на виріб, в уповноваженому сервіс-центрі на умовах та в строки, визначені чинним законодавством України.
5. Виріб знімається з гарантії у випадку порушення споживачем правил експлуатації, викладених в інструкції з виробу.
6. Виріб знімається з гарантійного обслуговування у випадках:
 - використання не за призначенням та не у споживчих цілях;
 - механічні пошкодження;
 - пошкодження, що виникли у наслідок потрапляння всередину виробу сторонніх предметів, речовин, рідин, комах;
 - пошкодження, що викликані стихійними лихами (дощем, вітром, блискавкою та ін.), пожежею, побутовими факторами (надмірна вологість, запиленість, агресивне середовище та ін.);
 - пошкодження, що викликані невідповідністю параметрів живлення, кабельних мереж державним стандартам та інших подібних факторів;
 - при експлуатації обладнання в електромережі з відсутнім єдиним контуром заземлення;
 - при порушенні пломб встановлених на виробі;
 - відсутності серійного номера пристрою, або неможливості його ідентифікувати.
7. Гарантія не розповсюджується на витратні матеріали та аксесуари, а також фільтри, полиці, ящики, підставки та інші ємності для зберігання продуктів.
8. Термін гарантійного обслуговування складає 12 місяців з дня продажу.

* Відірвні талони на технічне обслуговування надаються авторизованим сервісним центром.

Комплектність виробу перевірено. Із умовами гарантійного обслуговування ознайомлений, претензій не маю.

Підпис покупця _____

Авторизований сервісний центр ІП «І-АР-СІ»
Адреса: вул. Марка Вовчка, 18-А, Київ, 04073, Україна
Тел.: 0 800 300 345; (044) 230 34 84; 390 55 12
www.erc.ua/service

Інформація про виріб

Виріб

Модель

Серійний номер

Інформація про продавця

Назва торгової організації

Адреса

Дата продажу

Штамп продавця

Талони на гарантійне обслуговування

Талон № 3

Штамп продавця

Дата звернення

Причина
пошкодження

Дата
виконання

Талон № 2

Штамп продавця

Дата звернення

Причина
пошкодження

Дата
виконання

Талон № 1

Штамп продавця

Дата звернення

Причина
пошкодження

Дата
виконання

ARDESTO