



Color LaserJet Pro MFP M178-M181

Посібник користувача



M178-M181



www.hp.com/support/ljM178MFP



Color LaserJet Pro MFP M178-M181

Посібник користувача

Авторське право та ліцензія

© Copyright 2017 HP Development Company, L.P.

Заборонено відтворення, адаптація чи переклад без попереднього письмового дозволу, окрім випадків, дозволених згідно законів про авторські права.

Подана у цьому посібнику інформація може бути змінена без додаткових повідомлень.

Усі гарантійні зобов'язання щодо товарів та послуг HP викладено в положеннях прямої гарантії, яка додається до цих товарів та послуг. Жодна інформація, що міститься у цьому документі, не може бути витлумачена як така, що містить додаткові гарантійні зобов'язання. Компанія HP не несе відповідальності за технічні помилки, пропуски або помилки редагування, що можуть міститися у цьому документі.

Edition 1, 10/2017

Інформація про приналежність товарних знаків

Adobe®, Adobe Photoshop®, Acrobat® та PostScript® є товарними знаками Adobe Systems Incorporated.

Apple і емблема Apple є товарними знаками компанії Apple Inc., зареєстрованими в США та інших країнах/регіонах.

OS X є товарним знаком корпорації Apple Inc., зареєстрованим у США та інших країнах/регіонах.

AirPrint є товарним знаком корпорації Apple Inc., зареєстрованим у США та інших країнах/регіонах.

iPad є товарним знаком корпорації Apple Inc., зареєстрованим у США та інших країнах/регіонах.

iPod є товарним знаком корпорації Apple Inc., зареєстрованим у США та інших країнах/регіонах.

iPhone є товарним знаком корпорації Apple Inc., зареєстрованим у США та інших країнах/регіонах.

Microsoft®, Windows®, Windows® XP та Windows Vista® є зареєстрованими у США товарними знаками корпорації Майкрософт.

UNIX® є зареєстрованим товарним знаком The Open Group.

Зміст

1	Огляд принтера	1
	Зовнішній вигляд принтера	2
	Вигляд принтера спереду	2
	Вигляд принтера ззаду	3
	Огляд світлодіодної панелі керування	4
	Вигляд панелі керування з 2-рядковим РК-екраном	5
	Характеристики принтера	7
	Технічні характеристики	7
	Підтримувані операційні системи	7
	Рішення для мобільного друку	9
	Розміри принтера	10
	Споживання електроенергії, електротехнічні характеристики та акустична емісія	11
	Діапазон характеристик робочого середовища	11
	Встановлення апаратного і програмного забезпечення пристрою.	12
2	Лотки для паперу	13
	Вступ	14
	Завантаження лотка 1	15
	Вступ	15
	Орієнтація паперу лотка 1	17
	Завантаження і друк конвертів	19
	Вступ	19
	Друк конвертів	19
	Орієнтація конвертів	19
	Завантаження і друк наклейок	20
	Вступ	20
	Ручна подача наклейок	20
	Орієнтація наклейок	20
3	Витратні матеріали, аксесуари та деталі	21
	Замовлення витратних матеріалів, аксесуарів та запасних частин	22

Замовлення	22
Витратні матеріали та аксесуари	22
Деталі для самостійної заміни користувачем	23
Заміна картриджів із тонером	24
Вступ	24
Виймання та заміна картриджів із тонером	25
4 Друк	29
Завдання друку (Windows)	30
Як друкувати (Windows)	30
Двосторонній друк із подачею вручну (Windows)	30
Друк кількох сторінок на одному аркуші (Windows)	32
Вибір типу паперу (Windows)	32
Завдання друку (OS X)	33
Як друкувати (OS X)	33
Друк з обох сторін аркуша з подаванням паперу вручну (OS X)	33
Друк кількох сторінок на одному аркуші (OS X)	33
Вибір типу паперу (OS X)	34
Мобільний друк	35
Вступ	35
Wi-Fi Direct (лише для моделей, які підтримують бездротовий зв'язок)	35
Увімкнення або вимкнення Wi-Fi Direct	36
Змінення імені принтера Wi-Fi Direct	37
HP ePrint з використанням ел. пошти	37
Програмне забезпечення HP ePrint	38
AirPrint	38
Вбудована функція друку Android	39
5 Копіювання	41
Виготовлення копій	42
Копіювання з обох сторін (дуплексне)	44
Двостороннє копіювання вручну	44
6 Сканування	45
Сканування за допомогою програмного забезпечення HP Scan (Windows)	46
Сканування за допомогою програмного забезпечення HP Easy Scan (OS X)	47
7 Факс	49
Налаштування роботи факсу	50
Перед початком налаштування	50

Крок 1. Визначте тип телефонного з'єднання	50
Крок 2. Налаштування факсу	51
Виділена телефонна лінія	51
Спільна лінія для телефону і факсу	52
Спільна лінія для телефону/факсу з автовідповідачем	53
Крок 3. Налаштування часу, дати та заголовку факсів.	55
Майстер налаштування факсу HP Fax Setup Wizard	55
Панель керування принтера	56
Вбудований веб-сервер HP (EWS) та HP Device Toolbox (Windows)	56
Крок 4. Виконання перевірки факсу	57
Надсилання факсимільного повідомлення	58
Факсимільне повідомлення з планшетного сканера	58
Факс із пристрою подачі документів (лише моделі з пристроєм подачі документів)	59
Використання номерів експрес-набору та записів групового набору	59
Надсилання факсимільного повідомлення з програмного забезпечення	60
Надсилання факсимільного повідомлення з програмного забезпечення іншого виробника, наприклад Microsoft Word	60
8 Поводження з принтером	61
Зміна способу підключення принтера (Windows)	62
Розширене налаштування за допомогою вбудованого веб-сервера HP та програми HP Device Toolbox (Windows)	63
Конфігурація мережевих параметрів IP	67
Вступ	67
Обмеження спільного використання принтера	67
Перегляд або зміна мережевих параметрів	67
Перейменування принтера в мережі	68
Ручне налаштування параметрів IPv4 TCP/IP за допомогою панелі керування	69
Функції безпеки принтера	71
Вступ	71
Налаштування або зміна пароля пристрою за допомогою вбудованого веб-сервера HP	71
Параметри збереження енергії	73
Вступ	73
Друк у режимі EconoMode (Економний режим)	73
Налаштування параметра "Sleep/Auto Off After Inactivity" (Перехід у режим сну/автоматичне вимкнення після періоду бездіяльності)	73
Встановлення часу затримки для параметра "Shut down after inactivity" (Вимкнути після періоду бездіяльності) і налаштування принтера на споживання 1 Вт чи менше електроенергії	75
Встановлення часу затримки вимкнення	76
HP Web Jetadmin	78

Оновлення мікропрограми	79
Спосіб 1: Оновіть вбудоване програмне забезпечення, використовуючи панель керування (лише для 2-рядкової панелі керування)	79
Спосіб 2. Оновлення вбудованого програмного забезпечення за допомогою програми Firmware Update Utility	79
9 Вирішення проблем	81
Підтримка користувачів	82
Комбінації індикаторів панелі керування (тільки світлодіодні панелі керування)	83
Відновлення заводських параметрів за замовчуванням	86
На панелі керування принтера або у вбудованому веб-сервері з'явилося повідомлення "Cartridge is low" (Ресурс картриджа вичерпується) або "Cartridge is very low" (Ресурс картриджа майже вичерпано).	88
Налаштування показників вичерпування ресурсу картриджа	88
Для принтерів із підтримкою факсового зв'язку	90
Order supplies (Замовлення витратних матеріалів)	90
Принтер не підбирає папір або папір подається неправильно	91
Вступ	91
Пристрій не захоплює папір	91
Пристрій захоплює одночасно кілька аркушів паперу	91
Пристрій подачі документів зминає чи перекошує папір або захоплює одразу кілька аркушів.	91
Усунення застрягання паперу	93
Вступ	93
Місця застрягання паперу	93
Регулярно або часто застрягає папір?	93
Усунення застрягань у пристрої автоматичної подачі документів (лише для моделей fw)	96
Усунення застрягання паперу в лотку 1	99
Усунення застрягання паперу в області задніх дверцят і термофіксатора	100
Усунення застрягання паперу у вихідному відсіку	102
Покращення якості друку	104
Вступ	104
Оновлення мікропрограми принтера	105
Друк з іншої програми	105
Перевірка налаштування типу паперу для друку	105
Перевірка вибраного типу паперу на принтері	105
Перевірка параметра типу паперу (Windows)	105
Перевірка вибраного типу паперу (OS X)	105
Перевірка стану картриджа з тонером	106
Друк сторінки очищення	107
Огляньте картридж із тонером або картриджі	108

Перевірка паперу та умов друку	108
Крок 1. Використовуйте папір, що відповідає специфікаціям HP	108
Крок 2. Перевірка умов друку	108
Крок 3. Індивідуальне вирівнювання лотка	109
Використання іншого драйвера друку	110
Перевірка налаштувань EcoMode	111
Регулювання щільності друку	111
Калібрування принтера для вирівнювання кольорів	113
Встановлення параметрів кольору (Windows)	114
Друк і аналіз сторінки якості друку	114
Усунення проблем, пов'язаних із якістю друку	117
Вступ	117
Виявлення й усунення проблем, пов'язаних із якістю друку	117
Покращення якості копіювання і сканування зображень	126
Вступ	126
Перевірка скла сканера на наявність бруду і плям	126
Усунення небажаних смуг чи ліній, що виникають у разі використання ПАПД	127
Перевірка налаштувань паперу	127
Перевірка параметрів налаштування	128
Оптимізація для тексту або зображень	130
Перевірте роздільну здатність та налаштування кольорів сканера на комп'ютері	131
Рекомендації щодо налаштування роздільної здатності та кольору	132
Колір	132
Копіювання від краю до краю	132
Чищення роликів подачі та блока розділення ПАПД у пристрої подачі (лише для моделей fw)	133
Покращення якості факсового зображення	135
Вступ	135
Перевірка скла сканера на наявність бруду і плям	135
Перевірка параметрів роздільної здатності для надсилання факсів	136
Перевірте параметри вправлення помилок	136
Перевірка налаштування припасування до розміру сторінки	136
Надсилання факсу на інший факсовий апарат	136
Перевірка факсового апарата відправника	136
Усунення несправностей дротового підключення	138
Вступ	138
Незадовільне фізичне під'єднання	138
Не вдається встановити зв'язок між комп'ютером і принтером	138
Принтер використовує неправильне з'єднання та подвійні налаштування мережі	139
Нове програмне забезпечення стало причиною проблем із сумісністю	139
Неправильно налаштований комп'ютер або робоча станція	139

Принтер вимкнено або неправильні інші мережеві налаштування	139
Усунення несправностей бездротового підключення (лише для бездротових моделей)	140
Вступ	140
Контрольний список перевірки бездротового з'єднання	140
Принтер не друкує після завершення конфігурації бездротового з'єднання	141
Принтер не друкує, на комп'ютері встановлено брандмауер стороннього постачальника.	141
Бездротове з'єднання не працює після переміщення бездротового маршрутизатора або принтера	141
Неможливість підключення більшої кількості комп'ютерів до бездротового принтера	142
Бездротовий принтер втрачає зв'язок у випадку його підключення до мережі VPN.	142
Мережа не відображається у списку бездротових мереж	142
Бездротова мережа не працює	142
Виконання діагностичного тесту бездротової мережі	143
Зменшення перешкод у бездротовій мережі	143
Вирішення проблем з факсом	144
Вступ	144
Контрольний список несправностей факсу	144
Вирішення основних проблем, пов'язаних із факсом	145
Факси надсилаються повільно	145
Погана якість факсу	146
Факс обрізується або друкується на двох сторінках	146
Показчик	149

1 Огляд принтера

- [Зовнішній вигляд принтера](#)
- [Характеристики принтера](#)
- [Встановлення апаратного і програмного забезпечення пристрою.](#)

Додаткові відомості:

Подана інформація є достовірною на момент публікації. Поточну інформацію можна отримати на веб-сторінці www.hp.com/support/ljM178MFP.

Повна довідка HP для принтера включає таку інформацію:

- Встановлення і налаштування
- Знайомство і використання
- Вирішення проблем
- Оновлення програмного забезпечення і вбудованого програмного забезпечення
- Форуми технічної підтримки
- Гарантійна та нормативна інформація

Зовнішній вигляд принтера

- [Вигляд принтера спереду](#)
- [Вигляд принтера ззаду](#)
- [Огляд світлодіодної панелі керування](#)
- [Вигляд панелі керування з 2-рядковим РК-екраном](#)

Вигляд принтера спереду

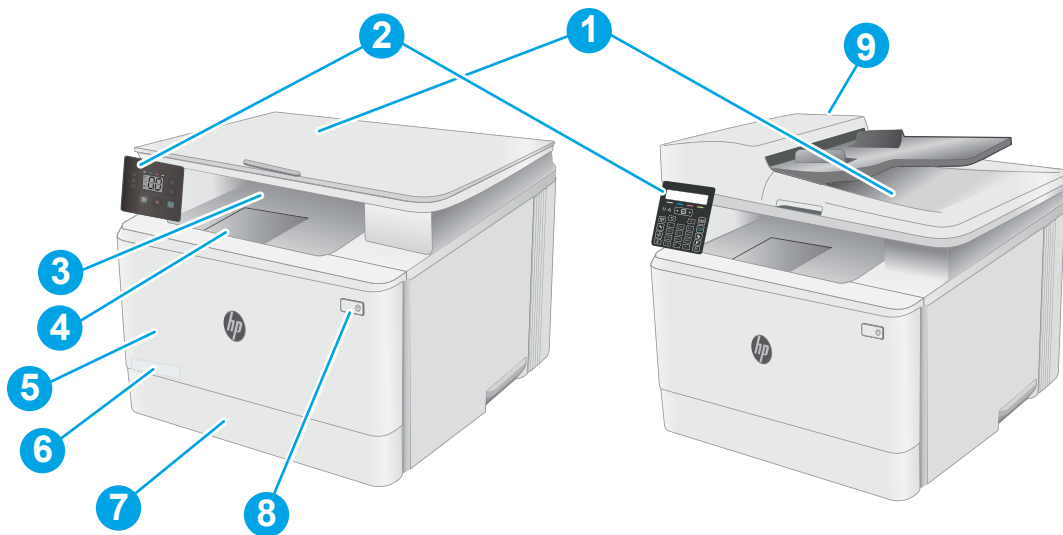

1	Сканер
2	Панель керування (відрізняється, залежно від моделі)
3	Вихідний відсік
4	Подовжувач вихідного відсіку
5	Передні дверцята (доступ до картриджів із тонером)
6	Номер моделі
7	Лоток 1
8	кнопка живлення
9	Пристрій подачі документів (лише моделі fw)



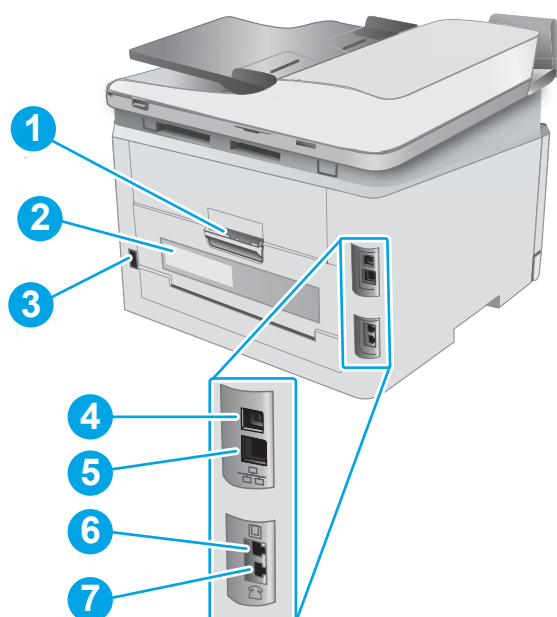

Вигляд принтера ззаду

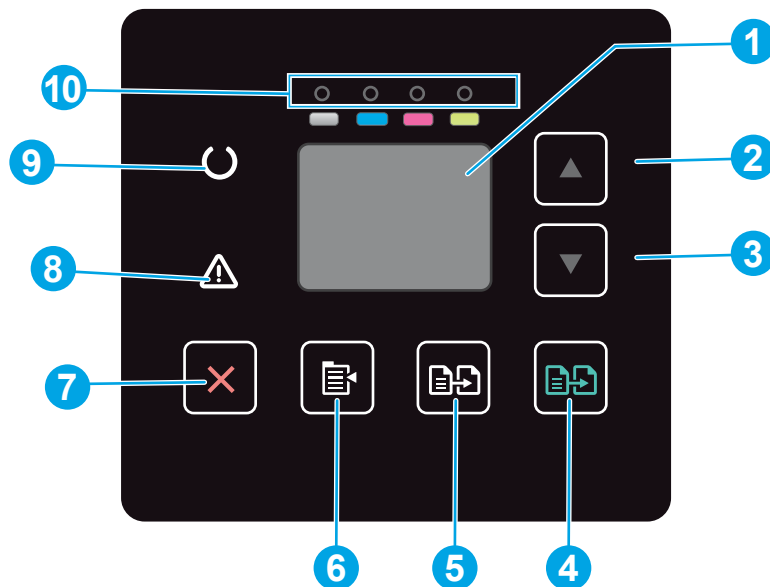

1	Задні дверцята (для усунення застрягань)
2	Наклейка з серійним номером і кодом виробу
3	Роз'єм живлення
4	Порт USB
5	Порт Ethernet
6	Лінійний вхідний факсовий порт для під'єднання факсової телефонної лінії (лише для моделей із факсом)
7	Лінійний вихідний телефонний порт для під'єднання телефону, автовідповідача чи інших пристроїв (лише для моделей із факсом)

Огляд світлодіодної панелі керування









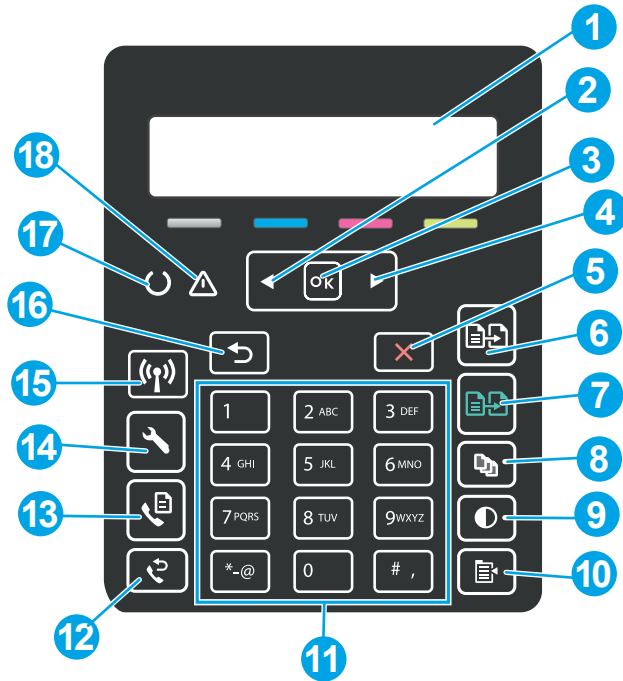







1	Дисплей панелі керування зі світлодіодною підсвіткою	На цьому екрані відображаються коди помилок і числова інформація для завдань копіювання.
2	Кнопка "стрілка вгору" ▲	Використовуйте цю кнопку, щоб збільшити значення, яке відображається на дисплеї.
3	Стрілка вниз ▼	Використовуйте цю кнопку, щоб зменшити значення, яке відображається на дисплеї.
4	Кнопка пуску кольорового копіювання 	Натисніть, щоб розпочати копіювання.
5	Кнопка пуску монохромного копіювання 	Натисніть, щоб розпочати монохромне копіювання.
6	Кнопка налаштування параметрів копіювання 	Ця кнопка використовується для переходу між такими параметрами: Number of Copies (Кількість копій), Lighter/Darker (Світліше/темніше) та Reduce/Enlarge (Зменшити/збільшити). Кількість копій встановлена за замовчуванням.
7	Кнопка скасування 	натисніть для виконання таких дій: <ul style="list-style-type: none">• Скасування завдання друку, коли принтер друкує.• Скидання поточних параметрів копіювання до значень за замовчуванням, коли принтер перебуває у стані очікування.• Вихід з режиму стандартних налаштування копіювання без збереження значення.
8	Індикатор уваги 	Індикатор уваги блимає, коли принтер потребує уваги користувача, наприклад, коли закінчився папір або потрібно замінити картридж із тонером. Якщо індикатор світиться, не блимаючи, на принтері сталася помилка.

9	Індикатор готовності 	Індикатор готовності світиться без блимання, коли принтер готовий до друку. Блимає, коли принтер приймає дані для друку або скасовує завдання.
10	Світлодіодні індикатори витратних матеріалів	Індикатор витратних матеріалів блимає, коли стається помилка, і світиться, коли ресурс витратного матеріалу дуже низький та його потрібно замінити.

Вигляд панелі керування з 2-рядковим РК-екраном



1	2-рядковий дисплей панелі керування	На цьому екрані відображаються меню та інформація про принтер.
2	Кнопка "стрілка ліворуч" 	Ця кнопка використовується для переходу між меню або зменшення відображеного на дисплеї значення.
3	Кнопка OK	Використовуйте кнопку OK для виконання таких дій: <ul style="list-style-type: none"> • Відкриття меню панелі керування. • Відкриття підменю, яке відображається на дисплеї панелі керування. • Вибір елемента меню. • Усунення деяких помилок. • Початок завдання друку у відповідь на підказку панелі керування (наприклад, коли на дисплеї панелі керування з'являється повідомлення Press [OK] to continue (Щоб продовжити, натисніть "OK"))).
4	Кнопка "стрілка праворуч" 	Ця кнопка використовується для переходу між меню або збільшення відображеного на дисплеї значення.
5	Кнопка скасування 	Натисніть цю кнопку, щоб скасувати завдання друку або вийти з меню панелі керування.
6	Кнопка пуску монохромного копіювання 	Щоб розпочати копіювання, натисніть кнопку пуску монохромного копіювання.

7	Кнопка пуску кольорового копіювання 	Щоб розпочати копіювання в кольорі, натисніть цю кнопку.
8	Кнопка визначення кількості копій 	Ця кнопка використовується для встановлення кількості копій, які потрібно виконати.
9	Кнопка "Світліше/темніше" 	Використовуйте цю кнопку, щоб відрегулювати налаштування рівня яскравості для поточного завдання копіювання.
10	Кнопка виклику меню копіювання 	Використовуйте цю кнопку, щоб відкрити меню Copy (Копіювання).
11	Буквено-цифрова клавіатура	За допомогою клавіатури введіть номер факсу.
12	Кнопка повторного набору факсу  (тільки для моделей з факсом)	Ця кнопка використовується для повторного набору номера факсу, який використовувався для попереднього завдання факсу.
13	Кнопка запуску факсу  (тільки для моделей з факсом)	Щоб розпочати завдання факсу, натисніть цю кнопку .
14	Кнопка налаштування 	Торкніться цієї кнопки, щоб відкрити меню Setup (Налаштування).
15	Кнопка бездротового зв'язку 	Використовуйте цю кнопку, щоб отримати доступ до меню бездротового зв'язку.
16	Кнопка "стрілка назад" 	Ця кнопка використовується для виконання таких дій: <ul style="list-style-type: none"> • Вихід з меню панелі керування. • Прокручування назад до попереднього меню у списку підменю. • Прокручування назад до елемента попереднього меню у списку підменю (не зберігаючи зміни в елементі меню).
17	Індикатор готовності 	Індикатор готовності світиться, не блимаючи, коли принтер готовий до друку. Блимає, коли принтер приймає дані для друку або в разі скасування завдання друку.
18	Індикатор уваги 	Індикатор уваги блимає, коли принтер вимагає уваги користувача, наприклад коли у принтері закінчився папір або потрібно змінити картридж із тонером. Якщо індикатор світиться, не блимаючи, на принтері сталася помилка.

Характеристики принтера

 **ВАЖЛИВО.** Наведені нижче технічні характеристики є дійсними на момент публікації, проте їх може бути змінено. Додаткову інформацію дивіться у розділі www.hp.com/support/ljM178MFP.

- [Технічні характеристики](#)
- [Підтримувані операційні системи](#)
- [Рішення для мобільного друку](#)
- [Розміри принтера](#)
- [Споживання електроенергії, електротехнічні характеристики та акустична емісія](#)
- [Діапазон характеристик робочого середовища](#)

Технічні характеристики

Щоб отримати найновіші дані, див. www.hp.com/support/ljM178MFP.

Підтримувані операційні системи

Подана нижче інформація стосується драйверів Windows PCL 6 для цього принтера та драйверів друку HP для OS X, а також пакету встановлення програмного забезпечення.

OS Windows: пакет встановлення програмного забезпечення HP призначений для встановлення драйвера "HP PCL.6" (версії 3), драйвера "HP PCL 6" (версії 3) або драйвера "HP PCL-6" (версії 4), залежно від операційної системи Windows, а також додаткового програмного забезпечення в разі вибору пакету встановлення. Драйвер "HP PCL.6" (версію 3), драйвер "HP PCL 6" (версію 3) та драйвер "HP PCL-6" (версію 4) можна завантажити з веб-сайту підтримки для цього принтера: www.hp.com/support/ljM178MFP.

OS X: цей принтер підтримується комп'ютерами Mac. Завантажте HP Easy Start з 123.hp.com/LaserJet або зі сторінки підтримки принтера, тоді за допомогою програми HP Easy Start встановіть драйвер друку HP. Пакет встановлення програмного забезпечення HP не містить програми HP Easy Start.

1. Перейдіть на сторінку 123.hp.com/LaserJet.
2. Дотримуйтеся вказаних дій щодо завантаження програмного забезпечення принтера.

Linux: відомості та драйвери друку для Linux шукайте на сторінці www.hp.com/go/linuxprinting.

UNIX: інформацію та драйвери друку для UNIX® шукайте на сторінці www.hp.com/go/unixmodelscripts.

Таблиця 1-1 Підтримувані операційні системи і драйвери принтера

Операційна система	Встановлений драйвер друку (з програмного забезпечення з Інтернету)	Примітки
Windows® XP SP3, 32-розрядна	Драйвер друку "HP PCL.6" для цього принтера встановлюється в цій операційній системі в пакеті встановлення програмного забезпечення.	Корпорація Microsoft припинила базову підтримку ОС Windows XP у квітні 2009 року. HP й надалі надаватиме підтримку з усіх можливих питань для знятої з продажу операційної системи XP. Деякі функції драйвера друку не підтримуються.

Таблиця 1-1 Підтримувані операційні системи і драйвери принтера (продовження)

Операційна система	Встановлений драйвер друку (з програмного забезпечення з Інтернету)	Примітки
Windows Vista®, 32-розрядна	Драйвер друку "HP PCL 6" для цього принтера встановлюється в цій операційній системі в пакеті встановлення програмного забезпечення.	Корпорація Microsoft припинила базову підтримку ОС Windows Vista у квітні 2012 року. HP й надалі надаватиме підтримку з усіх можливих питань для знятої з продажу операційної системи Vista. Деякі функції драйвера друку не підтримуються.
Windows 7, 32- та 64-розрядна	Драйвер друку "HP PCL 6" для цього принтера встановлюється в цій операційній системі в пакеті встановлення програмного забезпечення.	
Windows 8, 32- та 64-розрядна	Драйвер друку "HP PCL 6" для цього принтера встановлюється в цій операційній системі в пакеті встановлення програмного забезпечення.	Підтримка Windows 8 RT забезпечується драйвером для Microsoft IN OS версії 4, 32-розрядної.
Windows 8.1, 32- та 64-розрядна	Драйвер друку HP PCL-6 версії 4 для цього принтера встановлюється в цій операційній системі в повному пакеті програмного забезпечення.	Підтримка Windows 8.1 RT забезпечується драйвером для Microsoft IN OS версії 4, 32-розрядної.
Windows 10, 32- та 64-розрядна	Драйвер друку HP PCL-6 версії 4 для цього принтера встановлюється в цій операційній системі в повному пакеті програмного забезпечення.	
Windows Server 2008, SP 2, 32-розрядна версія	Драйвер друку "HP PCL 6" для певного принтера доступний для завантаження на веб-сайті підтримки принтера. Завантажте драйвер і встановіть його за допомогою майстра Microsoft Add Printer.	Корпорація Майкрософт припинила надавати базову підтримку для Windows Server 2008 у січні 2015 року. HP й надалі надаватиме підтримку з усіх можливих питань для знятої з продажу операційної системи Server 2008. Деякі функції драйвера друку не підтримуються.
Windows Server 2008 SP2, 64-розрядна версія	Драйвер друку "HP PCL 6" для певного принтера доступний для завантаження на веб-сайті підтримки принтера. Завантажте драйвер і встановіть його за допомогою майстра Microsoft Add Printer.	Корпорація Майкрософт припинила надавати базову підтримку для Windows Server 2008 у січні 2015 року. HP й надалі надаватиме підтримку з усіх можливих питань для знятої з продажу операційної системи Server 2008.
Windows Server 2008 R2 з пакетом оновлень SP1, 64-розрядна	Драйвер друку "HP PCL 6" для цього принтера встановлюється в цій операційній системі в пакеті встановлення програмного забезпечення.	
Windows Server 2012, 64-розрядна версія	Драйвер друку "HP PCL 6" для цього принтера встановлюється в цій операційній системі в пакеті встановлення програмного забезпечення.	
Windows Server 2012 R2, 64-розрядна версія	Драйвер друку "HP PCL-6" для цього принтера встановлюється в цій операційній системі в пакеті встановлення програмного забезпечення.	

Таблиця 1-1 Підтримувані операційні системи і драйвери принтера (продовження)

Операційна система	Встановлений драйвер друку (з програмного забезпечення з Інтернету)	Примітки
Windows 10 Server (Server 2016), 32- та 64-розрядна	Драйвер друку "HP PCL-6" для цього принтера встановлюється в цій операційній системі в пакеті встановлення програмного забезпечення.	
OS X 10.10 Yosemite, OS X 10.11 El Capitan, OS X 10.12 Sierra	Щоб встановити драйвер друку HP, можна завантажити HP Easy Start з 123.hp.com/LaserJet . Дотримуйтеся вказівок для встановлення програмного забезпечення принтера і драйвера друку.	

 **ПРИМІТКА.** Поточний список підтримуваних операційних систем див. за адресою www.hp.com/support/ljM178MFP у повній довідці HP для принтера.

 **ПРИМІТКА.** Для отримання підтримки драйвера P3 UPD для цього принтера відвідайте сторінку www.hp.com/go/upd. У пункті **Additional information** (Додаткова інформація) клацніть посилання.

Таблиця 1-2 Мінімальні системні вимоги

Windows	OS X
<ul style="list-style-type: none"> • Пристрій читання компакт-дисків, пристрій читання DVD-дисків або під'єднання до Інтернету • Виділений порт USB 1.1 або 2.0 чи під'єднання до мережі • 400 Мб вільного простору на жорсткому диску • 1 Гб оперативної пам'яті (32-розрядної) або 2 Гб оперативної пам'яті (64-розрядної) 	<ul style="list-style-type: none"> • З'єднання з Інтернетом • 1.5 Гб вільного місця на жорсткому диску

Рішення для мобільного друку

HP пропонує численні портативні рішення та рішення ePrint, які забезпечують можливість зручного друку за допомогою принтера HP з ноутбука, планшета, смартфона та інших мобільних пристроїв. Щоб переглянути весь список та вибрати потрібний варіант, перейдіть на сайт www.hp.com/go/LaserJetMobilePrinting.

 **ПРИМІТКА.** Оновіть вбудоване програмне забезпечення принтера для підтримки можливостей мобільного друку та ePrint.

- Wi-Fi Direct (лише для моделей, які підтримують бездротовий зв'язок)
- HP ePrint через електронну пошту (потрібна активація веб-послуг HP і реєстрація принтера в мережі HP Connected)
- HP ePrint для мобільних пристроїв (для платформ Android, iOS та Blackberry)
- Програма HP All-in-One Remote для мобільних пристроїв на платформах iOS та Android
- Програмне забезпечення HP ePrint
- Google Cloud Print

- AirPrint
- Друк із пристроїв Android

Розміри принтера

Рисунок 1-1 Розміри моделей n та nw

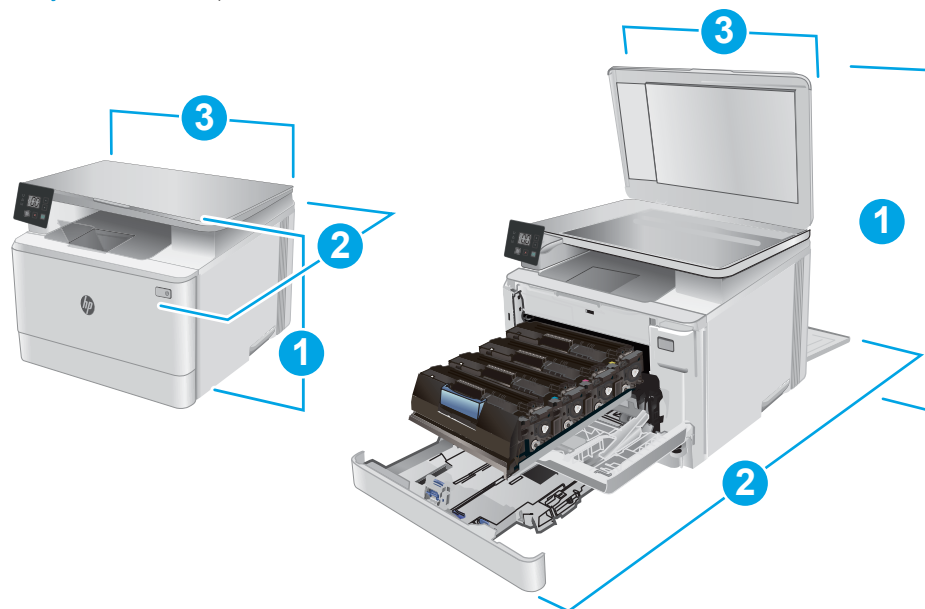

	Принтер повністю закритий	Принтер повністю відкритий
1. Висота	292,6 мм	545 мм
2. Глибина	380 мм	855 мм
3. Ширина	420 мм	420 мм
Вага (з картриджами)	15,7 кг	

Рисунок 1-2 Розміри для моделей fw

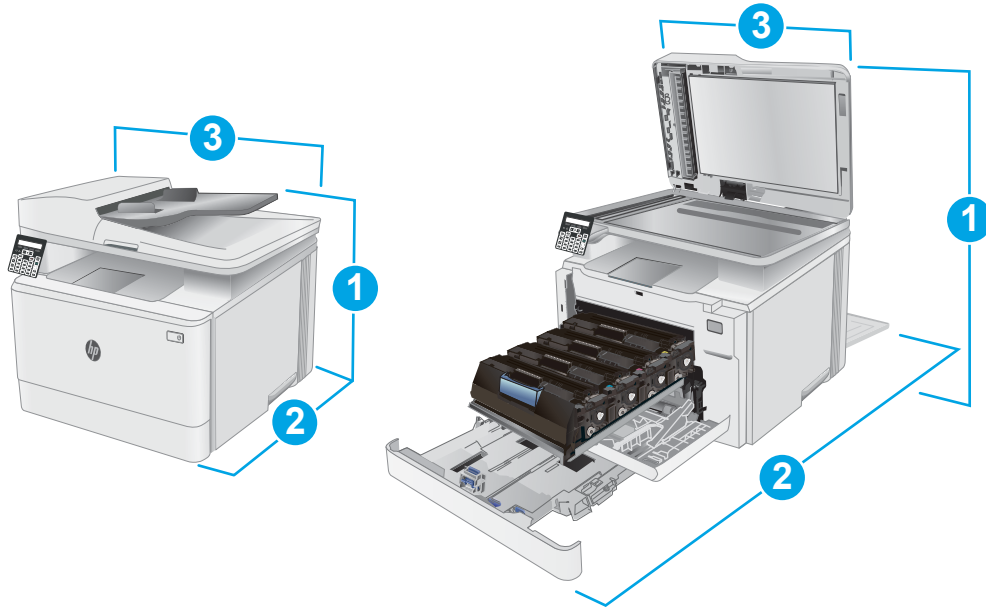

	Принтер повністю закритий	Принтер повністю відкритий
1. Висота	341,2 мм	540 мм
2. Глибина	380 мм	855 мм
3. Ширина	420 мм	457 мм
Вага (з картриджами)	16,3 кг	

Споживання електроенергії, електротехнічні характеристики та акустична емісія

Щоб отримати найновіші дані, див. www.hp.com/support/ljM178MFP.

⚠ ПОПЕРЕДЖЕННЯ. Вимоги до електричного живлення залежать від країни/регіону, де продано принтер. Не намагайтеся трансформувати робочу напругу. Це пошкодить принтер і скасує гарантію.

Діапазон характеристик робочого середовища

Таблиця 1-3 Діапазон характеристик робочого середовища

Environment (Середовище)	Рекомендовано	Дозволено
Температура	від 17° до 25°C	від 15° до 30°C
Відносна вологість	від 30% до 70% відносної вологості (ВВ)	від 10% до 80% відносної вологості
Висота	Не використовується	від 0 до 3048 м

Встановлення апаратного і програмного забезпечення пристрою.

Базові вказівки щодо встановлення читайте в постері зі встановлення і короткому посібнику. Додаткові вказівки читайте на веб-сайті технічної підтримки HP.

Перейдіть за адресою www.hp.com/support/ljM178MFP, щоб отримати повну довідку для принтера.
Розділи технічної підтримки:

- Встановлення і налаштування
- Знайомство і використання
- Вирішення проблем
- Оновлення програмного забезпечення і вбудованого програмного забезпечення
- Форуми технічної підтримки
- Гарантійна та нормативна інформація

2 Лотки для паперу

- [Вступ](#)
- [Завантаження лотка 1](#)
- [Завантаження і друк конвертів](#)
- [Завантаження і друк наклейок](#)

Додаткові відомості:

Подана інформація є достовірною на момент публікації. Поточну інформацію можна отримати на веб-сторінці www.hp.com/support/LjM178MFP.

Повна довідка HP для принтера включає таку інформацію:

- Встановлення і налаштування
- Знайомство і використання
- Вирішення проблем
- Оновлення програмного забезпечення і вбудованого програмного забезпечення
- Форуми технічної підтримки
- Гарантійна та нормативна інформація

Вступ

 **ПОПЕРЕДЖЕННЯ.** Не висувайте кілька лотків для паперу водночас.

Не використовуйте лоток для паперу як підніжку.

Бережіть руки під час закривання лотків з папером.

Під час переміщення принтера усі лотки мають бути закриті.

Завантаження лотка 1

Вступ

Нижче наведено вказівки щодо завантаження паперу в лоток 1. Цей лоток вміщує до 150 аркушів паперу вагою 75 г/м².

 **ПРИМІТКА.** Запобігання застряганню паперу

- Не завантажуйте і не виймайте папір з лотка під час друку.
- Перед його завантаженням у лоток вийміть усі носії із вхідного лотка та вирівняйте стос.
- Завантажуючи лоток, не розкривайте папір віялом.
- Папір не повинен бути зморщеним, зігнутим або пошкодженим.

1. Відкрийте лоток.

ПРИМІТКА. Не відкривайте цей лоток, коли він використовується.

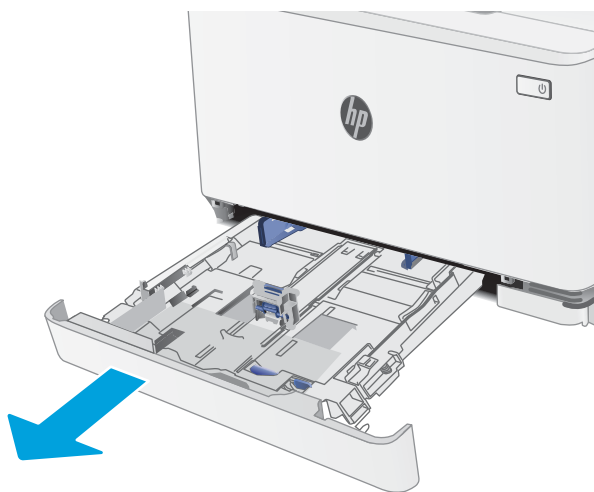

2. Налаштуйте напрямні паперу, натиснувши на фіксатори налаштування і посунувши напрямні до країв паперу.

ПРИМІТКА. Щоб завантажити папір розміру Legal, розширте лоток. Для цього натисніть на синій фіксатор і потягніть передню стінку лотка на себе. У разі завантаження паперу розміру Legal лоток 1 виступає з передньої панелі принтера приблизно на 57,5 мм.

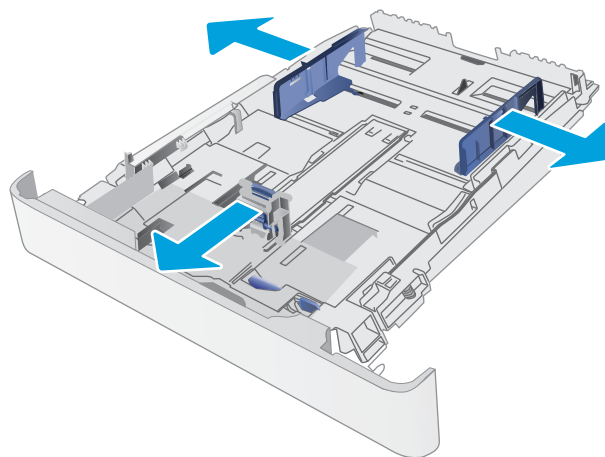

3. Завантажте папір у лоток. Відомості щодо вибору орієнтації паперу читайте у розділі [Орієнтація паперу лотка 1 на сторінці 17](#).

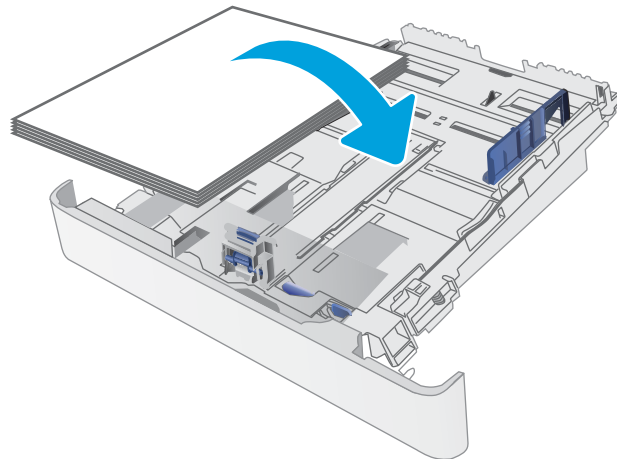

4. Відрегулюйте напрямні так, щоб вони злегка торкалися стосу паперу, але не згинали його.

ПРИМІТКА. Не встановлюйте напрямні для паперу впритул до стосу паперу.

ПРИМІТКА. Щоб попередити застрягання, встановлюйте напрямні для паперу чітко відповідно до розміру паперу і не перевантажуйте лоток.

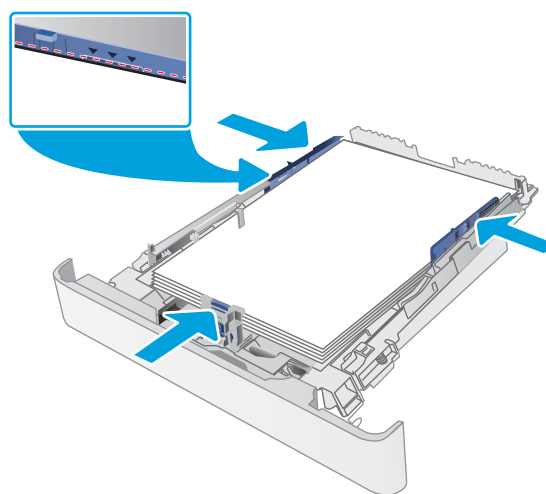

5. Закрийте лоток.



Орієнтація паперу лотка 1

Коли використовується папір, що вимагає спеціальної орієнтації, завантажуйте його відповідно до інформації, поданої у викладеній нижче таблиці.

Тип паперу	Орієнтація зображення	Вихід	Розмір паперу	Як завантажити папір
Фірмові або попередньо роздруковані бланки	Книжкова орієнтація	Односторонній друк	Letter, Legal, Executive, Oficio (8,5 x 13), A4, A6, B5 (JIS), B5 (ISO), листівка #10, японська листівка (листівка (JIS)), подвійна японська листівка обернена (подвійна листівка (JIS))	Лицьовою стороною догори Верхній край спрямований до тильної сторони лотка
		Двосторонній друк	Letter, Legal, Executive, Oficio (8,5 x 13), A4, A6, B5 (JIS), B5 (ISO), листівка #10, японська листівка (листівка (JIS)), подвійна японська листівка обернена (подвійна листівка (JIS))	Лицьовою стороною донизу Верхній край спрямований до тильної сторони лотка
Landscape (Альбомна)		Односторонній друк	A5	Лицьовою стороною догори Верхній край спрямований до тильної сторони лотка

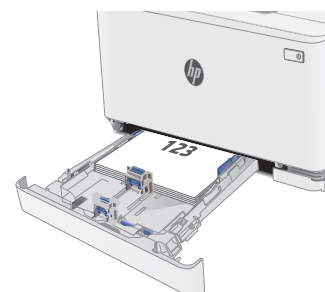

Тип паперу	Орієнтація зображення	Вихід	Розмір паперу	Як завантажити папір
		Двосторонній друк	A5	Лицьовою стороною донизу Верхній край спрямований до тильної сторони лотка
Перфорований	Portrait (Книжкова)	1–сторонній або 2–сторонній друк	Letter, Legal, Executive, Oficio (8,5 x 13), A4, A6, B5 (JIS), B5 (ISO), листівка #10, японська листівка (листівка (JIS)), подвійна японська листівка обернена (подвійна листівка (JIS))	Лицьовою стороною догори Перфорацією до лівої стінки лотка
	Landscape (Альбомна)	1–сторонній або 2–сторонній друк	A5	Лицьовою стороною догори Отвори спрямовані до передньої сторони лотка

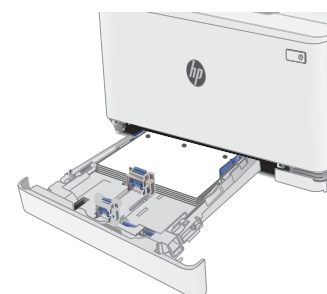
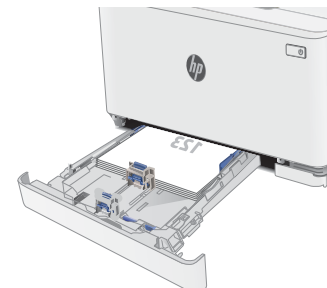

Завантаження і друк конвертів

Вступ

Нижче наведено вказівки щодо друку і завантаження конвертів. Лоток 1 вміщує до 5 конвертів.

Для друку конвертів із використанням ручної подачі виконайте вказані дії, щоб вибрати правильні налаштування драйвера друку, а тоді завантажте конверти у лоток, попередньо надіславши завдання друку на принтер.

Друк конвертів

1. У програмі виберіть параметр **Друк**.
2. Виберіть принтер у списку принтерів і натисніть або торкніться кнопки **Властивості** або **Установки**, щоб відкрити драйвер друку.

 **ПРИМІТКА.** Назва кнопок може бути для різних програм різною.

 **ПРИМІТКА.** Щоб отримати доступ до цих функцій з меню пуску ОС Windows 8 чи 8.1, виберіть **Пристрої, Друк**, тоді виберіть принтер.

3. Виберіть вкладку **Папір/Якість**.
4. У розкритому списку **Розмір паперу** виберіть потрібний розмір для конвертів.
5. У розкритому списку **Тип паперу** виберіть **Конверт**.
6. У розкритому списку **Джерело паперу** виберіть **Ручна подача**.
7. Щоб закрити діалогове вікно **Властивості документа**, натисніть кнопку **ОК**.
8. Для друку в діалоговому вікні **Друк** натисніть кнопку **ОК**.

Орієнтація конвертів

Лоток	Конверт	Завантаження конвертів
Лоток 1	Конверт #10, конверт Monarch, конверт B5, конверт C5, конверт DL	Друком догори Короткий край з маркою спрямований до тильної сторони лотка

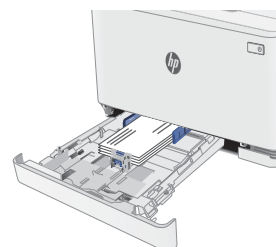

Завантаження і друк наклейок

Вступ

Нижче наведено вказівки щодо друку і завантаження наклейок. Лоток 1 вміщує до 50 аркушів з наклейками

Для друку наклейок із використанням ручної подачі виконайте вказані дії, щоб вибрати правильні налаштування драйвера друку, а тоді завантажте наклейки у лоток, попередньо надіславши завдання друку на принтер. У разі ручної подачі принтер очікує перед друком завдання, поки не буде виявлено, що лоток було відкрито.

Ручна подача наклейок

1. У програмі виберіть параметр **Друк**.
2. Виберіть принтер у списку принтерів і натисніть або торкніться кнопки **Властивості** або **Параметри**, щоб відкрити драйвер друку.

 **ПРИМІТКА.** Назва кнопок може бути для різних програм різною.

 **ПРИМІТКА.** Щоб отримати доступ до цих функцій з меню пуску ОС Windows 8 чи 8.1, виберіть **Пристрої, Друк**, тоді виберіть принтер.

3. Клацніть на вкладці **Папір/Якість**.
4. У розкритому списку **Розмір паперу** виберіть потрібний розмір для аркушів із наклейками.
5. У розкритому списку **Тип паперу** виберіть **Наклейки**.
6. У розкритому списку **Джерело паперу** виберіть **Ручна подача**.
7. Щоб закрити діалогове вікно **Властивості документа**, натисніть кнопку **ОК**.
8. Для друку в діалоговому вікні **Друк** натисніть кнопку **ОК**.

Орієнтація наклейок

Лоток	Завантаження наклейок
Лоток 1	Лицьовою стороною догори Верхній край спрямований до тильної сторони лотка



3 Витратні матеріали, аксесуари та деталі

- [Замовлення витратних матеріалів, аксесуарів та запасних частин](#)
- [Заміна картриджів із тонером](#)

Додаткові відомості:

Подана інформація є достовірною на момент публікації. Поточну інформацію можна отримати на веб-сторінці www.hp.com/support/ljM178MFP.

Повна довідка HP для принтера включає таку інформацію:

- Встановлення і налаштування
- Знайомство і використання
- Вирішення проблем
- Оновлення програмного забезпечення і вбудованого програмного забезпечення
- Форуми технічної підтримки
- Гарантійна та нормативна інформація

Замовлення витратних матеріалів, аксесуарів та запасних частин

Замовлення

Замовлення витратних матеріалів і паперу	www.hp.com/go/suresupply
Замовлення фірмових деталей та аксесуарів HP	www.hp.com/buy/parts
Замовлення в центрі обслуговування або центрі технічної підтримки.	Зверніться в авторизований центр обслуговування HP чи до вповноваженого постачальника технічної підтримки.
Замовлення через вбудований веб-сервер HP (EWS)	Щоб отримати доступ, у підтримуваному веб-браузері на комп'ютері в полі адреси/URL введіть IP-адресу принтера або ім'я хоста. Вбудований веб-сервер містить посилання на веб-сайт HP SureSupply, що забезпечує можливості для придбання оригінальних витратних матеріалів HP.

Витратні матеріали та аксесуари

Елемент	Опис	Номер картриджа	Номер компонента
Витратні матеріали			
Для використання лише у Північній Америці, Латинській Америці, Азії-Тихоокеанському регіоні та Японії			
Оригінальний картридж із чорним тонером для лазерних принтерів HP 204A	Змінний картридж із чорним тонером стандартної ємності	204A	CF510A
Оригінальний картридж із блакитним тонером для лазерних принтерів HP 204A	Змінний картридж із блакитним тонером стандартної ємності	204A	CF511A
Оригінальний картридж із жовтим тонером для лазерних принтерів HP 204A	Змінний картридж із жовтим тонером стандартної ємності	204A	CF512A
Оригінальний картридж із пурпуровим тонером для лазерних принтерів HP 204A	Змінний картридж із пурпуровим тонером стандартної ємності	204A	CF513A
Для застосування лише в Європі, Росії, СНД, на Середньому Сході й в Африці			
Оригінальний картридж із чорним тонером HP 205A LaserJet	Змінний картридж із чорним тонером стандартної ємності	205A	CF530A
Оригінальний картридж із блакитним тонером для лазерних принтерів HP 205A	Змінний картридж із блакитним тонером стандартної ємності	205A	CF531A
Оригінальний картридж із жовтим тонером для лазерних принтерів HP 205A	Змінний картридж із жовтим тонером стандартної ємності	205A	CF532A
Оригінальний картридж із пурпуровим тонером для лазерних принтерів HP 205A	Змінний картридж із пурпуровим тонером стандартної ємності	205A	CF533A

Деталі для самостійної заміни користувачем

Для багатьох принтерів HP LaserJet можна замовити запасні частини, які користувач може замінити самостійно, щоб скоротити час простою для ремонту. Більше інформації щодо програми самостійного ремонту та переваг, які вона пропонує, можна знайти на веб-сторінках www.hp.com/go/csr-support і www.hp.com/go/csr-faq.

Оригінальні запасні частини HP можна замовити на веб-сайті www.hp.com/buy/parts або в уповноваженому компанії HP центрі обслуговування та підтримки. Для замовлення потрібно знати принаймні одне з переліченого нижче: код замовлення деталі, серійний номер (можна знайти на задній панелі принтера), номер виробу або назву принтера.

- Деталі, наведені як деталі для **обов'язкової** самостійної заміни, мають встановлюватися користувачами. В іншому разі обслуговуючий персонал компанії HP може виконати платний ремонт. Гарантія на принтери HP не передбачає обслуговування для цих компонентів ані на місці, ані в сервісному центрі.
- Деталі, наведені як деталі для **необов'язкової** самостійної заміни, можуть бути безкоштовно встановлені обслуговуючим персоналом компанії HP на ваше прохання протягом гарантійного періоду обслуговування принтера.

Елемент	Опис	Параметри самостійної заміни	Номер компонента
Вхідний лоток на 150 аркушів	Змінна касета для лотка 1	Обов'язково	RM2-1688-000

Заміна картриджів із тонером

Вступ

Цей принтер повідомляє, коли рівень тонера в картриджі знизиться. Реальний залишок ресурсу картриджа з тонером може бути різним. Варто подбати про наявність запасного картриджа, який можна буде встановити, коли якість друку стане неприйнятною.

Щоб придбати картриджі або перевірити сумісність певного картриджа з цим принтером, відвідайте веб-сайт HP SureSupply за адресою www.hp.com/go/suresupply. Прокрутіть сторінку до самого низу і перевірте правильність вибору країни/регіону.

Принтер використовує чотири кольори, для кожного з яких є окремий картридж із тонером: жовтий (Y), пурпуровий (M), блакитний (C) і чорний (K). Картриджі з тонером знаходяться за передньою кришкою.

Елемент	Опис	Номер картриджа	Код замовлення
Для використання лише у Північній Америці, Латинській Америці, Азія-Тихоокеанському регіоні та Японії			
Оригінальний картридж із чорним тонером для лазерних принтерів HP 204A	Змінний картридж із чорним тонером стандартної ємності	204A	CF510A
Оригінальний картридж із блакитним тонером для лазерних принтерів HP 204A	Змінний картридж із блакитним тонером стандартної ємності	204A	CF511A
Оригінальний картридж із жовтим тонером для лазерних принтерів HP 204A	Змінний картридж із жовтим тонером стандартної ємності	204A	CF512A
Оригінальний картридж із пурпуровим тонером для лазерних принтерів HP 204A	Змінний картридж із пурпуровим тонером стандартної ємності	204A	CF513A
Для застосування лише в Європі, Росії, СНД, на Середньому Сході й в Африці			
Оригінальний картридж із чорним тонером HP 205A LaserJet	Змінний картридж із чорним тонером стандартної ємності	205A	CF530A
Оригінальний картридж із блакитним тонером для лазерних принтерів HP 205A	Змінний картридж із блакитним тонером стандартної ємності	205A	CF531A
Оригінальний картридж із жовтим тонером для лазерних принтерів HP 205A	Змінний картридж із жовтим тонером стандартної ємності	205A	CF532A
Оригінальний картридж із пурпуровим тонером для лазерних принтерів HP 205A	Змінний картридж із пурпуровим тонером стандартної ємності	205A	CF533A

Не відкривайте упаковку картриджа з тонером, якщо ви ще не плануєте його встановлювати.

⚠ ПОПЕРЕДЖЕННЯ. Щоб уникнути пошкодження картриджа з тонером, не залишайте його під дією світла довше, ніж на кілька хвилин. Накривайте зелений барабан формування зображення, якщо виймаєте картридж з тонером із принтера на тривалий час.

На цій ілюстрації зображено компоненти картриджа з тонером.

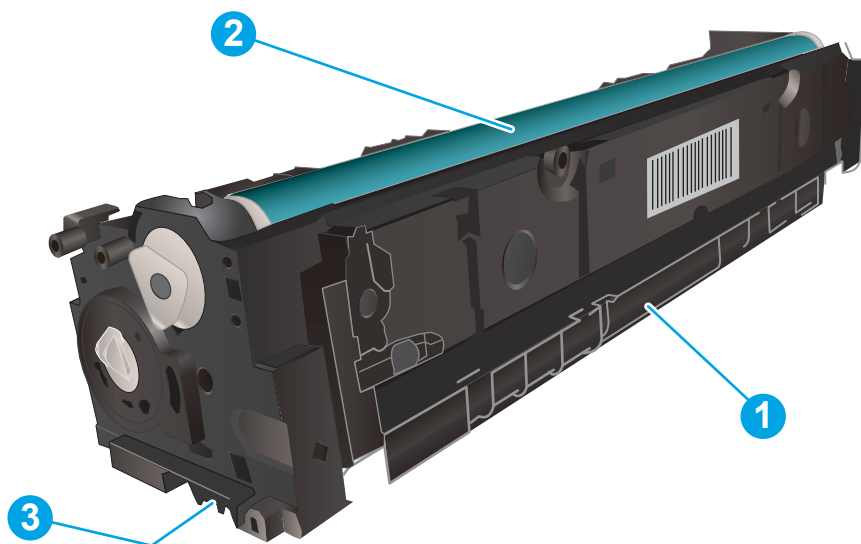

1	Ручка
2	Барабан формування зображення
3	Мікросхема пам'яті

⚠ ПОПЕРЕДЖЕННЯ. Якщо тонер потрапить на одяг, витріть одяг сухою ганчіркою і виперіть його в холодній воді. Гаряча вода перешкоджає видаленню тонера з тканини.

📝 ПРИМІТКА. Інформацію про утилізацію використаного картриджа з тонером читайте на коробці картриджа з тонером.

Виймання та заміна картриджів із тонером

1. Відкрийте передні дверцята.



2. Візьміться за синю ручку висувної секції з картриджами і витягніть висувну секцію.



3. Візьміться за ручку на картриджі з тонером і потягніть цей картридж просто на себе, щоб його вийняти.



4. Вийміть новий картридж із тонером із коробки та потягніть за язичок розпакування.

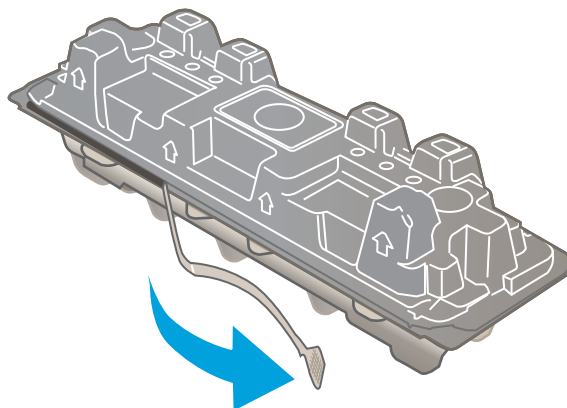

5. Вийміть картридж із розпечатаної упаковки. Зберігайте всі пакувальні матеріали для утилізації використаного картриджа.

ПРИМІТКА. Не торкайтеся зеленого барабана формування зображення. Відбитки пальців на барабані формування зображення можуть погіршити якість друку.

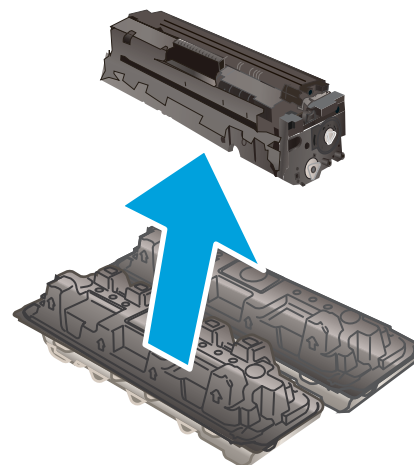

6. Обережно струсніть картридж із тонером назад-вперед, щоб рівномірно розподілити в ньому тонер.

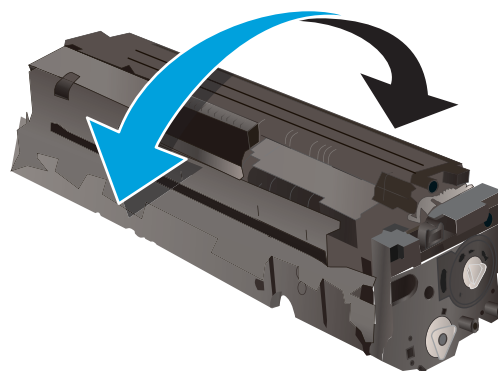

7. Установіть новий картридж із тонером. Перевірте, чи кольорова позначка на картриджі збігається з кольоровою позначкою на висувній секції.

ПРИМІТКА. Не торкайтеся зеленого барабана формування зображення. Відбитки пальців на барабані формування зображення можуть погіршити якість друку.



8. Закрийте висувну секцію з картриджами із тонером.



9. Закрийте передні дверцята.



4 Друк

- [Завдання друку \(Windows\)](#)
- [Завдання друку \(OS X\)](#)
- [Мобільний друк](#)

Додаткові відомості:

Подана інформація є достовірною на момент публікації. Поточну інформацію можна отримати на веб-сторінці www.hp.com/support/ljM178MFP.

Повна довідка HP для принтера включає таку інформацію:

- Встановлення і налаштування
- Знайомство і використання
- Вирішення проблем
- Оновлення програмного забезпечення і вбудованого програмного забезпечення
- Форуми технічної підтримки
- Гарантійна та нормативна інформація

Завдання друку (Windows)

Як друкувати (Windows)

Подана процедура описує базовий процес друку в ОС Windows.

1. У програмі виберіть параметр **Друк**.
2. Виберіть принтер у списку принтерів. Щоб змінити налаштування, натисніть кнопку **Властивості** або **Налаштування**, щоб відкрити драйвер принтера.

 **ПРИМІТКА.** Назва кнопок може бути для різних програм різною.

 **ПРИМІТКА.** У Windows 10, 8.1 і 8 дизайн і функції цих програм для ПК відрізняється від описаних. Щоб отримати доступ до функції друку з меню "Пуск", виконайте такі дії:

- **Windows 10:** Виберіть **Друк**, а потім виберіть принтер.
- **Windows 8.1, Windows 8:** Виберіть **Пристрої**, виберіть **Друк**, а тоді виберіть принтер.

Для драйвера HP PCL-6 V4, програма HP AiO Printer Remote викачує додаткові функції драйвера, якщо вибрати **More settings** (Додаткові параметри).

 **ПРИМІТКА.** Для отримання детальнішої інформації натисніть кнопку довідки (?) у драйвері принтера.

3. Вибираючи вкладки в драйвері друку, налаштуйте доступні параметри. Наприклад, налаштуйте орієнтацію паперу у вкладці **Кінцева обробка**, а у вкладці **Папір/Якість** встановіть джерело подачі паперу, тип паперу, розмір паперу та параметри якості.
4. Натисніть **ОК**, щоб повернутися до діалогового вікна **Друк**. У цьому вікні виберіть кількість копій, яку потрібно надрукувати.
5. Щоб надрукувати завдання, натисніть кнопку **Друк**.

Двосторонній друк із подачею вручну (Windows)

Використовуйте ці дії для принтерів, де не встановлено пристрій автоматичного двостороннього друку, або для друку на папері, який не підтримується пристроєм двостороннього друку.

1. У програмі виберіть параметр **Друк**.
2. Виберіть принтер у списку принтерів і натисніть або торкніться кнопки **Властивості** або **Налаштування**, щоб відкрити драйвер друку.

 **ПРИМІТКА.** Назва кнопок може бути для різних програм різною.

 **ПРИМІТКА.** У Windows 10, 8.1 і 8 дизайн і функції цих програм для ПК відрізняється від описаних. Щоб отримати доступ до функції друку з меню "Пуск", виконайте такі дії:

- **Windows 10:** Виберіть **Друк**, а потім виберіть принтер.
- **Windows 8.1, Windows 8:** Виберіть **Пристрої**, виберіть **Друк**, а тоді виберіть принтер.

Для драйвера HP PCL-6 V4, програма HP AiO Printer Remote викачує додаткові функції драйвера, якщо вибрати **Додаткові параметри**.

-
3. Клацніть вкладку **Кінцева обробка**.

4. Щоб закрити вікно **Властивості документа**, виберіть **Друкувати з обох сторін (вручну)** і натисніть **ОК**.
5. Щоб надрукувати на одній стороні, у діалоговому вікні **Друк** натисніть кнопку **Друк**.
6. Вийміть стос надрукованих аркушів із вихідного лотка і покладіть його в лоток 1.
7. Якщо з'явиться відповідна підказка, виберіть на панелі керування принтера відповідну кнопку, щоби продовжити друк.

Друк кількох сторінок на одному аркуші (Windows)

1. У програмі виберіть параметр **Друк**.
2. Виберіть принтер у списку принтерів і натисніть або торкніться кнопки **Властивості** або **Настройки**, щоб відкрити драйвер друку.

 **ПРИМІТКА.** Назва кнопок може бути для різних програм різною.

 **ПРИМІТКА.** У Windows 10, 8.1 і 8 дизайн і функції цих програм для ПК відрізняється від описаних. Щоб отримати доступ до функції друку з меню "Пуск", виконайте такі дії:

- **Windows 10:** Виберіть **Друк**, а потім виберіть принтер.
- **Windows 8.1, Windows 8:** Виберіть **Пристрої**, виберіть **Друк**, а тоді виберіть принтер.

Для драйвера HP PCL-6 V4, програма HP AiO Printer Remote викачує додаткові функції драйвера, якщо вибрати **More settings** (Додаткові параметри).

3. Клацніть вкладку **Кінцева обробка**.
4. Виберіть кількість сторінок на аркуші в розкритому меню **Сторінок на аркуші**.
5. Виберіть правильні налаштування для параметрів **Друкувати межі сторінки**, **Порядок сторінок** та **Орієнтація**. Щоб закрити діалогове вікно **Властивості документа**, натисніть кнопку **ОК**.
6. Щоб розпочати друк, у діалоговому вікні **Друк** натисніть кнопку **Друк**.

Вибір типу паперу (Windows)

1. У програмі виберіть параметр **Друк**.
2. Виберіть принтер у списку принтерів і натисніть або торкніться кнопки **Властивості** або **Параметри**, щоб відкрити драйвер друку.

 **ПРИМІТКА.** Назва кнопок може бути для різних програм різною.

 **ПРИМІТКА.** У Windows 10, 8.1 і 8 дизайн і функції цих програм для ПК відрізняється від описаних. Щоб отримати доступ до функції друку з меню "Пуск", виконайте такі дії:

- **Windows 10:** Виберіть **Друк**, а потім виберіть принтер.
- **Windows 8.1, Windows 8:** Виберіть **Пристрої**, виберіть **Друк**, а тоді виберіть принтер.

Для драйвера HP PCL-6 V4, програма HP AiO Printer Remote викачує додаткові функції драйвера, якщо вибрати **Додаткові параметри**.

3. Клацніть на вкладці **Папір/Якість**.
4. Виберіть параметр типу паперу, який використовується, а потім натисніть кнопку **ОК**.
5. Щоб закрити діалогове вікно **Властивості документа**, натисніть кнопку **ОК**.
6. Щоб розпочати друк, у діалоговому вікні **Друк** натисніть кнопку **Друк**.

Завдання друку (OS X)

Як друкувати (OS X)

Подана процедура описує базовий процес друку в OS X.

1. Клацніть меню **File** (Файл), після чого клацніть пункт **Print** (Друк).
2. Виберіть принтер.
3. Клацніть пункт **Show Details** (Детальніше) або **Copies & Pages** (Копії та сторінки) і виберіть інші меню для налаштування параметрів друку.

 **ПРИМІТКА.** Назва елемента може різнитися для різних програм.

4. Натисніть кнопку **Print** (Друк).

Друк з обох сторін аркуша з подаванням паперу вручну (OS X)

 **ПРИМІТКА.** Ця функція доступна у разі встановлення драйвера друку HP. У разі використання AirPrint вона може бути недоступна.

1. Клацніть меню **File** (Файл), після чого клацніть пункт **Print** (Друк).
2. Виберіть принтер.
3. Клацніть пункт **Show Details** (Детальніше) або **Copies & Pages** (Копії та сторінки) і виберіть меню **Manual Duplex** (Ручний дуплекс).

 **ПРИМІТКА.** Назва елемента може різнитися для різних програм.

4. Клацніть поле **Manual Duplex** (Ручний дуплекс) і виберіть параметр зшивання.
5. Натисніть кнопку **Print** (Друк).
6. У принтері вийміть увесь чистий папір із лотка 1.
7. Вийміть стос надрукованих аркушів із вихідного відсіку та вставте його у вхідний лоток надрукованою стороною донизу.
8. Якщо з'явиться підказка, натисніть на панелі керування принтера відповідну кнопку, щоб продовжити.

Друк кількох сторінок на одному аркуші (OS X)

1. Клацніть меню **File** (Файл), після чого клацніть пункт **Print** (Друк).
2. Виберіть принтер.
3. Клацніть пункт **Show Details** (Детальніше) або **Copies & Pages** (Копії та сторінки) і виберіть меню **Layout** (Компонування).

 **ПРИМІТКА.** Назва елемента може різнитися для різних програм.

4. Виберіть із розкритого списку **Pages per Sheet** (Сторінок на аркуш) кількість сторінок, які потрібно надрукувати на кожному аркуші.

5. В області **Layout Direction** (Напрямок компонування) виберіть послідовність і розташування сторінок на аркуші.
6. У меню **Borders** (Поля) виберіть тип поля для друку навколо кожної сторінки на аркуші.
7. Натисніть кнопку **Print** (Друк).

Вибір типу паперу (OS X)

1. Клацніть меню **File** (Файл), після чого клацніть пункт **Print** (Друк).
2. Виберіть принтер.
3. Клацніть пункт **Show Details** (Детальніше) або **Copies & Pages** (Копії та сторінки) і виберіть меню **Media & Quality** (Носії та якість) або **Paper/Quality** (Папір/Якість).



ПРИМІТКА. Назва елемента може різнитися для різних програм.

4. Виберіть параметри в меню **Media & Quality** (Носії та якість) або **Paper/Quality** (Папір/Якість).



ПРИМІТКА. Цей список містить основний набір доступних параметрів. Деякі параметри доступні не у всіх принтерів.

- **Media Type** (Типи носія): Виберіть параметр типу паперу для завдання друку.
 - **Print Quality** (Якість друку): Виберіть рівень роздільної здатності для завдання друку.
 - **Edge-To-Edge Printing** (Друк від краю до краю): Вибирайте цей параметр для друку біля країв паперу.
 - **EconoMode** (Економний режим): Вибирайте цей параметр для заощадження тонера під час друку чорнових варіантів документів.
5. Натисніть кнопку **Print** (Друк).

Мобільний друк

Вступ

HP пропонує численні портативні рішення та рішення ePrint, які забезпечують можливість зручного друку за допомогою принтера HP з ноутбука, планшета, смартфона та інших мобільних пристроїв. Щоб переглянути весь список та вибрати потрібний варіант, перейдіть на сайт www.hp.com/go/LaserJetMobilePrinting.

 **ПРИМІТКА.** Оновіть вбудоване програмне забезпечення принтера для підтримки можливостей мобільного друку та ePrint.

- [Wi-Fi Direct \(лише для моделей, які підтримують бездротовий зв'язок\)](#)
- [HP ePrint з використанням ел. пошти](#)
- [Програмне забезпечення HP ePrint](#)
- [AirPrint](#)
- [Вбудована функція друку Android](#)

Wi-Fi Direct (лише для моделей, які підтримують бездротовий зв'язок)

Функція Wi-Fi Direct забезпечує можливість друку з бездротових мобільних пристроїв без під'єднання до мережі чи Інтернету.

 **ПРИМІТКА.** Технологія Wi-Fi Direct підтримується не всіма мобільними операційними системами.

 **ПРИМІТКА.** Для мобільних пристроїв без підтримки Wi-Fi Direct з'єднання Wi-Fi Direct лише вмикає функцію друку. Після використання Wi-Fi Direct для друку потрібно виконати повторне підключення до локальної мережі для доступу до Інтернету.

Щоб отримати доступ до з'єднання Wi-Fi Direct принтера, виконайте такі дії:

1. На панелі керування принтера натисніть кнопку налаштування .
2. Відкрийте такі меню:
 - [Network Setup \(Налаштування мережі\)](#)
 - [Wi-Fi Direct](#)
 - [Connection Method \(Спосіб підключення\)](#)
3. Виберіть один із поданих способів з'єднання:
 - [Automatic \(Автоматично\)](#): якщо вибрати цей спосіб, для пароля встановлюється значення 12345678.
 - [Manual \(Вручну\)](#): якщо вибрати цей спосіб, буде згенеровано випадковий пароль захисту.
4. На мобільному пристрої відкрийте меню **Wi-Fi** або **Direct Wi-Fi**.
5. У списку доступних мереж виберіть ім'я принтера.

 **ПРИМІТКА.** Якщо ім'я принтера не відображається, можливо, ви перебуваєте за межами діапазону сигналу Wi-Fi Direct. Перемістіть пристрій ближче до принтера.

6. Якщо з'явиться відповідна підказка, введіть пароль Wi-Fi Direct або виберіть **OK** на панелі керування принтера.



ПРИМІТКА. Для пристроїв Android, які підтримують Wi-Fi Direct: якщо встановлено метод з'єднання **Automatic** (Автоматично), підключення відбудеться автоматично без повідомлення про пароль. Якщо встановлено метод з'єднання **Manual** (Вручну), потрібно буде або натиснути кнопку **OK**, або ввести особистий ідентифікаційний код (PIN) (відображається на панелі керування принтера) як пароль на мобільному пристрої.

7. Відкрийте документ, після чого виберіть параметр **Print** (Друк).



ПРИМІТКА. Якщо мобільний пристрій не підтримує друк, встановіть мобільну програму HP ePrint.

8. Виберіть принтер зі списку наявних принтерів, після чого виберіть **Print** (Друк).
9. Після виконання завдання друку певні мобільні пристрої потрібно повторно підключати до локальної мережі.

Вказані нижче пристрої та операційні системи комп'ютерів підтримують **Wi-Fi Direct**:

- планшети і телефони з операційною системою Android 4.0 та пізнішої версії зі встановленим плагіном для мобільного друку HP Print Service або Mopria
- більшість комп'ютерів, планшетів та ноутбуків Windows 8.1, які мають встановлений драйвер друку HP

Вказані нижче пристрої та операційні системи комп'ютерів не підтримують **Wi-Fi Direct**, але можуть виконувати друк на принтер, який підтримує:

- Apple iPhone та iPad
- комп'ютери Mac із OS X

Докладніше про друк Wi-Fi Direct читайте на сайті www.hp.com/go/wirelessprinting.

Функцію Wi-Fi Direct можна вмикати та вимикати на панелі керування принтера.

Увімкнення або вимкнення Wi-Fi Direct

1. На панелі керування принтера натисніть кнопку налаштування , після чого відкрийте меню **Network Setup** (Налаштування мережі).
2. Відкрийте такі меню:
 - **Wi-Fi Direct**
 - **On/Off (Увімк./Вимк.)**
3. Виберіть в меню **On (Увімк.)**. Натисненням кнопки **Off (Вимк.)** ви вимкнете функцію друку Wi-Fi Direct.



ПРИМІТКА. У середовищах, де встановлено два або більше принтерів однієї моделі, радимо присвоювати цим принтерам унікальний ідентифікатор Wi-Fi Direct для полегшення їх ідентифікації під час друку Wi-Fi Direct. Щоб отримати ім'я Wi-Fi Direct, натисніть кнопку **OK** і потім відкрийте такі меню:

- **Network Setup (Налаштування мережі)**
- **Wi-Fi Direct**
- **Wi-Fi Direct Name (Ім'я Wi-Fi Direct)**

Змінення імені принтера Wi-Fi Direct

Дотримуйтеся цієї процедури, щоб змінити ім'я принтера Wi-Fi Direct за допомогою вбудованого веб-сервера HP (EWS):

Крок 1. Відкриття вбудованого веб-сервера HP (EWS)

1. На панелі керування принтера натисніть кнопку налаштування . Відкрийте меню **Network Setup** (Налаштування мережі), виберіть **Show IP Address** (Показати IP-адресу), а тоді **Yes** (Так). Поверніться до головного екрана, щоб переглянути IP-адресу.
2. Відкрийте веб-браузер і введіть в адресному рядку IP-адресу або ім'я хоста, що відображаються на панелі керування принтера. Натисніть клавішу **Enter** на клавіатурі комп'ютера. Відкриється вікно вбудованого веб-сервера HP.

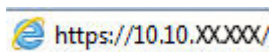

 **ПРИМІТКА.** Якщо веб-браузер виводить повідомлення з інформацією про те, що запитуваний веб-сайт може не бути безпечним, виберіть можливість продовження роботи з веб-сайтом. Використання цього веб-сайту не завдасть шкоди комп'ютеру.

Крок 2. Змінення імені Wi-Fi Direct

1. Виберіть вкладку **Networking** (Робота в мережі).
2. На лівій навігаційній панелі клацніть пункт **Wi-Fi Direct Setup** (Налаштування Wi-Fi Direct).
3. В полі **Wi-Fi Direct Name** (Ім'я Wi-Fi Direct) введіть нове ім'я.
4. Натисніть **Apply** (Застосувати).

HP ePrint з використанням ел. пошти

Функція HP ePrint використовується для друку документів шляхом їх надсилання як вкладення в повідомленні електронної пошти на адресу електронної пошти пристрою з будь-якого пристрою з підтримкою електронної пошти.

Для використання функції HP ePrint виріб повинен відповідати таким вимогам:

- принтер має бути підключений до кабельної або бездротової мережі й мати доступ до Інтернету;
- на принтері має бути увімкнено веб-служби HP, і пристрій має бути зареєстровано в програмі HP Connected.

Виконайте подану нижче процедуру, щоб увімкнути веб-служби HP і зареєструвати виріб у HP Connected:

1. На панелі керування принтера натисніть кнопку налаштування . Відкрийте меню **Network Setup** (Налаштування мережі), виберіть **Show IP Address** (Показати IP-адресу), а тоді **Yes** (Так). Поверніться до головного екрана, щоб переглянути IP-адресу.

2. Відкрийте веб-браузер і введіть в адресному рядку IP-адресу або ім'я хоста, що відображаються на панелі керування принтера. Натисніть клавішу **Enter** на клавіатурі комп'ютера. Відкриється вікно вбудованого веб-сервера HP.

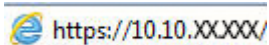

 **ПРИМІТКА.** Якщо веб-браузер виводить повідомлення з інформацією про те, що запитуваний веб-сайт може не бути безпечним, виберіть можливість продовження роботи з веб-сайтом. Використання цього веб-сайту не завдасть шкоди комп'ютеру.

3. Виберіть вкладку **HP Web Services (веб-служби HP)** а потім клацніть **Enable (Увімкнути)**. На принтері буде увімкнено веб-служби й буде надруковано інформаційну сторінку.

Інформаційна сторінка містить код принтера, який слід використати для реєстрації принтера HP у HP Connected.

4. Перейдіть на веб-сайт www.hpconnected.com, створіть обліковий запис HP ePrint і заверште процес налаштування.

Програмне забезпечення HP ePrint

Програмне забезпечення HP ePrint спрощує друк із комп'ютера або ноутбука Windows чи Mac на будь-якому принтері з підтримкою HP ePrint. Це програмне забезпечення спрощує пошук принтерів із підтримкою HP ePrint, які зареєстровано у вашому обліковому записі HP Connected. Принтер HP для друку може розташовуватися як у вашому офісі, так і в будь-якій точці планети.

- **Windows.** Після встановлення програмного забезпечення виберіть функцію **Друк** у прикладній програмі і в списку встановлених принтерів виберіть **HP ePrint**. Щоб налаштувати параметри друку, натисніть кнопку **Properties** (Властивості).
- **OS X.** Після встановлення програмного забезпечення виберіть **File** (Файл), **Print** (Друк), а потім натисніть стрілку поряд із пунктом **PDF** (у нижньому лівому кутку екрана драйвера). Виберіть **HP ePrint**.

В ОС Windows програмне забезпечення HP ePrint також підтримує друк TCP/IP на пристроях в локальній мережі (дротовій чи бездротовій), які підтримують протокол UPD PostScript®.

Windows та OS X підтримують друк IPP на пристроях в локальній мережі (дротовій чи бездротовій), які підтримують протокол ePCL.

Також як Windows, так і OS X підтримують друк документів PDF на загальнодоступних принтерах і друк за допомогою HP ePrint електронною поштою через хмару.

Драйвери і додаткову інформацію можна знайти на веб-сторінці www.hp.com/go/eprintsoftware.

 **ПРИМІТКА.** Для Windows ім'я програмного забезпечення драйвера друку HP ePrint – це HP ePrint + JetAdvantage.

 **ПРИМІТКА.** Програмне забезпечення HP ePrint технічно є службовою програмою робочого процесу PDF для OS X і не є драйвером друку.

 **ПРИМІТКА.** Програма HP ePrint не підтримує друк через USB-з'єднання.

AirPrint

Функція безпосереднього друку за допомогою AirPrint від Apple підтримується для iOS, а також на комп'ютерах Mac із операційною системою OS X 10.7 Lion або пізнішої версії. Функція AirPrint

використовується для безпосереднього друку на принтері з пристроєм iPad, iPhone (3GS чи пізнішої версії) або iPod touch (третього покоління чи пізнішої версії) у таких мобільних застосунках:

- Пошта
- Фотографії
- Safari
- iBooks
- Вибір програм сторонніх виробників

Для використання функції AirPrint принтер потрібно підключити до тієї ж мережі (підмережі), що й пристрій Apple. Додаткову інформацію про використання функції AirPrint і сумісні з нею принтери HP див. за адресою www.hp.com/go/LaserJetMobilePrinting.

 **ПРИМІТКА.** Перш ніж використовувати функцію AirPrint за допомогою з'єднання USB, перевірте номер версії. AirPrint версії 1.3 та раніших версій не підтримує з'єднання USB.

Вбудована функція друку Android

Вбудоване програмне забезпечення HP для друку з пристроїв Android та Kindle дозволяє здійснювати автоматичний пошук принтерів HP з мобільних пристроїв та друк на них у мережі або в радіусі дії бездротового зв'язку для безпосереднього друку Wi-Fi Direct.

Рішення друку вбудовано в багатьох версіях операційної системи.

 **ПРИМІТКА.** Якщо друк недоступний на вашому пристрої, перейдіть до меню [Google Play > Android apps](#) і встановіть плагін HP Print Service.

Докладніше про використання функції вбудованого друку Android та про те, які пристрої Android підтримуються, дивіться на сайті www.hp.com/go/LaserJetMobilePrinting.

5 Копіювання

- [Виготовлення копій](#)
- [Копіювання з обох сторін \(дуплексне\)](#)

Додаткові відомості:

Подана інформація є достовірною на момент публікації. Поточну інформацію можна отримати на веб-сторінці www.hp.com/support/LjM178MFP.

Повна довідка HP для принтера включає таку інформацію:

- Встановлення і налаштування
- Знайомство і використання
- Вирішення проблем
- Оновлення програмного забезпечення і вбудованого програмного забезпечення
- Форуми технічної підтримки
- Гарантійна та нормативна інформація



Виготовлення копій

 **ПРИМІТКА.** Ці дії різняться залежно від типу панелі керування.







- | | |
|---|-------------------------------|
| 1 | Світлодіодна панель керування |
| 2 | 2-рядкова панель керування |

Світлодіодні панелі керування:

1. Покладіть документ на скло сканера, зважаючи на індикатори принтера.
2. Натисніть кнопку меню копіювання , щоб вибрати будь-які з поданих параметрів копіювання.
 - Виберіть параметр "Number of Copies" (Кількість копій), тоді за допомогою кнопок зі стрілками вкажіть кількість копій.
 - Виберіть параметр "Lighter/Darker" (Світліше/темніше), тоді за допомогою кнопок зі стрілками налаштуйте параметр рівня яскравості для поточного завдання копіювання.
 - Виберіть параметр "Enlarge/Reduce" (Збільшити/зменшити), тоді за допомогою кнопок зі стрілками налаштуйте розмір у відсотках для поточного завдання копіювання.
3. Щоб розпочати копіювання, натисніть кнопку копіювання в монохромних тонах  або кнопку копіювання в кольоровому режимі .



2-рядковій панелі керування:

1. Покладіть документ на скло сканера, зважаючи на індикатори принтера.
2. Натисніть кнопку **Copy Menu** (Меню копіювання) .
3. Щоб для оптимізації якості копіювання різних типів документів, за допомогою кнопок зі стрілками виберіть меню **Optimize** (Оптимізувати), а тоді натисніть кнопку **OK**. Доступні такі налаштування якості копіювання:
 - **Auto Select** (Автоматичний вибір): використовуйте це налаштування, коли вас не цікавить якість копіювання. Це параметр за замовчуванням.
 - **Mixed** (Змішаний вміст): використовуйте це налаштування для документів, які містять як текст, так і зображення.
 - **Text** (Текст): використовуйте це налаштування для документів, які містять в основному текст.
 - **Picture** (Зображення): використовуйте це налаштування для документів, які містять в основному графіку.

4. Натисніть кнопку кількості копій , після чого за допомогою кнопок зі стрілками налаштуйте кількість копій. Натисніть кнопку **OK**.
5. Щоб розпочати копіювання, натисніть кнопку копіювання в монохромних тонах  або кнопку копіювання в кольоровому режимі .

Копіювання з обох сторін (дуплексне)

Двостороннє копіювання вручну

1. Покладіть оригінал лицьовою стороною донизу на скло планшетного сканера так, щоб верхній лівий кут документа був у верхньому лівому кутку скла. Закрийте кришку сканера.
2. Щоб розпочати копіювання, натисніть кнопку пуску копіювання .
3. Вийміть надрукований аркуш із вихідного відсіку та вставте його у вхідний лоток надрукованою стороною донизу та верхнім краєм вперед.
4. Переверніть оригінал на склі сканера, щоб скопіювати зворотну сторону.
5. Щоб розпочати копіювання, натисніть кнопку пуску копіювання .
6. Повторіть ці дії, доки не буде скопійовано всі сторінки.

6 Сканування

- [Сканування за допомогою програмного забезпечення HP Scan \(Windows\)](#)
- [Сканування за допомогою програмного забезпечення HP Easy Scan \(OS X\)](#)

Додаткові відомості:

Подана інформація є достовірною на момент публікації. Поточну інформацію можна отримати на веб-сторінці www.hp.com/support/ljM178MFP.

Повна довідка HP для принтера включає таку інформацію:

- Встановлення і налаштування
- Знайомство і використання
- Вирішення проблем
- Оновлення програмного забезпечення і вбудованого програмного забезпечення
- Форуми технічної підтримки
- Гарантійна та нормативна інформація

Сканування за допомогою програмного забезпечення HP Scan (Windows)

Програмне забезпечення HP Scan дає змогу виконувати сканування з комп'ютера. Відскановане зображення можна зберегти як файл або переслати його в іншу програму.

1. Відкрийте службову програму HP Printer Assistant.
 - **Windows 10:** У меню **Пуск** клацніть **Усі програми**, клацніть **HP**, а тоді виберіть ім'я принтера.
 - **Windows 8.1:** клацніть стрілочку вниз у нижньому лівому куті екрана **Start** (Пуск), після чого виберіть ім'я принтера.
 - **Windows 8:** клацніть правою кнопкою миші на порожній області екрана **Start** (Пуск), клацніть **All Apps** (Усі програми) на панелі команд програм і виберіть ім'я принтера.
 - **Windows 7:** На робочому столі комп'ютера натисніть кнопку **Пуск**, виберіть **Усі програми**, клацніть **HP**, виберіть папку для принтера а тоді виберіть ім'я принтера.
2. У службовій програмі HP Printer Assistant виберіть **Scan** (Сканування), після чого виберіть **Scan a Document or Photo** (Сканувати документ чи фотографію).
3. Налаштуйте параметри за потреби.
4. Клацніть **Scan** (Сканувати).

Сканування за допомогою програмного забезпечення HP Easy Scan (OS X)

За допомогою програмного забезпечення HP Easy Scan можна запускати сканування з програми на комп'ютері.

1. Завантажте документ у пристрій подачі документів або на скло сканера відповідно до вказівок на принтері.
2. Відкрийте програмне забезпечення **HP Easy Scan**, що знаходиться у папці **Applications** (Програми) на комп'ютері.
3. Виконайте вказівки на екрані для сканування документа.
4. Відсканувавши всі сторінки, натисніть кнопку **File** (Файл) і **Save** (Зберегти), щоб зберегти їх у файлі.

7 Факс

- [Налаштування роботи факсу](#)
- [Надсилання факсимільного повідомлення](#)

Додаткові відомості:

Подана інформація є достовірною на момент публікації. Поточну інформацію можна отримати на веб-сторінці www.hp.com/support/LjM178MFP.

Повна довідка HP для принтера включає таку інформацію:

- Встановлення і налаштування
- Знайомство і використання
- Вирішення проблем
- Оновлення програмного забезпечення і вбудованого програмного забезпечення
- Форуми технічної підтримки
- Гарантійна та нормативна інформація

Налаштування роботи факсу

- [Перед початком налаштування](#)
- [Крок 1. Визначте тип телефонного з'єднання](#)
- [Крок 2. Налаштування факсу](#)
- [Крок 3. Налаштування часу, дати та заголовку факсів.](#)
- [Крок 4. Виконання перевірки факсу](#)

Перед початком налаштування

Перш ніж під'єднати факсову послугу, перевірте, чи принтер повністю налаштовано.

 **ПРИМІТКА.** Для під'єднання до телефонної розетки використовуйте телефонний кабель та адаптер, що постачаються в комплекті принтера.

 **ПРИМІТКА.** У країнах/регіонах, де використовуються серійні телефонні системи, до принтера додається відповідний адаптер. Цей адаптер дає змогу під'єднати інші телекомунікаційні пристрої до тієї ж телефонної розетки, до якої під'єднано принтер.

Виконайте вказівки для кожного з чотирьох перелічених нижче кроків:

[Крок 1. Визначте тип телефонного з'єднання на сторінці 50.](#)

[Крок 2. Налаштування факсу на сторінці 51.](#)

[Крок 3. Налаштування часу, дати та заголовку факсів. на сторінці 55.](#)

[Крок 4. Виконання перевірки факсу на сторінці 57.](#)

Крок 1. Визначте тип телефонного з'єднання

Перегляньте перелічене нижче обладнання і типи послуг, щоб визначити відповідний спосіб налаштування. Відповідність способу залежить від обладнання та послуг, які вже працюють у телефонній системі.

 **ПРИМІТКА.** Це аналоговий пристрій. Компанія HP радить під'єднати принтер до окремої аналогової телефонної лінії.

- **Виділена телефонна лінія:** до телефонної лінії під'єднано лише цей принтер.
- **Голосові виклики:** голосові та факсові виклики використовують ту саму телефонну лінію.
- **Автовідповідач:** автовідповідач приймає голосові виклики через ту саму телефонну лінію, яку використовує факс.
- **Голосова пошта:** служба голосової пошти використовує ту саму телефонну лінію, що й факс.
- **Послуга розрізнення сигналів:** послуга телефонної компанії, яка дозволяє закріпити за однією телефонною лінією кілька номерів, для кожного з яких встановлюється різний сигнал виклику; розрізняючи тип сигналу, принтер відповідним чином реагує на виклик.
- **Модем для комутованого доступу:** комп'ютер використовує телефонну лінію для під'єднання до Інтернету за допомогою комутованого зв'язку.

- **Лінія DSL:** послуга цифрової абонентської лінії (DSL) від телефонної компанії; у деяких країнах/регіонах ця послуга називається ADSL.
- **Телефонна система PBX або ISDN:** приватна телефонна система (PBX) або цифрова мережа комплексного обслуговування (ISDN).
- **Телефонна система VoIP:** послуга передачі голосу через Інтернет-протокол, що надається Інтернет-провайдером.

Крок 2. Налаштування факсу

Виберіть нижче посилання, яке найбільше відповідає середовищу, у якому використовуватиметься факс, і виконайте вказівки щодо налаштування.

- [Виділена телефонна лінія на сторінці 51](#)
- [Спільна лінія для телефону і факсу на сторінці 52](#)
- [Спільна лінія для телефону/факсу з автовідповідачем на сторінці 53](#)

Вказівки передбачено лише для трьох типів під'єднання. Докладніше про під'єднання принтера за допомогою інших типів зв'язку читайте на веб-сайті технічної підтримки www.hp.com/support/ljM178MFP.



ПРИМІТКА. Це аналоговий факсовий пристрій. Компанія HP радить під'єднати принтер до окремої аналогової телефонної лінії. Для цифрових середовищ, наприклад DSL, PBX, ISDN або VoIP, обов'язково використовуйте правильні фільтри для належного налаштування параметрів цифрової лінії. Для отримання додаткової інформації зверніться до свого постачальника цифрових послуг.



ПРИМІТКА. Не під'єднуйте більше трьох пристроїв до телефонної лінії.



ПРИМІТКА. Принтер не підтримує функції голосової пошти.

Виділена телефонна лінія

Виконайте подані нижче кроки для під'єднання принтера до виділеної телефонної лінії, яка не використовується для інших послуг.

1. Під'єднайте телефонний кабель до порту вихідної лінії факсу на принтері і до телефонної розетки на стіні.



ПРИМІТКА. У деяких країнах/регіонах може знадобитися адаптер для телефонного кабелю, що постачається з принтером.



ПРИМІТКА. На деяких принтерах порт для факсу може розташовуватись над портом для телефону. Дивіться на піктограми на принтері.

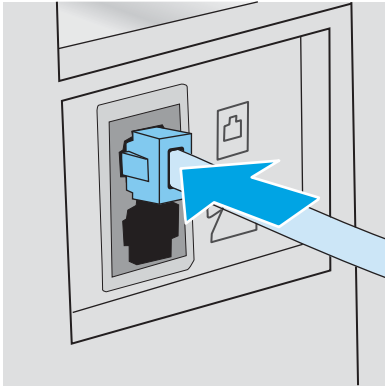



2. Налаштуйте принтер на автоматичне приймання факсів.
 - а. Увімкніть принтер.
 - б. На панелі керування відкрийте меню **Setup** (Налаштування).
 - в. Виберіть меню **Fax Setup** (Налаштування факсу).
 - г. Виберіть меню **Basic Setup** (Базове налаштування).
 - ґ. Виберіть пункт **Answer Mode** (Режим відповіді).
 - д. Виберіть параметр **Automatic** (Автоматично).
3. Перейдіть до [Крок 3. Налаштування часу, дати та заголовку факсів. на сторінці 55.](#)

Спільна лінія для телефону і факсу

Виконайте подані нижче кроки для налаштування принтера на використання спільної лінії для телефону і факсу.

1. Якщо до телефонної розетки під'єднано інші пристрої, від'єднайте їх.
2. Під'єднайте телефонний кабель до порту вихідної лінії факсу на принтері і до телефонної розетки на стіні.

 **ПРИМІТКА.** У деяких країнах/регіонах може знадобитися адаптер для телефонного кабелю, що постачається з принтером.

 **ПРИМІТКА.** На деяких принтерах порт для факсу може розташовуватись над портом для телефону. Дивіться на піктограми на принтері.

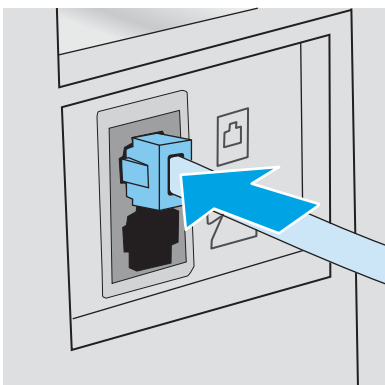

3. Витягніть штепсель з телефонного виходу на задній панелі принтера і під'єднайте до цього порту телефон.

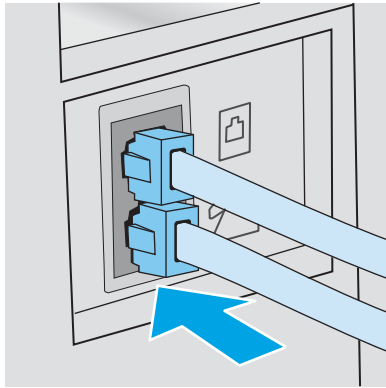

4. Налаштуйте принтер на автоматичне приймання факсів.
 - а. Увімкніть принтер.
 - б. На панелі керування відкрийте меню **Setup** (Налаштування).
 - в. Виберіть меню **Fax Setup** (Налаштування факсу).
 - г. Виберіть меню **Basic Setup** (Базове налаштування).
 - ґ. Виберіть пункт **Answer Mode** (Режим відповіді) і виберіть параметр **Automatic** (Автоматично).
5. Налаштуйте принтер на перевірку наявності довгих гудків на лінії перед надсиланням факсу.

 **ПРИМІТКА.** Це запобігає надсиланню факсимільного повідомлення виробом, поки хтось розмовляє по телефону.

- а. На панелі керування відкрийте меню **Setup** (Налаштування).
 - б. Виберіть меню **Fax Setup** (Налаштування факсу).
 - в. Виберіть меню **Advanced Setup** (Розширені налаштування).
 - г. Виберіть пункт **Detect Dial Tone** (Розрізнення тонів набору) і натисніть **On** (Увімк.).
6. Перейдіть до [Крок 3. Налаштування часу, дати та заголовку факсів. на сторінці 55.](#)

Спільна лінія для телефону/факсу з автовідповідачем

Виконайте подані нижче кроки для налаштування принтера на використання спільної лінії для телефону/факсу з автовідповідачем.

1. Якщо до телефонної розетки під'єднано інші пристрої, від'єднайте їх.

2. Під'єднайте телефонний кабель до порту вихідної лінії факсу на принтері і до телефонної розетки на стіні.

 **ПРИМІТКА.** У деяких країнах/регіонах може знадобитися адаптер для телефонного кабелю, що постачається з принтером.

 **ПРИМІТКА.** На деяких принтерах порт для факсу може розташовуватись над портом для телефону. Дивіться на піктограми на принтері.

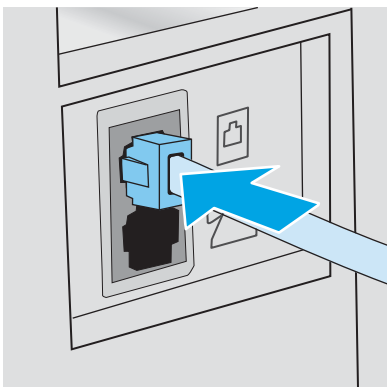

3. Витягніть штепсель з телефонного виходу на задній панелі принтера.
4. Під'єднайте телефонний кабель автовідповідача до телефонного виходу на задній панелі принтера.

 **ПРИМІТКА.** Під'єднайте автовідповідач безпосередньо до принтера, інакше автовідповідач може записувати тони з факсу-відправника і принтер не отримуватиме факси.

 **ПРИМІТКА.** Якщо автовідповідач не має вбудованого телефону, для зручності під'єднайте телефон до порту **OUT** на автовідповідачі.

 **ПРИМІТКА.** На деяких принтерах порт для факсу може розташовуватись над портом для телефону. Дивіться на піктограми на принтері.

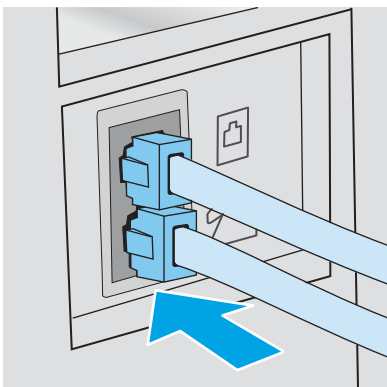

5. Налаштуйте кількість гудків перед прийняттям факсу.
 - a. Увімкніть принтер.
 - б. На панелі керування відкрийте меню **Setup** (Налаштування).
 - в. Виберіть меню **Fax Setup** (Налаштування факсу).
 - г. Виберіть меню **Basic Setup** (Базове налаштування).

- г. Виберіть пункт [Rings to Answer](#) (Кількість гудків до відповіді).
 - д. Щоб встановити кількість гудків, скористайтеся цифровою клавіатурою на панелі керування принтера, тоді виберіть **OK**.
6. Налаштуйте принтер на автоматичне приймання факсів.
- а. На панелі керування відкрийте меню [Setup](#) (Налаштування).
 - б. Виберіть меню [Fax Setup](#) (Налаштування факсу).
 - в. Виберіть меню [Basic Setup](#) (Базове налаштування).
 - г. Виберіть пункт [Answer Mode](#) (Режим відповіді) і виберіть параметр [Automatic](#) (Автоматично).
7. Налаштуйте принтер на перевірку наявності довгих гудків на лінії перед надсиланням факсу.
-
-  **ПРИМІТКА.** Це запобігає надсиланню факсимільного повідомлення виробом, поки хтось розмовляє по телефону.
-
- а. На панелі керування відкрийте меню [Setup](#) (Налаштування).
 - б. Виберіть меню [Fax Setup](#) (Налаштування факсу).
 - в. Виберіть меню [Advanced Setup](#) (Розширені налаштування).
 - г. Виберіть пункт [Detect Dial Tone](#) (Розрізнення тонів набору) і виберіть кнопку **On** (Увімк.).
8. Перейдіть до [Крок 3. Налаштування часу, дати та заголовку факсів на сторінці 55](#).

Крок 3. Налаштування часу, дати та заголовку факсів.

Налаштуйте параметри факсу за допомогою одного з перелічених нижче методів:

- [Майстер налаштування факсу HP Fax Setup Wizard на сторінці 55](#) (рекомендований метод)
- [Панель керування принтера на сторінці 56](#)
- [Вбудований веб-сервер HP \(EWS\) та HP Device Toolbox \(Windows\) на сторінці 56](#) (якщо встановлено програмне забезпечення)

 **ПРИМІТКА.** У Сполучених Штатах та багатьох інших країнах/регіонах встановлення часу, дати та заголовку факсу вимагається законом.

Майстер налаштування факсу HP Fax Setup Wizard

Після *початкового* налаштування та встановлення програмного забезпечення відкрийте майстра налаштування факсу, виконавши такі кроки:

 **ПРИМІТКА.** Деякі операційні системи не підтримують майстра налаштування параметрів факсу Fax Setup Wizard.

1. Відкрийте службову програму HP Printer Assistant.
 - **Windows 10:** У меню **Пуск** клацніть **Усі програми**, клацніть **HP**, а тоді виберіть ім'я принтера.
 - **Windows 8.1:** клацніть стрілочку вниз у нижньому лівому куті екрана **Start** (Пуск), після чого виберіть ім'я принтера.

- **Windows 8:** клацніть правою кнопкою миші на порожній області екрана **Start** (Пуск), клацніть **All Apps** (Усі програми) на панелі команд програм і виберіть ім'я принтера.
 - **Windows 7, Windows Vista та Windows XP.** На робочому столі комп'ютера натисніть кнопку **Пуск**, виберіть **Усі програми**, клацніть **HP**, виберіть папку для принтера а тоді виберіть ім'я принтера.
2. У службовій програмі HP Printer Assistant виберіть **Fax** (Факс), після чого виберіть **Fax Setup Wizard** (Майстер налаштування параметрів факсу).
 3. Дотримуйтесь вказівок на екрані майстра налаштування факсу HP, щоб налаштувати параметри факсу.
 4. Перейдіть до [Крок 4. Виконання перевірки факсу на сторінці 57.](#)

Панель керування принтера

Щоб встановити дату, час та заголовок за допомогою панелі керування, виконайте такі дії:

1. На панелі керування відкрийте меню **Setup** (Налаштування).
2. Виберіть меню **Fax Setup** (Налаштування факсу).
3. Виберіть меню **Basic Setup** (Базове налаштування).
4. Виберіть параметр **Time/Date** (Час/дата).
5. Виберіть **12-hour clock** (12-годинний формат) або **24-hour clock** (24-годинний формат).
6. За допомогою клавіатури введіть поточний час, після чого натисніть кнопку **OK**.
7. Встановіть формат дати.
8. За допомогою клавіатури введіть поточну дату, після чого натисніть кнопку **OK**.
9. Виберіть меню **Fax Header** (Заголовок факсу).
10. За допомогою клавіатури введіть номер факсу, після чого виберіть **OK**.



ПРИМІТКА. Максимальна кількість символів номера факсу - 20.

11. За допомогою клавіатури введіть назву компанії або заголовок, після чого виберіть **OK**.



ПРИМІТКА. Максимальна кількість символів заголовка факсу - 25.

12. Перейдіть до [Крок 4. Виконання перевірки факсу на сторінці 57.](#)

Вбудований веб-сервер HP (EWS) та HP Device Toolbox (Windows)

1. Запустіть HP EWS з програми або через веб-браузер.

Спосіб 1: Як відкрити вбудований веб-сервер HP із програмного забезпечення

- a. Відкрийте службову програму HP Printer Assistant.
 - **Windows 10:** У меню **Пуск** клацніть **Усі програми**, клацніть **HP**, а тоді виберіть ім'я принтера.
 - **Windows 8.1:** клацніть стрілочку вниз у нижньому лівому куті екрана **Start** (Пуск), після чого виберіть ім'я принтера.

- **Windows 8:** клацніть правою кнопкою миші на порожній області екрана **Start** (Пуск), клацніть **All Apps** (Усі програми) на панелі команд програм і виберіть ім'я принтера.
 - **Windows 7, Windows Vista та Windows XP.** На робочому столі комп'ютера натисніть кнопку **Пуск**, виберіть **Усі програми**, клацніть **HP**, виберіть папку для принтера а тоді виберіть ім'я принтера.
6. У службовій програмі HP Printer Assistant виберіть **Print** (Друк), після чого виберіть **HP Device Toolbox**.

Спосіб 2: Як відкрити вбудований веб-сервер HP через веб-браузер

- a. На панелі керування принтера натисніть кнопку налаштування . Відкрийте меню **Network Setup** (Налаштування мережі), виберіть **Show IP Address** (Показати IP-адресу), а тоді **Yes** (Так). Поверніться до головного екрана, щоб переглянути IP-адресу.
- б. Відкрийте веб-браузер і введіть в адресному рядку IP-адресу або ім'я хоста, що відображаються на панелі керування принтера. Натисніть клавішу **Enter** на клавіатурі комп'ютера. Відкриється вікно вбудованого веб-сервера HP.

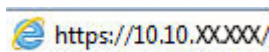

 **ПРИМІТКА.** Якщо веб-браузер виводить повідомлення з інформацією про те, що запитуваний веб-сайт може не бути безпечним, виберіть можливість продовження роботи з веб-сайтом. Використання цього веб-сайту не завдасть шкоди комп'ютеру.

2. Виберіть вкладку **Fax** (Факс).
3. Виконайте екранні вказівки для налаштування параметрів факсу.
4. Перейдіть до [Крок 4. Виконання перевірки факсу на сторінці 57](#).

Крок 4. Виконання перевірки факсу

Перевірте роботу факсу, щоб упевнитися в правильності його налаштування.

1. На панелі керування відкрийте меню **Setup** (Налаштування).
2. Виберіть меню **Self Diagnostics** (Самодіагностика).
3. Натисніть пункт **Run Fax Test** (Виконати перевірку факсу). Принтер надрукує звіт про результати перевірки.
4. Перегляньте звіт.
 - Якщо звіт вказує, що принтер **пройшов перевірку**, принтер готовий надсилати і приймати факси.
 - Якщо звіт вказує, що принтер **не пройшов перевірку**, перегляньте звіт на наявність відомостей про можливості усунення проблеми. Контрольний список усунення несправностей містить докладні відомості щодо вирішення проблем, пов'язаних із роботою факсу.



Надсилання факсимільного повідомлення

- [Факсимільне повідомлення з планшетного сканера](#)
- [Факс із пристрою подачі документів \(лише моделі з пристроєм подачі документів\)](#)
- [Використання номерів експрес-набору та записів групового набору](#)
- [Надсилання факсимільного повідомлення з програмного забезпечення](#)
- [Надсилання факсимільного повідомлення з програмного забезпечення іншого виробника, наприклад Microsoft Word](#)

Факсимільне повідомлення з планшетного сканера

1. Покладіть документ лицьовою стороною донизу на скло сканера.



2. На панелі керування принтера натисніть кнопку запуску факсу .
3. За допомогою клавіатури введіть номер факсу.
4. Натисніть кнопку пуску факсу .
5. З'явиться запит із проханням підтвердити, що факс надсилається зі скла сканера. Натисніть кнопку **OK**.
6. З'явиться запит із проханням завантажити першу сторінку. Натисніть кнопку **OK**.
7. Принтер зісканує першу сторінку документа і запропонує завантажити наступну сторінку. Якщо документ має кілька сторінок, за допомогою кнопок зі стрілками виберіть параметр **Yes** (Так) і натисніть кнопку **OK**. Повторіть ці дії, доки не буде зіскановано усі сторінки.
8. Коли зіскановано останню сторінку, за допомогою кнопок зі стрілками виберіть параметр **No** (Ні) на запит, після чого натисніть кнопку **OK**. Принтер надішле факс.

Факс із пристрою подачі документів (лише моделі з пристроєм подачі документів)

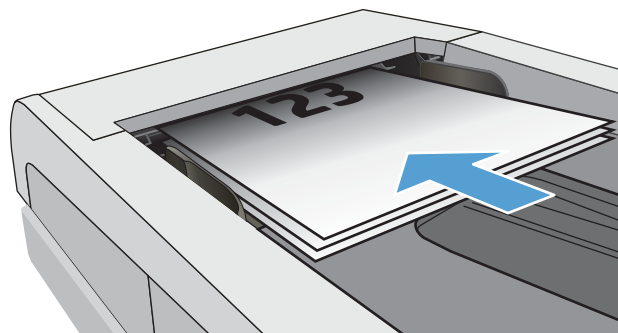

1. Вставте оригінали лицьовою стороною догори у пристрій подачі документів.

ПОПЕРЕДЖЕННЯ. Для запобігання пошкодженню принтера не використовуйте оригінали, які містять коректувальну стрічку, коректувальну рідину, скріпки або скоби. Крім того, не завантажуйте у пристрій автоматичної подачі документів фотографії, оригінали невеликого розміру чи крихкі оригінали.

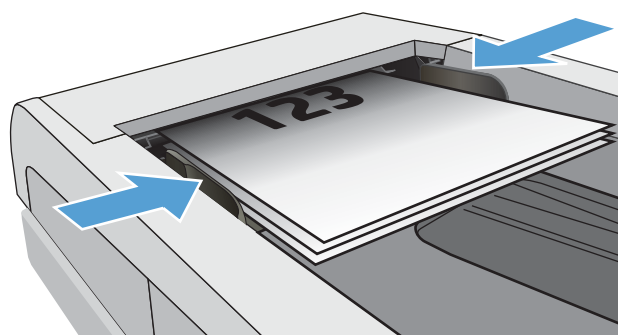

2. Встановіть напрямні впритул до стосу паперу.





3. На панелі керування принтера натисніть кнопку запуску факсу .
4. За допомогою клавіатури введіть номер факсу.
5. Натисніть кнопку пуску факсу .

Використання номерів експрес-набору та записів групового набору

 **ПРИМІТКА.** Перш ніж використовувати телефонну книгу для надсилання факсів, необхідно налаштувати записи телефонної книги за допомогою вбудованого веб-сервера HP (EWS).

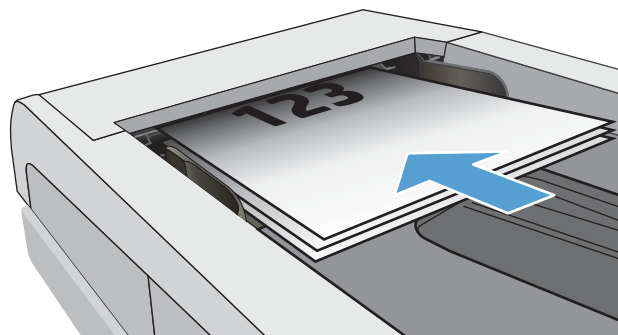
1. Покладіть документ на скло сканера або у пристрій автоматичної подачі документів.



2. На панелі керування принтера натисніть кнопку запуску факсу .
3. За допомогою клавіатури введіть потрібний номер експрес-набору або номер набору групи.
4. Натисніть кнопку пуску факсу .

Надсилання факсимільного повідомлення з програмного забезпечення

Процедура надсилання факсимільного повідомлення відрізняється, залежно від технічних характеристик. Найбільш типові дії.

1. Відкрийте службову програму HP Printer Assistant.
 - **Windows 10:** У меню **Пуск** клацніть **Усі програми**, клацніть **HP**, а тоді виберіть ім'я принтера.
 - **Windows 8.1:** клацніть стрілочку вниз у нижньому лівому куті екрана **Start** (Пуск), після чого виберіть ім'я принтера.
 - **Windows 8:** клацніть правою кнопкою миші на порожній області екрана **Start** (Пуск), клацніть **All Apps** (Усі програми) на панелі команд програм і виберіть ім'я принтера.
 - **Windows 7, Windows Vista та Windows XP.** На робочому столі комп'ютера натисніть кнопку **Пуск**, виберіть **Усі програми**, клацніть **HP**, виберіть папку для принтера а тоді виберіть ім'я принтера.
2. У службовій програмі HP Printer Assistant виберіть **Fax** (Факс), після чого виберіть **Send Fax** (Надіслати факс). Відкриється програмне забезпечення факсу.
3. Введіть номер факсу одного або кількох отримувачів.
4. Завантажте документ на скло сканера або у пристрій подачі документів.
5. Клацніть **Send Now** (Надіслати зараз).

Надсилання факсимільного повідомлення з програмного забезпечення іншого виробника, наприклад Microsoft Word

1. Відкрийте документ у програмі іншого виробника.
2. Клацніть меню **File** (Файл), після чого клацніть пункт **Print** (Друк).
3. Виберіть драйвер факсу в розкритому списку драйверів принтера. Відкриється програмне забезпечення факсу.
4. Введіть номер факсу одного або кількох отримувачів.
5. Додайте сторінки, завантажені у принтер. Ця дія не обов'язкова.
6. Клацніть **Send Now** (Надіслати зараз).

8 Поводження з принтером

- [Зміна способу підключення принтера \(Windows\)](#)
- [Розширене налаштування за допомогою вбудованого веб-сервера HP та програми HP Device Toolbox \(Windows\)](#)
- [Конфігурація мережевих параметрів IP](#)
- [Функції безпеки принтера](#)
- [Параметри збереження енергії](#)
- [HP Web Jetadmin](#)
- [Оновлення мікропрограми](#)

Додаткові відомості:

Подана інформація є достовірною на момент публікації. Поточну інформацію можна отримати на веб-сторінці www.hp.com/support/ljM178MFP.

Повна довідка HP для принтера включає таку інформацію:

- Встановлення і налаштування
- Знайомство і використання
- Вирішення проблем
- Оновлення програмного забезпечення і вбудованого програмного забезпечення
- Форуми технічної підтримки
- Гарантійна та нормативна інформація

Зміна способу підключення принтера (Windows)

Якщо пристрій уже використовувався і потрібно змінити спосіб його підключення, використайте для цього програму **Device Setup & Software**. Наприклад, щоб підключити новий принтер до комп'ютера, використовуючи з'єднання USB або мережу, або змінити підключення з USB на бездротове з'єднання.

Щоб відкрити **Device Setup & Software**, виконайте такі дії:

1. Відкрийте службову програму HP Printer Assistant.
 - **Windows 10:** У меню **Пуск** клацніть **Усі програми**, клацніть **HP**, а тоді виберіть ім'я принтера.
 - **Для ОС Windows 8.1.** Натисніть стрілочку вниз у нижньому лівому куті екрана **Пуск**, а тоді виберіть ім'я принтера.
 - **Для ОС Windows 8.** Клацніть правою кнопкою миші порожню область на екрані **Пуск**, натисніть **Усі застосунки** на панелі застосунків і виберіть ім'я принтера.
 - **Windows 7, Windows Vista та Windows XP.** На робочому столі комп'ютера натисніть кнопку **Пуск**, виберіть **Усі програми**, клацніть **HP**, виберіть папку для принтера а тоді виберіть ім'я принтера.
2. У вікні HP Printer Assistant виберіть **Tools** (Інструменти) на панелі навігації, після чого виберіть **Device Setup & Software**.

Розширене налаштування за допомогою вбудованого веб-сервера HP та програми HP Device Toolbox (Windows)

Вбудований веб-сервер HP дає змогу керувати функціями друку з комп'ютера, а не з панелі керування принтера.

- Перегляд інформації про стан принтера
- Визначення залишкового ресурсу всіх витратних матеріалів і замовлення нових
- Перегляд і зміна конфігурації лотків (розміри та типи паперу)
- Перегляд і друк внутрішніх сторінок
- Перегляд і зміна конфігурації мережі

Вбудований веб-сервер HP працює з принтером, підключеним до мережі на основі IP. Вбудований веб-сервер HP не підтримує з'єднання принтера на основі IPX. Для запуску та використання вбудованого веб-сервера HP не потрібен доступ до Інтернету.

У разі підключення принтера до мережі вбудований веб-сервер HP стає доступним автоматично.

 **ПРИМІТКА.** HP Device Toolbox це програмне забезпечення, що використовується для підключення до вбудованого веб-сервера HP, коли принтер підключений до комп'ютера через USB. Воно доступне, лише якщо виконане повне встановлення принтера на комп'ютер. Залежно від типу під'єднання принтера деякі функції можуть бути недоступними.

 **ПРИМІТКА.** Вбудований веб-сервер HP недоступний за межами брандмауера мережі.

Спосіб 1: Як відкрити вбудований веб-сервер HP із програмного забезпечення

1. Відкрийте службову програму HP Printer Assistant.
 - **Windows 10:** У меню **Пуск** клацніть **Усі програми**, клацніть **HP**, а тоді виберіть ім'я принтера.
 - **Для ОС Windows 8.1.** Натисніть стрілочку вниз у нижньому лівому куті екрана **Пуск**, а тоді виберіть ім'я принтера.
 - **Для ОС Windows 8.** Клацніть правою кнопкою миші порожню область на екрані **Пуск**, натисніть **Усі застосунки** на панелі застосунків і виберіть ім'я принтера.
 - **Windows 7, Windows Vista та Windows XP.** На робочому столі комп'ютера натисніть кнопку **Пуск**, виберіть **Усі програми**, клацніть **HP**, виберіть папку для принтера а тоді виберіть ім'я принтера.
2. У вікні HP Printer Assistant виберіть **Print** (Друк), після чого виберіть **HP Device Toolbox**.

Спосіб 2: Як відкрити вбудований веб-сервер HP через веб-браузер (лише для моделей з дворядковими панелями керування)

1. На панелі керування принтера натисніть кнопку налаштування . Відкрийте меню **Network Setup** (Налаштування мережі), виберіть **Show IP Address** (Показати IP-адресу), а тоді **Yes** (Так). Поверніться до головного екрана, щоб переглянути IP-адресу.

2. Відкрийте веб-браузер і введіть в адресному рядку IP-адресу або ім'я хоста, що відображаються на панелі керування принтера. Натисніть клавішу **Enter** на клавіатурі комп'ютера. Відкриється вікно вбудованого веб-сервера HP.

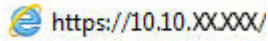

 **ПРИМІТКА.** Якщо веб-браузер виводить повідомлення з інформацією про те, що запитуваний веб-сайт може не бути безпечним, виберіть можливість продовження роботи з веб-сайтом. Використання цього веб-сайту не завдасть шкоди комп'ютеру.

Вкладка або розділ	Опис
Вкладка Основне Надає інформацію про принтер, стан та конфігурацію.	<ul style="list-style-type: none">• Device Status (Стан пристрою). Містить дані про стан принтера та приблизний залишковий ресурс витратних матеріалів HP у відсотках.• Supplies Status (Стан витратних матеріалів). Показує приблизний залишковий ресурс витратних матеріалів HP. Фактичний залишковий ресурс картриджа може бути різним. Варто подбати про наявність запасного картриджа, який можна буде встановити, коли якість друку стане неприйнятною. Замінити витратні матеріали потрібно, якщо якість друку неприйнятна.• Device Configuration (Конфігурація пристрою). Показує інформацію, яка міститься на сторінці конфігурації принтера.• Network Summary (Звіт мережі). Показує інформацію, яка міститься на сторінці конфігурації мережі.• Reports (Звіти). Дає змогу надрукувати згенеровані принтером сторінку конфігурації та сторінку стану витратних матеріалів.• Color Usage Log (Журнал використання кольорів). Відображає звіт про кольорові завдання, виконані на принтері.• Event Log (Журнал подій). Показує список усіх подій та помилок принтера.• Open Source Licenses (Ліцензія open source): Відображає перелік ліцензій для програмного забезпечення з відкритим кодом, яке можна використовувати з принтером.

Вкладка або розділ	Опис
<p>Вкладка System (Система)</p> <p>Дає можливість конфігурації принтера з комп'ютера.</p>	<ul style="list-style-type: none"> • Device Information (Інформація про пристрій). Забезпечення базової інформації про принтер і компанію. • Paper Setup (Налаштування паперу). Дає змогу змінити стандартні параметри використання паперу. • Print Quality (Якість друку). Дає змогу змінити стандартні параметри якості друку. • Energy Settings (Налаштування енергоспоживання). Дозволяє змінити стандартний проміжок часу для переходу в режим сну/автоматичного вимкнення чи завершення роботи. • Print Density (Щільність друку). Зміна параметрів щільності друку, наприклад контрастність, виділення, півтони та тіні. • Paper Type (Тип паперу). Налаштування режимів друку відповідно до типів паперу, які приймає принтер. • System Setup (Налаштування системи). Зміна системних параметрів за замовчуванням на принтері. • Supply Settings (Налаштування витратних матеріалів). Зміна параметрів для застереження Cartridge is low (Ресурс картриджа вичерпується) та інша інформація щодо витратних матеріалів. • Service (Обслуговування). Використовується для виконання процедури очищення принтера. • Save and Restore (Збереження і відновлення). Зберегти поточні параметри принтера у файлі на комп'ютері. Користуйтеся цим файлом для завантаження тих самих параметрів на інший принтер або їх відновлення для цього принтера згодом. • Administration (Адміністрування). Використовується для встановлення або зміни пароля принтера. Вмикання і вимкнення функцій принтера. <p>ПРИМІТКА. Вкладку System (Система) можна захистити паролем. Якщо принтер підключено до мережі, перш ніж змінювати параметри на цій вкладці, завжди звертайтеся до системного адміністратора.</p>
<p>Вкладка Print (Друк)</p> <p>Дає можливість змінити налаштування друку за замовчуванням із вашого комп'ютера.</p>	<ul style="list-style-type: none"> • Printing (Друк): зміна стандартних параметрів друку принтера, таких як кількість примірників і орієнтація паперу. Це ті самі налаштування, які є на панелі керування. • PCL5. Перегляд і зміна параметрів PCL5. • PostScript. Увімкнення і вимкнення функції Print PS Errors (Помилки Print PS).
<p>Вкладка Fax (Факс)</p> <p>(лише моделі з факсом)</p>	<ul style="list-style-type: none"> • Receive Options (Параметри отримання). Використовується для налаштування параметрів приймання факсів. • Phone Book (Телефонна книга). Дає змогу додавати або видаляти записи телефонної книги пристрою. • Junk Fax List (Список небажаних номерів факсу). Дає змогу налаштувати список номерів, отримання факсів із яких блокуватиметься. • Fax Activity Log (Журнал операцій факсу). Дає змогу переглянути список операцій факсу, що виконувалися останнім часом.
<p>Вкладка Copy (Копіювання)</p> <p>(Лише для багатфункціональних пристроїв)</p>	<p>Налаштування стандартних параметрів копіювання</p>

Вкладка або розділ	Опис
Вкладка Networking (Робота в мережі) (лише пристрої, що працюють у мережі) Дає можливість змінити налаштування мережі з вашого комп'ютера.	Мережеві адміністратори можуть використовувати цю вкладку, щоб керувати параметрами принтера, які стосуються мережі, коли той підключений до мережі на основі IP. Вона також дає змогу мережевим адміністраторам налаштувати функцію Wireless Direct. Вкладка не відображається, якщо принтер під'єднаний безпосередньо до комп'ютера.
Вкладка HP Web Services (Веб-послуги HP)	Налаштування і використання різних веб-засобів із виробом.

Конфігурація мережевих параметрів IP

- [Вступ](#)
- [Обмеження спільного використання принтера](#)
- [Перегляд або зміна мережевих параметрів](#)
- [Перейменування принтера в мережі](#)
- [Ручне налаштування параметрів IPv4 TCP/IP за допомогою панелі керування](#)

Вступ

Налаштуйте мережеві параметри принтера, скориставшись описаними нижче вказівками.

Обмеження спільного використання принтера

HP не підтримує функцію однорангових мереж, оскільки ця можливість є функцією операційних систем Microsoft, а не драйверів друку HP. Відвідайте веб-сайт корпорації Майкрософт: www.microsoft.com.

Перегляд або зміна мережевих параметрів

Для перегляду чи зміни налаштувань IP-адреси можна використовувати вбудований веб-сервер HP.

 **ПРИМІТКА.** Дії різняться залежно від типу панелі керування.



1 Світлодіодна панель керування

2 2-рядкова панель керування

1. Відкриття вбудованого веб-сервера HP

Світлодіодні панелі керування

- Відкрийте службову програму HP Printer Assistant.
 - **Windows 10:** У меню **Пуск** клацніть **Усі програми**, клацніть **HP**, а тоді виберіть ім'я принтера.
 - **Windows 8.1:** клацніть стрілочку вниз у нижньому лівому куті екрана **Start** (Пуск), після чого виберіть ім'я принтера.

- **Windows 8:** клацніть правою кнопкою миші на порожній області екрана **Start** (Пуск), клацніть **All Apps** (Усі програми) на панелі команд програм і виберіть ім'я принтера.
 - **Windows 7, Windows Vista та Windows XP.** На робочому столі комп'ютера натисніть кнопку **Пуск**, виберіть **Усі програми**, клацніть **HP**, виберіть папку для принтера а тоді виберіть ім'я принтера.
6. У службовій програмі HP Printer Assistant виберіть **Print** (Друк), після чого виберіть **HP Device Toolbox**.

2-рядкові панелі керування

- На панелі керування принтера натисніть кнопку налаштування . Відкрийте меню **Network Setup** (Налаштування мережі), виберіть **Show IP Address** (Показати IP-адресу), а тоді **Yes** (Так). Поверніться до головного екрана, щоб переглянути IP-адресу.
- Відкрийте веб-браузер і введіть в адресному рядку IP-адресу або ім'я хоста, що відображаються на панелі керування принтера. Натисніть клавішу **Enter** на клавіатурі комп'ютера. Відкриється вікно вбудованого веб-сервера HP.

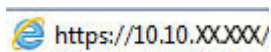

 **ПРИМІТКА.** Якщо веб-браузер виводить повідомлення з інформацією про те, що запитуваний веб-сайт може не бути безпечним, виберіть можливість продовження роботи з веб-сайтом. Використання цього веб-сайту не завдасть шкоди комп'ютеру.

2. Виберіть вкладку **Networking** (Робота в мережі), щоб отримати відомості про мережу. За потреби параметри можна змінити.

Перейменування принтера в мережі

Щоб перейменувати принтер у мережі для його однозначної ідентифікації, скористайтеся вбудованим веб-сервером HP.

 **ПРИМІТКА.** Дії різняться залежно від типу панелі керування.



- 1 Світлодіодна панель керування
- 2 2-рядкова панель керування

1. Відкривання вбудованого веб-сервера HP

Світлодіодні панелі керування

- Відкрийте службову програму HP Printer Assistant.

- **Windows 10:** У меню **Пуск** клацніть **Усі програми**, клацніть **HP**, а тоді виберіть ім'я принтера.
 - **Windows 8.1:** клацніть стрілочку вниз у нижньому лівому куті екрана **Start** (Пуск), після чого виберіть ім'я принтера.
 - **Windows 8:** клацніть правою кнопкою миші на порожній області екрана **Start** (Пуск), клацніть **All Apps** (Усі програми) на панелі команд програм і виберіть ім'я принтера.
 - **Windows 7, Windows Vista та Windows XP.** На робочому столі комп'ютера натисніть кнопку **Пуск**, виберіть **Усі програми**, клацніть **HP**, виберіть папку для принтера а тоді виберіть ім'я принтера.
6. У службовій програмі HP Printer Assistant виберіть **Print** (Друк), після чого виберіть **HP Device Toolbox**.

2-рядкові панелі керування

- a. На панелі керування принтера натисніть кнопку налаштування . Відкрийте меню **Network Setup** (Налаштування мережі), виберіть **Show IP Address** (Показати IP-адресу), а тоді **Yes** (Так). Поверніться до головного екрана, щоб переглянути IP-адресу.
- б. Відкрийте веб-браузер і введіть в адресному рядку IP-адресу або ім'я хоста, що відображаються на панелі керування принтера. Натисніть клавішу **Enter** на клавіатурі комп'ютера. Відкриється вікно вбудованого веб-сервера HP.

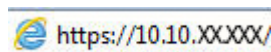

 **ПРИМІТКА.** Якщо веб-браузер виводить повідомлення з інформацією про те, що запитуваний веб-сайт може не бути безпечним, виберіть можливість продовження роботи з веб-сайтом. Використання цього веб-сайту не завдасть шкоди комп'ютеру.

2. Відкрийте вкладку **System** (Система).
3. На сторінці **Device Information** (Інформація про пристрій) у полі **Device Name** (Ім'я пристрою) вказується стандартне ім'я принтера. Це ім'я можна змінити для однозначної ідентифікації принтера.

 **ПРИМІТКА.** Заповнювати інші поля на цій сторінці необов'язково.

4. Щоб зберегти зміни, натисніть кнопку **Apply** (Застосувати).

Ручне налаштування параметрів IPv4 TCP/IP за допомогою панелі керування

Використовуйте вбудований веб-сервер HP (EWS) або меню панелі керування для налаштування вручну адреси IPv4, маски підмережі та стандартного шлюзу.

 **ПРИМІТКА.** Дії різняться залежно від типу панелі керування.



1	Світлодіодна панель керування
2	2-рядкова панель керування

Світлодіодні панелі керування

1. Відкрийте вбудований веб-сервер HP (EWS).
 - a. Відкрийте службову програму HP Printer Assistant.
 - **Windows 10:** У меню **Пуск** клацніть **Усі програми**, клацніть **HP**, а тоді виберіть ім'я принтера.
 - **Для ОС Windows 8.1.** Натисніть стрілочку вниз у нижньому лівому куті екрана **Пуск**, а тоді виберіть ім'я принтера.
 - **Для ОС Windows 8.** Клацніть правою кнопкою миші порожню область на екрані **Пуск**, натисніть **Усі застосунки** на панелі застосунків і виберіть ім'я принтера.
 - **Windows 7, Windows Vista та Windows XP.** На робочому столі комп'ютера натисніть кнопку **Пуск**, виберіть **Усі програми**, клацніть **HP**, виберіть папку для принтера а тоді виберіть ім'я принтера.
 - б. У вікні HP Printer Assistant виберіть **Print** (Друк), після чого виберіть **HP Device Toolbox**.
2. У вкладці **Networking** (Мережа) натисніть **IPv4 Config Method** (Спосіб конфігурування IPv4) на лівій навігаційній панелі.
3. У розкритому меню **IP Preferred Address Method** (Пріоритетний спосіб введення IP-адреси) виберіть **Manual** (Вручну) і змініть параметри конфігурування IPv4.
4. Натисніть кнопку **Apply** (Застосувати).

2-рядкові панелі керування

1. На панелі керування принтера натисніть кнопку налаштування . Відкрийте меню **Network Setup** (Налаштування мережі), виберіть **Show IP Address** (Показати IP-адресу), а тоді **Yes** (Так). Поверніться до головного екрана, щоб переглянути IP-адресу.
2. Відкрийте такі меню:
 - **Network Setup** (Налаштування мережі)
 - **IPv4 Config Method** (Спосіб налаштування IPV4)
 - **Manual** (Вручну)
3. За допомогою кнопок зі стрілками і кнопки **OK** введіть IP-адресу, маску підмережі і шлюз за замовчуванням, тоді торкніться кнопки **OK**, щоб зберегти зміни.

Функції безпеки принтера

Вступ

У принтері передбачено низку функцій безпеки для обмеження доступу до налаштувань, захисту даних та попередження доступу до цінних компонентів устаткування.

- [Налаштування або зміна пароля пристрою за допомогою вбудованого веб-сервера HP](#)

Налаштування або зміна пароля пристрою за допомогою вбудованого веб-сервера HP

Встановіть пароль адміністратора для доступу до принтера та вбудованого веб-сервера HP, щоб запобігти можливості змінення налаштувань неуповноваженими користувачами.



ПРИМІТКА. Дії різняться залежно від типу панелі керування.



- | | |
|---|-------------------------------|
| 1 | Світлодіодна панель керування |
| 2 | 2-рядкова панель керування |

1. Відкриття вбудованого веб-сервера HP

Світлодіодні панелі керування

- Відкрийте службову програму HP Printer Assistant.
 - **Windows 10:** У меню **Пуск** клацніть **Усі програми**, клацніть **HP**, а тоді виберіть ім'я принтера.
 - **Windows 8.1:** клацніть стрілочку вниз у нижньому лівому куті екрана **Start** (Пуск), після чого виберіть ім'я принтера.
 - **Windows 8:** клацніть правою кнопкою миші на порожній області екрана **Start** (Пуск), клацніть **All Apps** (Усі програми) на панелі команд програм і виберіть ім'я принтера.
 - **Windows 7, Windows Vista та Windows XP.** На робочому столі комп'ютера натисніть кнопку **Пуск**, виберіть **Усі програми**, клацніть **HP**, виберіть папку для принтера а тоді виберіть ім'я принтера.
- У службовій програмі HP Printer Assistant виберіть **Print** (Друк), після чого виберіть **HP Device Toolbox**.

2-рядкові панелі керування.

- На панелі керування принтера натисніть кнопку налаштування . Відкрийте меню **Network Setup** (Налаштування мережі), виберіть **Show IP Address** (Показати IP-адресу), а тоді **Yes** (Так). Поверніться до головного екрана, щоб переглянути IP-адресу.

6. Відкрийте веб-браузер і введіть в адресному рядку IP-адресу або ім'я хоста, що відображаються на панелі керування принтера. Натисніть клавішу **Enter** на клавіатурі комп'ютера. Відкриється вікно вбудованого веб-сервера HP.

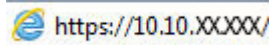

 **ПРИМІТКА.** Якщо веб-браузер виводить повідомлення з інформацією про те, що запитуваний веб-сайт може не бути безпечним, виберіть можливість продовження роботи з веб-сайтом. Використання цього веб-сайту не завдасть шкоди комп'ютеру.

2. У вкладці **System** (Система) натисніть посилання **Administration** (Адміністрування) на лівій навігаційній панелі.
3. В області **Product Security** (Безпека пристрою) введіть пароль у поле **Password** (Пароль).
4. Знову введіть пароль у полі **Confirm Password** (Підтвердити пароль).
5. Натисніть кнопку **Apply** (Застосувати).

 **ПРИМІТКА.** Запишіть пароль і зберігайте його в надійному місці.

6. Натисніть кнопку **Apply** (Застосувати).

 **ПРИМІТКА.** Запишіть пароль і зберігайте його в надійному місці.

Параметри збереження енергії

- [Вступ](#)
- [Друк у режимі EconoMode \(Економний режим\)](#)
- [Налаштування параметра "Sleep/Auto Off After Inactivity" \(Перехід у режим сну/автоматичне вимкнення після періоду бездіяльності\)](#)
- [Встановлення часу затримки для параметра "Shut down after inactivity" \(Вимкнути після періоду бездіяльності\) і налаштування принтера на споживання 1 Вт чи менше електроенергії](#)
- [Встановлення часу затримки вимкнення](#)

Вступ

Принтер підтримує кілька функцій, які дозволяють заощадити електроенергію та витратні матеріали.

Друк у режимі EconoMode (Економний режим)

Цей вибір принтер можливість використання режиму EconoMode для друку чорнових варіантів документів. Використання режиму EconoMode зменшує використання тонера. Однак використання економного режиму може також погіршити якість друку.

HP не рекомендує використовувати режим EconoMode постійно. Якщо EconoMode застосовується постійно, то ресурс тонера зберігатиметься довше, ніж ресурс механічних частин картриджа з тонером. Якщо якість друку починає погіршуватися та стає неприйнятною, замініть картридж із тонером.

 **ПРИМІТКА.** Якщо цей параметр у драйвері принтера недоступний, його можна налаштувати за допомогою вбудованого сервера HP Embedded Web Server.

1. У програмі виберіть параметр **Друк**.
2. Виберіть принтер і клацніть **Властивості** чи **Налаштування**.
3. Клацніть на вкладці **Paper/Quality** (Папір і якість друку).
4. Клацніть параметр **EconoMode** (Економний режим).

Налаштування параметра "Sleep/Auto Off After Inactivity" (Перехід у режим сну/автоматичне вимкнення після періоду бездіяльності)

За допомогою меню панелі керування можна вказати тривалість часу перед тим, як виріб перейде у сплячий режим.

Виконайте такі дії, щоб змінювати налаштування Sleep/Auto Off After (Перехід у сплячий режим/автоматичне вимкнення через).

 **ПРИМІТКА.** Дії різняться залежно від типу панелі керування.



- | | |
|---|-------------------------------|
| 1 | Світлодіодна панель керування |
| 2 | 2-рядкова панель керування |

Світлодіодні панелі керування:

1. Відкрийте вбудований веб-сервер HP (EWS).
 - a. Відкрийте службову програму HP Printer Assistant.
 - **Windows 10:** У меню **Пуск** клацніть **Усі програми**, клацніть **HP**, а тоді виберіть ім'я принтера.
 - **Windows 8.1:** клацніть стрілочку вниз у нижньому лівому куті екрана **Start** (Пуск), після чого виберіть ім'я принтера.
 - **Windows 8:** клацніть правою кнопкою миші на порожній області екрана **Start** (Пуск), клацніть **All Apps** (Усі програми) на панелі команд програм і виберіть ім'я принтера.
 - **Windows 7, Windows Vista та Windows XP.** На робочому столі комп'ютера натисніть кнопку **Пуск**, виберіть **Усі програми**, клацніть **HP**, виберіть папку для принтера а тоді виберіть ім'я принтера.
 - б. У службовій програмі HP Printer Assistant виберіть **Print** (Друк), після чого виберіть **HP Device Toolbox**.
2. Відкрийте вкладку **System** (Система) і виберіть **Energy Settings** (Параметри живлення).
3. У розкритому меню **Sleep/Auto Off After Inactivity** (Перехід у сплячий режим/автоматичне вимкнення) виберіть час.
4. Натисніть кнопку **Apply** (Застосувати).

2-рядкові панелі керування.

1. На панелі керування принтера натисніть кнопку налаштування .
2. Відкрийте такі меню:
 - [System Setup](#) (Налаштування системи)
 - [Energy Settings](#) (Налаштування енергоспоживання)
 - [Sleep/Auto Off After](#) (Перехід у сплячий режим/автоматичне вимкнення через)
3. За допомогою кнопок зі стрілками виберіть пункт **Sleep/Auto Off delay** (Очікування для переходу в сплячий режим/автоматичного вимкнення), після чого натисніть кнопку **OK**.
 Виберіть час затримки до переходу в режим сну/автоматичного вимкнення.

Встановлення часу затримки для параметра "Shut down after inactivity" (Вимкнути після періоду бездіяльності) і налаштування принтера на споживання 1 Вт чи менше електроенергії

За допомогою меню панелі керування можна вказати тривалість часу перед тим, як принтер вимкнеться.

 **ПРИМІТКА.** Після того, як принтер вимкнеться, він споживатиме 1 Вт чи менше електроенергії.

Виконайте такі дії, щоб змінювати налаштування Shut Down After Delay (Затримка вимкнення).

 **ПРИМІТКА.** Дії різняться залежно від типу панелі керування.



1 Світлодіодна панель керування

2 2-рядкова панель керування

Світлодіодні панелі керування:

1. Відкрийте вбудований веб-сервер HP (EWS).
 - a. Відкрийте службову програму HP Printer Assistant.
 - **Windows 10:** У меню **Пуск** клацніть **Усі програми**, клацніть **HP**, а тоді виберіть ім'я принтера.
 - **Windows 8.1:** клацніть стрілочку вниз у нижньому лівому куті екрана **Start** (Пуск), після чого виберіть ім'я принтера.
 - **Windows 8:** клацніть правою кнопкою миші на порожній області екрана **Start** (Пуск), клацніть **All Apps** (Усі програми) на панелі команд програм і виберіть ім'я принтера.
 - **Windows 7, Windows Vista та Windows XP.** На робочому столі комп'ютера натисніть кнопку **Пуск**, виберіть **Усі програми**, клацніть **HP**, виберіть папку для принтера а тоді виберіть ім'я принтера.
 - б. У службовій програмі HP Printer Assistant виберіть **Print** (Друк), після чого виберіть **HP Device Toolbox**.
2. Відкрийте вкладку **System** (Система) і виберіть **Energy Settings** (Параметри живлення).
3. У розкритому меню **Shut Down After Inactivity** (Вимкнення після простою) виберіть час.

 **ПРИМІТКА.** Значення за замовчуванням становить **4 години**.

4. Натисніть кнопку **Apply** (Застосувати).

2-рядкові панелі керування.

1. На панелі керування принтера натисніть кнопку налаштування .
2. Відкрийте такі меню:
 - System Setup (Налаштування системи)
 - Energy Settings (Налаштування енергоспоживання)
 - Shut Down After (Вимкнути через)
3. Виберіть час затримки перед автоматичним вимкненням.

 **ПРИМІТКА.** Значення за замовчуванням становить 4 години.

Встановлення часу затримки вимкнення

За допомогою меню панелі керування виберіть чи вимикається принтер після натискання кнопки живлення.

Виконайте такі дії, щоб змінювати налаштування Delay Shut Down (Затримка вимкнення).

 **ПРИМІТКА.** Дії різняться залежно від типу панелі керування.



- | | |
|---|-------------------------------|
| 1 | Світлодіодна панель керування |
| 2 | 2-рядкова панель керування |

Світлодіодні панелі керування:

1. Відкрийте вбудований веб-сервер HP (EWS).
 - a. Відкрийте службову програму HP Printer Assistant.
 - **Windows 10:** У меню **Пуск** клацніть **Усі програми**, клацніть **HP**, а тоді виберіть ім'я принтера.
 - **Windows 8.1:** клацніть стрілочку вниз у нижньому лівому куті екрана **Start** (Пуск), після чого виберіть ім'я принтера.

- **Windows 8:** клацніть правою кнопкою миші на порожній області екрана **Start** (Пуск), клацніть **All Apps** (Усі програми) на панелі команд програм і виберіть ім'я принтера.
 - **Windows 7, Windows Vista та Windows XP.** На робочому столі комп'ютера натисніть кнопку **Пуск**, виберіть **Усі програми**, клацніть **HP**, виберіть папку для принтера а тоді виберіть ім'я принтера.
6. У службовій програмі HP Printer Assistant виберіть **Print** (Друк), після чого виберіть **HP Device Toolbox**.
 2. Відкрийте вкладку **System** (Система) і виберіть **Energy Settings** (Параметри живлення).
 3. Увімкніть або вимкніть параметр **Delay when ports are active** (Затримка, якщо порти активні).



ПРИМІТКА. Якщо вибрано це налаштування, принтер не вимкнеться, поки активний якийсь порт. Активне мережеве чи факсове з'єднання запобігатиме вимкненню принтера.

2-рядкові панелі керування.

1. На панелі керування принтера натисніть кнопку налаштування .
2. Відкрийте такі меню:
 - [System Setup](#) (Налаштування системи)
 - [Energy Settings](#) (Налаштування енергоспоживання)
 - [Delay Shut Down](#) (Затримка вимкнення)
3. Виберіть одну з викладених далі можливостей:
 - **No Delay** (Без затримки): принтер вимикається після того, як мине період бездіяльності, визначений налаштуванням Shut Down After (Вимкнути через).
 - **When Ports Are Active** (Коли порти активні): Якщо вибрано це налаштування, принтер не вимкнеться, поки активний якийсь порт. Активне мережеве чи факсове з'єднання запобігатиме вимкненню принтера.

HP Web Jetadmin

HP Web Jetadmin – це відзначений нагородами провідний інструмент для ефективного керування цілою низкою мережевих пристроїв HP, включно з принтерами, багатофункціональними принтерами та цифровими передавачами. Це комплексне рішення дає змогу віддалено інсталиувати, відстежувати й обслуговувати середовище друку та роботи із зображенням, а також усувати пов'язані з ним несправності та питання безпеки, завдяки чому значно підвищується продуктивність бізнесу, заощаджується час, здійснюється керування витратами та захист інвестицій.

Для підтримки окремих функцій пристрою періодично випускаються оновлення HP Web Jetadmin. Додаткові відомості дивіться на сайті www.hp.com/go/webjetadmin.

Оновлення мікропрограми

HP пропонує періодичні оновлення для принтерів, нові програми веб-служб та нові функції наявних програм веб-служб. Виконайте подані нижче кроки, щоб оновити вбудоване програмне забезпечення принтера. Під час оновлення вбудованого програмного забезпечення програми веб-служб оновлюються автоматично.

Є два способи виконання оновлення вбудованого програмного забезпечення цього принтера. Використовуйте для оновлення вбудованого програмного забезпечення принтера лише один із поданих нижче способів.

Спосіб 1: Оновіть вбудоване програмне забезпечення, використовуючи панель керування (лише для 2-рядкової панелі керування)

Виконайте ці кроки, щоб завантажити вбудоване програмне забезпечення за допомогою панелі керування (лише для пристроїв, які працюють у мережі), та/або налаштуйте принтер на автоматичне завантаження подальших оновлень вбудованого програмного забезпечення. Для принтерів, під'єднаних через USB, перейдіть до способу 2.

1. Перевірте, чи принтер під'єднано до дротової (Ethernet) або бездротової мережі з активним з'єднанням з Інтернетом.

 **ПРИМІТКА.** Для оновлення програмного забезпечення через мережеве з'єднання принтер має бути під'єднаний до Інтернету.

2. На панелі керування принтера натисніть кнопку налаштування .
3. Відкрийте меню **Service** (Обслуговування) і натисніть **LaserJet Update** (Оновлення LaserJet).

 **ПРИМІТКА.** Якщо пункт **LaserJet Update** (Оновлення LaserJet) відсутній, скористайтеся способом 2.

4. Виберіть **Check for Update Now** (Перевірити наявність оновлень), щоб перевірити наявність оновлень.

 **ПРИМІТКА.** Принтер автоматично виконає перевірку наявності оновлень і в разі виявлення новішої версії автоматично почне процедуру її завантаження.

5. Налаштуйте принтер на автоматичне оновлення вбудованого програмного забезпечення.

На панелі керування принтера натисніть кнопку налаштування .

Відкрийте меню **Service** (Обслуговування), натисніть **LaserJet Update** (Оновлення Laser Jet) і виберіть пункт **Manage Updates** (Керування оновленнями).

Встановіть для параметра **Allow Updates** (Дозволити оновлення) значення **YES** (Так), а для пункту **Check Automatically** (Автоматична перевірка) значення **ON** (Увімк.).

Спосіб 2. Оновлення вбудованого програмного забезпечення за допомогою програми Firmware Update Utility

Виконайте подані нижче кроки, щоб самостійно завантажити і встановити Firmware Update Utility із веб-сайту HP.com.

 **ПРИМІТКА.** Цей спосіб оновлення вбудованого програмного забезпечення – єдиний для принтерів, під'єднаних до комп'ютера за допомогою USB-кабелю. Також він підходить для принтерів, під'єднаних до мережі.

 **ПРИМІТКА.** Щоб використовувати цей метод, необхідно встановити драйвер друку.

1. Відкрийте веб-сторінку www.hp.com/support, виберіть мову країни/регіону, клацніть посилання **Get software and drivers** (Отримати програмне забезпечення і драйвери), у полі для пошуку введіть назву принтера, натисніть кнопку **Enter** і виберіть принтер у списку результатів пошуку.
2. Виберіть потрібну операційну систему.
3. У розділі **Firmware** (Вбудоване ПЗ) знайдіть пункт **Firmware Update Utility**.
4. Натисніть **Download** (Завантажити), **Run** (Виконати), а потім ще раз **Run** (Виконати).
5. Після запуску програми виберіть потрібний принтер у розкритому списку і натисніть **Send Firmware** (Надіслати вбудоване ПЗ).

 **ПРИМІТКА.** Щоб надрукувати сторінку конфігурації для перевірки версії встановленого вбудованого ПЗ до або після процедури оновлення, натисніть **Print Config** (Друк сторінки конфігурації).

6. Виконайте встановлення, дотримуючись екранних вказівок, і натисніть кнопку **Exit** (Вихід), щоб закрити програму.

9 Вирішення проблем

- [Підтримка користувачів](#)
- [Комбінації індикаторів панелі керування \(тільки світлодіодні панелі керування\)](#)
- [Відновлення заводських параметрів за замовчуванням](#)
- [На панелі керування принтера або у вбудованому веб-сервері з'явилося повідомлення "Cartridge is low" \(Ресурс картриджа вичерпується\) або "Cartridge is very low" \(Ресурс картриджа майже вичерпано\).](#)
- [Принтер не підбирає папір або папір подається неправильно](#)
- [Усунення застрягання паперу](#)
- [Покращення якості друку](#)
- [Усунення проблем, пов'язаних із якістю друку](#)
- [Покращення якості копіювання і сканування зображень](#)
- [Покращення якості факсового зображення](#)
- [Усунення несправностей дротового підключення](#)
- [Усунення несправностей бездротового підключення \(лише для бездротових моделей\)](#)
- [Вирішення проблем з факсом](#)

Додаткові відомості:

Подана інформація є достовірною на момент публікації. Поточну інформацію можна отримати на веб-сторінці www.hp.com/support/ljM178MFP.

Повна довідка HP для принтера включає таку інформацію:

- Встановлення і налаштування
- Знайомство і використання
- Вирішення проблем
- Оновлення програмного забезпечення і вбудованого програмного забезпечення
- Форуми технічної підтримки
- Гарантійна та нормативна інформація



Підтримка користувачів

Телефонна підтримка у вашій країні/вашому регіоні	Номери телефонів для різних країн/регіонів зазначаються у брошурі, що постачається разом із принтером, або на сайті support.hp.com .
Тримайте під руками назву принтера, серійний номер, дату придбання і будьте готовими описати проблему, що виникла	
Отримання цілодобової онлайн-підтримки та завантаження програм і драйверів	www.hp.com/support/ljM178MFP
Замовлення додаткових угод про технічне обслуговування та технічну підтримку HP	www.hp.com/go/carepack
Реєстрація принтера	www.register.hp.com







Комбінації індикаторів панелі керування (тільки світлодіодні панелі керування)

Якщо принтер вимагає підтвердження користувача, світлодіодна панель керування змінюється між **Go** (Виконати) та двозначним кодом стану. Якщо принтер вимагає уваги користувача, світлодіодна панель керування змінюється між **Er** (Помилка) та двозначним кодом помилки. Скористайтеся таблицею внизу, щоб визначити проблеми з принтером.

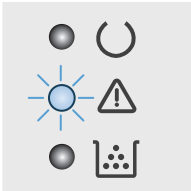







Таблиця 9-1 Пояснення сигналів індикаторів

	Символ для "індикатор не світиться"
	Символ для "індикатор світиться"
	Символ для "індикатор блимає"

Таблиця 9-2 Комбінації індикаторів панелі керування

Індикатори стану	Код помилки	Стан принтера	Дія
	Go/01	Принтер перебуває в режимі ручного подавання.	Завантажте папір правильного типу і розміру у лоток подачі. Щоб продовжити, натисніть кнопку пуску монохромного копіювання  .
	Go/02	Принтер обробляє завдання з дуплексного друку в ручному режимі.	Завантажте папір у лоток подачі, щоб надрукувати з обох сторін. Щоб продовжити, натисніть кнопку пуску монохромного копіювання  .
	Go/03	Завдання друку відрізняється від параметрів користувача.	Завантажте звичайний папір або натисніть кнопку пуску монохромного копіювання  , щоб продовжити працювати з папером, який завантажений у даний момент.
	Er/01	Вхідний лоток порожній.	Завантажте папір у лоток.
	Er/02	Кришка відкрита.	Перевірте, чи верхню кришку належним чином закрито.
	Er/03	Принтеру не вдалося захопити аркуш паперу для друку.	Щоб продовжити, натисніть кнопку пуску монохромного копіювання  .
	Er/04	Папір застряг у вхідному лотку.	Усуньте застрягання.
	Er/05	Папір застряг в області картриджа з тонером.	Усуньте застрягання.
	Er/06	Папір застряг в області вихідного відсіку.	Усуньте застрягання.
	Er/25	Розмір завантаженого паперу не збігається з розміром, потрібним для завдання друку.	Замініть папір або натисніть кнопку пуску монохромного копіювання  , щоб продовжувати працювати з розміром папером, що завантажений у даний момент.

Таблиця 9-2 Комбінації індикаторів панелі керування (продовження)

Індикатори стану	Код помилки	Стан принтера	Дія
	Er/26	Сталася загальна помилка двигуна принтера.	Щоб продовжити, натисніть кнопку пуску монохромного копіювання  . Якщо помилка повторюється, вимкніть принтер. Зачекайте 30 секунд, після чого увімкніть принтер.
	Er/81	Було завантажено неправильне вбудоване програмне забезпечення.	Щоб продовжити, натисніть кнопку пуску монохромного копіювання  . Завантажте відповідну мікропрограму.
	Er/82	У принтері виник поганий код підпису.	Натисніть кнопку пуску монохромного копіювання  , щоб прийняти підпис, або натисніть кнопку скасування  , щоб скасувати оновлення.
	Er/83	Принтер скасував оновлення поганого коду підпису.	Щоб продовжити, натисніть кнопку пуску монохромного копіювання  .
	Er/90	Сталася помилка кабелю двигуна принтера.	Щоб продовжити, натисніть кнопку пуску монохромного копіювання  . Якщо помилка повторюється, зверніться до служби технічної підтримки HP.
	Er/91	Сталася помилка кабелю сканера.	Щоб продовжити, натисніть кнопку пуску монохромного копіювання  . Якщо помилка повторюється, зверніться до служби технічної підтримки HP.
	Er/92	Сталася помилка кабелю панелі керування.	Щоб продовжити, натисніть кнопку пуску монохромного копіювання  . Якщо помилка повторюється, зверніться до служби технічної підтримки HP.
Індикатор уваги блимає, а індикатор тонера світиться.	Er/08	У картриджі дуже мало тонера.	Замініть картридж із тонером.
	Er/10	Ресурс кількох витратних матеріалів практично вичерпано.	Замініть витратні матеріали.

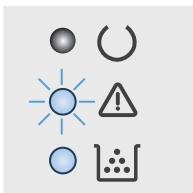

Таблиця 9-2 Комбінації індикаторів панелі керування (продовження)

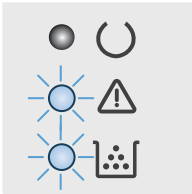
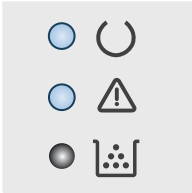
Індикатори стану	Код помилки	Стан принтера	Дія
<p>Індикатори уваги і рівня тонера блимають.</p> 	Er/07	Картридж із тонером відсутній або неправильно встановлений.	Установіть або перевстановіть картридж із тонером.
	Er/11	Картридж із тонером не підтримується принтером, можливо, через відсутність або пошкодження мікросхеми пам'яті.	Замініть картридж із тонером.
	Er/13	Кілька витратних матеріалів не підтримуються принтером, можливо, через відсутність або пошкодження мікросхеми пам'яті.	Замініть витратні матеріали.
	Er/14	Картридж із тонером було захищено на іншому принтері.	Замініть картридж із тонером.
	Er/16	Кілька витратних матеріалів було захищено на іншому принтері.	Замініть витратні матеріали.
	Er/17	Встановлено недозволений картридж із тонером.	Замініть картридж із тонером.
	Er/19	Встановлено недозволені витратні матеріали.	Замініть витратні матеріали.
	Er/20	Виникла помилка датчика картриджа.	Замініть картридж із тонером.
<p>Індикатори уваги та готовності світяться.</p> 	Er/30	У принтері сталася фатальна помилка, яку неможливо виправити.	<ol style="list-style-type: none"> 1. Вимкніть принтер або від'єднайте від нього шнур живлення. 2. Зачекайте 30 секунд, потім увімкніть принтер або знову під'єднайте до нього шнур живлення. 3. Дочекайтеся ініціалізації принтера.
	Er/49		
	Er/50		
	Er/51	Якщо помилка повторюється, зверніться до служби технічної підтримки HP.	
	Er/52		
	Er/53		
	Er/54		
	Er/55		
	Er/56		
	Er/57		
	Er/58		
Er/59			
Er/60			
Er/79			

Відновлення заводських параметрів за замовчуванням

Відновлення заводських параметрів за замовчуванням призводить до повернення усіх налаштувань принтера та мережі до заводських значень. Параметри лічильника сторінок і розміру лотка не скидаються. Щоб відновити заводські параметри принтера, виконайте такі кроки.

⚠ ПОПЕРЕДЖЕННЯ. Відновлення заводських параметрів за замовчуванням призводить до повернення усіх налаштувань до заводських значень, а також до видалення сторінок, збережених у пам'яті.

📝 ПРИМІТКА. Дії різняться залежно від типу панелі керування.



- | | |
|---|-------------------------------|
| 1 | Світлодіодна панель керування |
| 2 | 2-рядкова панель керування |

Світлодіодні панелі керування:

1. Відкрийте вбудований веб-сервер HP (EWS).
 - a. Відкрийте службову програму HP Printer Assistant.
 - **Windows 10:** У меню **Пуск** клацніть **Усі програми**, клацніть **HP**, а тоді виберіть ім'я принтера.
 - **Windows 8.1:** клацніть стрілочку вниз у нижньому лівому куті екрана **Start** (Пуск), після чого виберіть ім'я принтера.
 - **Windows 8:** клацніть правою кнопкою миші на порожній області екрана **Start** (Пуск), клацніть **All Apps** (Усі програми) на панелі команд програм і виберіть ім'я принтера.
 - **Windows 7, Windows Vista та Windows XP.** На робочому столі комп'ютера натисніть кнопку **Пуск**, виберіть **Усі програми**, клацніть **HP**, виберіть папку для принтера а тоді виберіть ім'я принтера.
 - б. У службовій програмі HP Printer Assistant виберіть **Print** (Друк), після чого виберіть **HP Device Toolbox**.
2. Відкрийте вкладку **System** (Система) і клацніть сторінку **Save and Restore** (Зберегти і відновити).
3. Виберіть **Restore Defaults** (Відновити налаштування за замовчуванням).

Принтер автоматично перезапуститься.

2-рядкові панелі керування.

1. На панелі керування принтера натисніть кнопку налаштування .
 2. Відкрийте меню [Service](#) (Обслуговування).
 3. Виберіть [Restore defaults](#) (Відновити параметри за замовчуванням)
- Пристрій автоматично перезапущається.

На панелі керування принтера або у вбудованому веб-сервері з'явилося повідомлення "Cartridge is low" (Ресурс картриджа вичерпується) або "Cartridge is very low" (Ресурс картриджа майже вичерпано).

Cartridge low (Ресурс картриджа вичерпується): Принтер повідомить, коли рівень тонера в картриджі знизиться. Реальний ресурс картриджа, що залишився, може бути різним. Варто подбати про наявність запасного картриджа, який можна буде встановити, коли якість друку стане непринятною. Картридж не обов'язково замінити одразу.

Cartridge is very low (Ресурс картриджа майже вичерпано): Принтер повідомить, коли рівень тонера в картриджі знизиться до найнижчого рівня. Реальний ресурс картриджа, що залишився, може бути різним. Варто подбати про наявність запасного картриджа, який можна буде встановити, коли якість друку стане непринятною. Негайна заміна картриджа не є необхідною, якщо якість друку залишається прийнятною.

Дія гарантійної програми HP Premium закінчується, коли на сторінці стану витратних матеріалів або EWS з'явиться повідомлення про це.

Налаштування показників вичерпування ресурсу картриджа

Поведінку принтера в разі вичерпання витратних матеріалів до найнижчого рівня можна змінити. Після встановлення нового картриджа повторно призначити ці параметри не потрібно.

 **ПРИМІТКА.** Дії різняться залежно від типу панелі керування.



1 Світлодіодна панель керування

2 2-рядкова панель керування

Світлодіодні панелі керування:

1. Відкрийте вбудований веб-сервер HP (EWS).
 - a. Відкрийте службову програму HP Printer Assistant.
 - **Windows 10:** У меню **Пуск** клацніть **Усі програми**, клацніть **HP**, а тоді виберіть ім'я принтера.
 - **Windows 8.1:** клацніть стрілочку вниз у нижньому лівому куті екрана **Start** (Пуск), після чого виберіть ім'я принтера.

- **Windows 8:** клацніть правою кнопкою миші на порожній області екрана **Start** (Пуск), клацніть **All Apps** (Усі програми) на панелі команд програм і виберіть ім'я принтера.
 - **Windows 7, Windows Vista та Windows XP.** На робочому столі комп'ютера натисніть кнопку **Пуск**, виберіть **Усі програми**, клацніть **HP**, виберіть папку для принтера а тоді виберіть ім'я принтера.
6. У службовій програмі HP Printer Assistant виберіть **Print** (Друк), після чого виберіть **HP Device Toolbox**.
2. Клацніть вкладку **System** (Система) і виберіть сторінку **Supply Settings** (Параметри витратних матеріалів).
3. Виберіть один із доступних параметрів з розкритого меню **Very Low Setting (Black Cartridge)** (Налаштування для дуже низького рівня ресурсу – чорний картридж) або **Very Low Setting (Color Cartridges)** (Налаштування для дуже низького рівня ресурсу – кольорові картриджі) :
- Вибір параметра **Continue** (Продовжити) дасть змогу налаштувати принтер таким чином, щоби отримувати повідомлення про досягнення найнижчого рівня картриджа, але продовжувати друк.
 - Вибір параметра **Stop** (Зупинити) дасть змогу налаштувати принтер таким чином, що друк буде призупинено до заміни картриджа.
 - Вибір параметра **Prompt** (Повідомити) дасть змогу налаштувати принтер таким чином, що друк буде призупинено, а на екрані відобразиться підказка про необхідність замінити картридж.

2-рядкові панелі керування.

1. На панелі керування принтера натисніть кнопку налаштування .
2. Відкрийте такі меню:
 - **System Setup** (Налаштування системи)
 - **Supply Settings** (Налаштування витратних матеріалів)
 - **Black Cartridge** (Чорний картридж) або **Color Cartridges** (Кольорові картриджі)
 - **Very Low Setting** (Налаштування для дуже низького рівня ресурсу)
3. Виберіть один із викладених далі варіантів:
 - Вибір параметра **Continue** (Продовжити) дасть змогу налаштувати принтер таким чином, щоби отримувати повідомлення про досягнення найнижчого рівня картриджа, але продовжувати друк.
 - Вибір параметра **Stop** (Зупинити) дасть змогу налаштувати принтер таким чином, що друк буде призупинено до заміни картриджа.
 - Вибір параметра **Prompt** (Повідомити) дасть змогу налаштувати принтер таким чином, що друк буде призупинено, а на екрані відобразиться підказка про необхідність замінити картридж. Підказку можна підтвердити та продовжити друк. Користувач може вибрати нагадування, коли лишається 100 сторінок, 200 сторінок, 300 сторінок, 400 сторінок або ніколи. Відповідний параметр встановлюється на розсуд користувача, і його вибір не гарантує прийнятної якості друку цих сторінок.

Для принтерів із підтримкою факсового зв'язку

Якщо принтер налаштовано на **Stop** (Зупинка) або **Prompt** (Підказка), існує ризик, що факси не друкуватимуться після того, як принтер відновить друк. Таке може статися, якщо принтер отримав більше факсових повідомлень, аніж може вмістити пам'ять, поки принтер перебував у режимі очікування.

Принтер може безперервно друкувати факси навіть після досягнення найнижчого порогу вичерпування ресурсу картриджа, якщо для картриджа встановити налаштування **Continue** (Продовжити), однак якість друку при цьому може погіршитися.

Order supplies (Замовлення витратних матеріалів)

Замовлення витратних матеріалів і паперу	www.hp.com/go/suresupply
Замовлення в центрі обслуговування або центрі технічної підтримки.	Зверніться в авторизований центр обслуговування HP чи до вповноваженого постачальника технічної підтримки.
Замовлення за допомогою вбудованого веб-сервера HP	Щоб отримати доступ, у підтримуваному веб-браузері на комп'ютері в полі адреси/URL введіть IP-адресу принтера або ім'я хоста. Вбудований веб-сервер містить посилання на веб-сайт HP SureSupply, що забезпечує можливості для придбання оригінальних витратних матеріалів HP.

Принтер не підбирає папір або папір подається неправильно

Вступ

Подані рішення можуть допомогти розв'язати проблему, якщо принтер не захоплює папір із лотка або якщо захоплює одночасно кілька аркушів паперу. Будь-яка з цих ситуацій може призвести до застрягання паперу.

- [Пристрій не захоплює папір](#)
- [Пристрій захоплює одночасно кілька аркушів паперу](#)
- [Пристрій подачі документів зминає чи перекошує папір або захоплює одразу кілька аркушів.](#)

Пристрій не захоплює папір

Якщо пристрій не захоплює папір із лотка, спробуйте вдатися до таких рішень.

1. Відкрийте виріб і вийміть рештки застряглого паперу.
2. Завантажте у лоток папір із розміром відповідно до завдання друку.
3. Перевірте, чи правильно вказано тип і розмір паперу на панелі керування.
4. Перевірте правильність встановлення напрямних для паперу в лотку відповідно до розміру паперу. Налаштуйте напрямні згідно з належними відступами в лотку.
5. Перевірте панель керування пристрою, можливо, пристрій очікує підтвердження підказки про ручну подачу паперу. Завантажте папір і продовжуйте.
6. Імовірно, забруднилися ролики над лотком. Протріть ролики безворсовою тканиною, змоченою теплою водою.

Пристрій захоплює одночасно кілька аркушів паперу

Якщо пристрій захоплює одночасно кілька аркушів паперу, спробуйте вдатися до таких рішень.

1. Вийміть стос паперу з лотка, зігніть його, поверніть на 180 градусів та прогортайте. *Не розкривайте папір віялом.* Встановіть стос паперу в лоток.
2. Використовуйте лише той папір, який відповідає технічним характеристикам HP.
3. Папір не повинен бути зморщеним, зігнутим або пошкодженим. У разі потреби скористайтеся папером із іншої пачки.
4. Перевірте, чи не переповнений лоток. Якщо це так, вийміть увесь стос із лотка, вирівняйте його та поверніть частину в лоток.
5. Перевірте правильність встановлення напрямних для паперу в лотку відповідно до розміру паперу. Налаштуйте напрямні згідно з належними відступами в лотку.
6. Перевірте, чи середовище друку відповідає рекомендованим технічним характеристикам.

Пристрій подачі документів зминає чи перекошує папір або захоплює одразу кілька аркушів.



ПРИМІТКА. Ця інформація стосується лише багатофункціональний принтерів.

- Імовірно, на оригіналі є сторонні предмети, як-от скоби чи клейкі нотатки. Їх необхідно усунути.
- Перевірте, чи всі ролики на місці і чи закрито кришку доступу до роликів всередині пристрою подачі документів.
- Перевірте, чи закрита верхня кришка пристрою автоматичної подачі документів.
- Імовірно, сторінки розміщені неправильно. Вирівняйте сторінки і відрегулюйте напрямні для розташування стосу в центрі.
- Для належної подачі паперу напрямні мають торкатися країв стосу. Перевірте, чи стос розташовано належним чином, і чи напрямні торкаються його країв.
- Імовірно, у вхідному або вихідному лотку пристрою подачі документів кількість аркушів перевищує максимально дозволу. Перевірте, чи стос паперу розташовується під напрямними вхідного лотка, і заберіть аркуші з вихідного лотка.
- Перевірте, чи у шляху проходження паперу немає шматочків паперу, скоб, скріпок чи інших сторонніх предметів.
- Почистьте ролики подачі та блока розділення пристрою автоматичної подачі документів. Це можна зробити за допомогою стиснутого повітря або змоченої в теплій воді безворсової тканини. Якщо аркуші неправильно подаватимуться й надалі, замініть ролики.
- На головному екрані на панелі керування принтера прокрутіть і натисніть кнопку [Supplies](#) (Витратні матеріали). Перевірте стан комплектуючих пристрою подачі документів і за потреби замініть їх.

Усунення застрягання паперу

Вступ

Нижче наведено вказівки щодо усунення застрягань паперу в пристрої.

- [Місця застрягання паперу](#)
- [Регулярно або часто застрягає папір?](#)
- [Усунення застрягань у пристрої автоматичної подачі документів \(лише для моделей fw\)](#)
- [Усунення застрягання паперу в лотку 1](#)
- [Усунення застрягання паперу в області задніх дверцят і термофіксатора](#)
- [Усунення застрягання паперу у вихідному відсіку](#)

Місця застрягання паперу

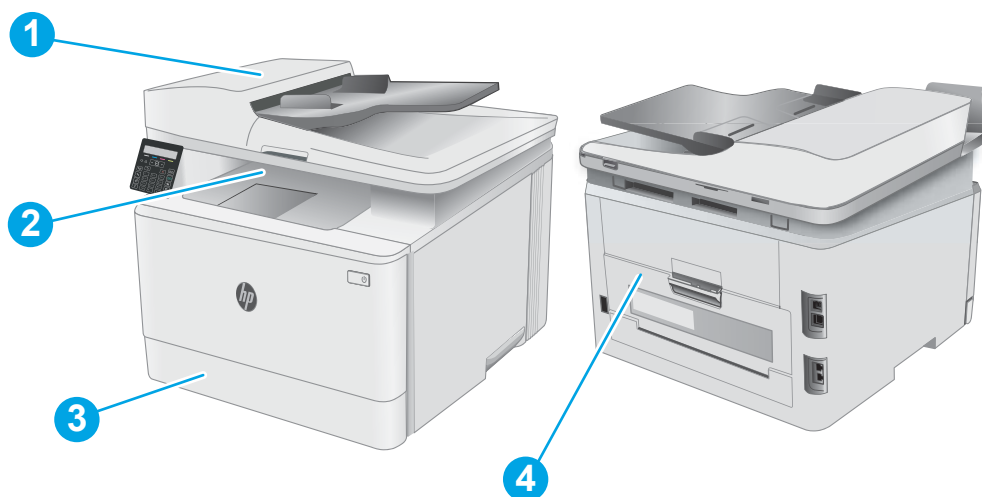

1	Пристрій подачі документів (лише моделі fw)
2	Вихідний відсік
3	Лоток 1
4	Задні дверцята та область термофіксатора

Регулярно або часто застрягає папір?

Щоб вирішити проблему частих застрягань паперу, виконайте викладені нижче кроки. Якщо проблему не буде усунуто після виконання першого кроку, виконуйте наступний крок, поки не отримаєте бажаних результатів.



ПРИМІТКА. Дії різняться залежно від типу панелі керування.



- | | |
|---|-------------------------------|
| 1 | Світлодіодна панель керування |
| 2 | 2-рядкова панель керування |

1. Якщо папір застряг у виробі, усуньте застрягання і надрукуйте сторінку конфігурації, щоб протестувати роботу принтера.
2. Перевірте, чи на панелі керування правильно налаштовано тип і розмір паперу для лотка. Виправте налаштування паперу за потреби.

Світлодіодні панелі керування:

- a. Відкрийте вбудований веб-сервер HP (EWS).
 - i. Відкрийте службову програму HP Printer Assistant.
 - **Windows 10:** У меню **Пуск** клацніть **Усі програми**, клацніть **HP**, а тоді виберіть ім'я принтера.
 - **Windows 8.1:** клацніть стрілочку вниз у нижньому лівому куті екрана **Start** (Пуск), після чого виберіть ім'я принтера.
 - **Windows 8:** клацніть правою кнопкою миші на порожній області екрана **Start** (Пуск), клацніть **All Apps** (Усі програми) на панелі команд програм і виберіть ім'я принтера.
 - **Windows 7, Windows Vista та Windows XP.** На робочому столі комп'ютера натисніть кнопку **Пуск**, виберіть **Усі програми**, клацніть **HP**, виберіть папку для принтера а тоді виберіть ім'я принтера. Відкриється вікно HP printer assistant.
 - ii. У службовій програмі HP Printer Assistant виберіть **Print** (Друк), після чого виберіть **HP Device Toolbox**.
- b. Відкрийте вкладку **System** (Система) і клацніть сторінку **Paper Setup** (Параметри паперу).
- v. Виберіть лоток зі списку.
- г. Виберіть пункт **Default Paper Type** (Тип паперу за замовчуванням), а потім натисніть назву типу паперу, який завантажено у лоток.
- г. Виберіть пункт **Default Paper Size** (Розмір паперу за замовчуванням), а потім виберіть розмір паперу, який завантажено у лоток.
- d. Щоб зберегти зміни, клацніть **Apply** (Застосувати).

2-рядкові панелі керування.

- a. На панелі керування принтера натисніть кнопку налаштування .
 - б. Відкрийте такі меню:
 - [System Setup \(Налаштування системи\)](#)
 - [Paper setup \(Параметри паперу\)](#)
 - в. Виберіть лоток зі списку.
 - г. Виберіть пункт [Default Paper Type](#) (Тип паперу за замовчуванням), а потім натисніть назву типу паперу, який завантажено у лоток.
 - г. Виберіть пункт [Default Paper Size](#) (Розмір паперу за замовчуванням), а потім виберіть розмір паперу, який завантажено у лоток.
3. Вимкніть принтер, зачекайте 30 секунд і знову його ввімкніть.
 4. Надрукуйте сторінку очистки, щоб усунути надлишки тонера зсередини принтера.



Світлодіодні панелі керування:

- a. Відкрийте службову програму HP Printer Assistant.
 - **Windows 10:** У меню **Пуск** клацніть **Усі програми**, клацніть **HP**, а тоді виберіть ім'я принтера.
 - **Windows 8.1:** клацніть стрілочку вниз у нижньому лівому куті екрана **Start** (Пуск), після чого виберіть ім'я принтера.
 - **Windows 8:** клацніть правою кнопкою миші на порожній області екрана **Start** (Пуск), клацніть **All Apps** (Усі програми) на панелі команд програм і виберіть ім'я принтера.
 - **Windows 7, Windows Vista та Windows XP.** На робочому столі комп'ютера натисніть кнопку **Пуск**, виберіть **Усі програми**, клацніть **HP**, виберіть папку для принтера а тоді виберіть ім'я принтера.
- б. У службовій програмі HP Printer Assistant виберіть **Print** (Друк), після чого виберіть **HP Device Toolbox**.
- в. У вкладці **Systems** (Система) клацніть **Service** (Обслуговування).
- г. В області **Cleaning Mode** (Режим очищення) клацніть **Start** (Пуск), щоб почати процес очищення.

2-рядкові панелі керування.

- a. На панелі керування принтера натисніть кнопку налаштування .
 - б. Відкрийте меню [Service](#) (Обслуговування).
 - в. Виберіть пункт [Cleaning Page](#) (Сторінка очищення).
 - г. Завантажте звичайний папір або папір формату A4, коли надійде відповідна вказівка.
Дочекайтесь завершення процесу. Викиньте надруковану сторінку.
5. Надрукуйте сторінку конфігурації, щоб перевірити роботу принтера.

Світлодіодні панелі керування:

- ▲ Натисніть та утримуйте кнопку пуску монохромного копіювання , поки не почне блимати індикатор готовності , після чого відпустіть кнопку.

2-рядкові панелі керування.

- а. На панелі керування принтера натисніть кнопку налаштування .
- б. Відкрийте меню [Reports](#) (Звіти).
- в. Виберіть [Configuration Report](#) (Звіт про конфігурацію).

Якщо жоден із цих кроків не усунув проблему, можливо, знадобиться обслуговування принтера. Зверніться до служби технічної підтримки HP.

Усунення застрягань у пристрої автоматичної подачі документів (лише для моделей fw)

Використовуйте описану нижче процедуру для пошуку паперу у всіх можливих точках застрягання в пристрої автоматичної подачі документів. У випадку застрягання на панелі керування може з'явитися повідомлення, яке допоможе усунути застрягання.

1. Відкрийте кришку пристрою автоматичної подачі документів.

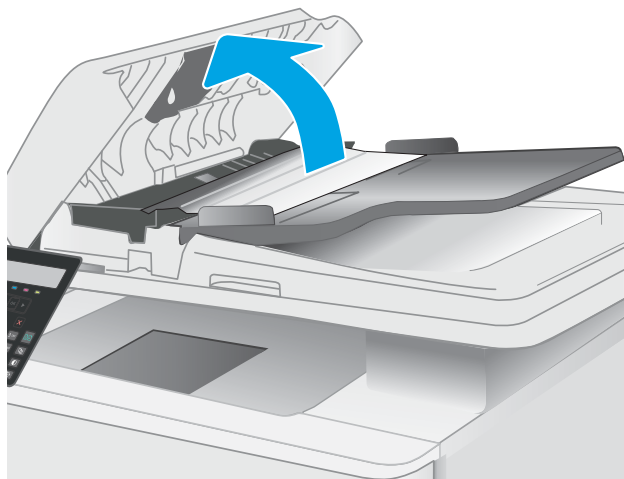

2. Витягніть увесь застряглий папір.

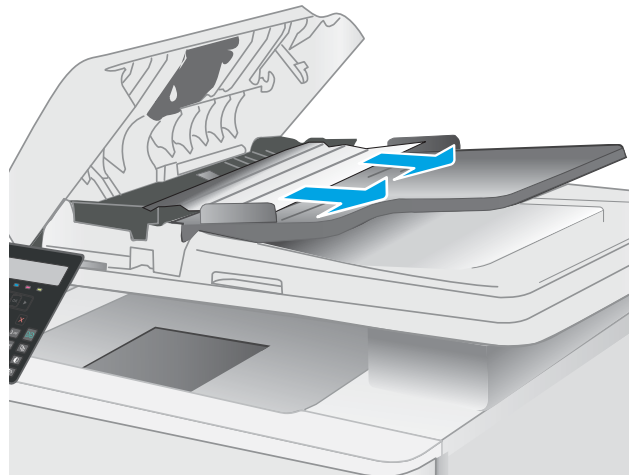

3. Закрийте кришку сканера.

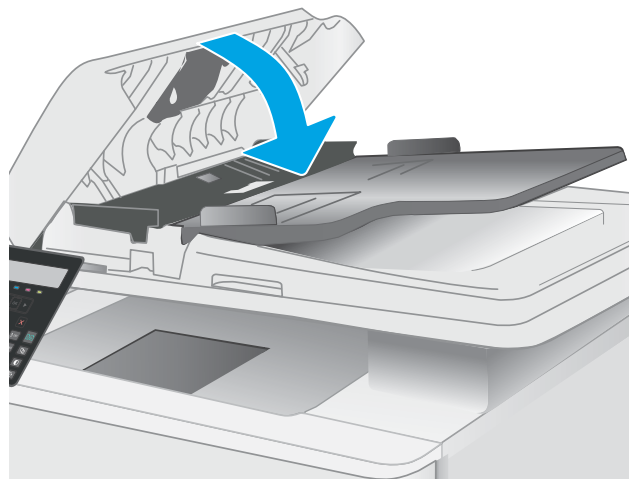

4. Підніміть вхідний лоток пристрою подачі документів, щоб звільнити доступ до його вихідного відсіку, після чого усуньте застряглий папір з області виходу.





5. Відкрийте кришку сканера. Якщо папір застряг за білою пластиковою підкладкою, обережно витягніть його.



6. Опустіть кришку сканера.



 **ПРИМІТКА.** Для попередження застрягання паперу переконайтеся, що напрямні у вхідному лотку пристрою подачі документів щільно притиснуті до документа. Зніміть із оригінальних документів усі скоби та скріпки.

 **ПРИМІТКА.** Оригінальні документи, надруковані на цупкому глянцевому папері, застрягають частіше, ніж оригінали, надруковані на звичайному папері.

Усунення застрягання паперу в лотку 1

Для усунення застрягання у лотку 1 виконайте описані нижче дії. У випадку застрягання на світлодіодній панелі керування блимає світлодіодний індикатор уваги , а на 2-рядковій панелі керування може з'явитися повідомлення, яке допоможе усунути застрягання

1. Повністю витягніть лоток із принтера.



2. Вийміть застрягли чи пошкоджені аркуші паперу.

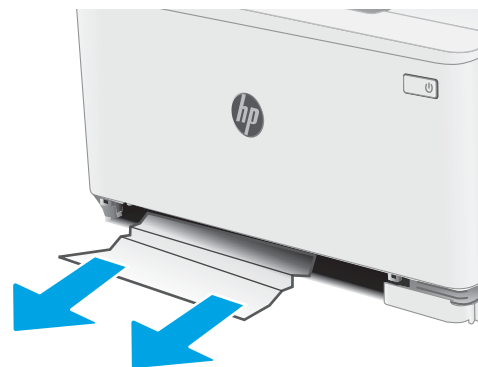

3. Встановіть лоток 1 на місце та закрийте його.



Усунення застрягання паперу в області задніх дверцят і термофіксатора

Для усунення застрягання паперу в області задніх дверцят та термофіксатора виконайте описані нижче дії. У випадку застрягання на світлодіодній панелі керування блимає світлодіодний індикатор уваги , а на 2-рядковій панелі керування може з'явитися повідомлення, яке допоможе усунути застрягання



ПОПЕРЕДЖЕННЯ. Термофіксатор може нагріватися під час використання виробу. Зачекайте, поки термофіксатор охолоне, перш ніж торкатися його.

1. Відкрийте задні дверцята.

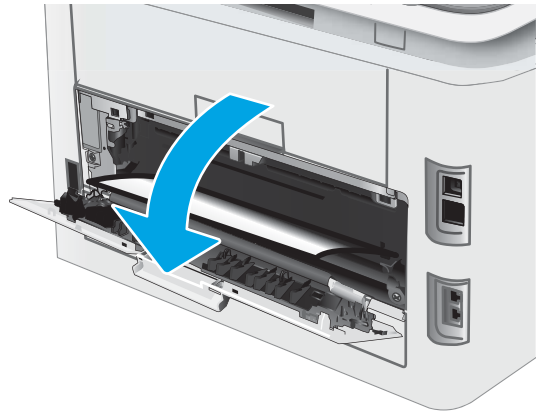

2. Обережно витягніть застряглий папір з-поміж роликів в області задніх дверцят.



ПОПЕРЕДЖЕННЯ. Термофіксатор може нагріватися під час використання виробу. Зачекайте, поки термофіксатор охолоне, перш ніж торкатися його.

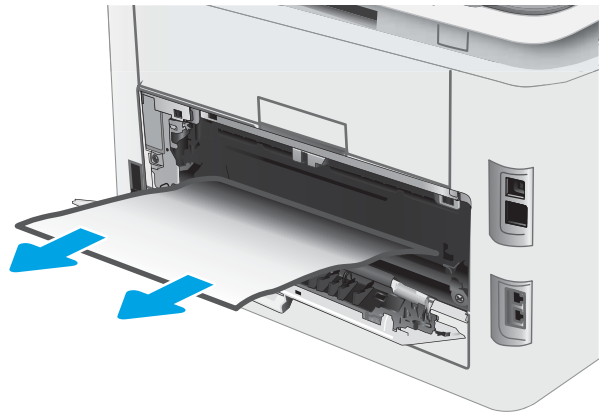

3. Закрийте задні дверцята.

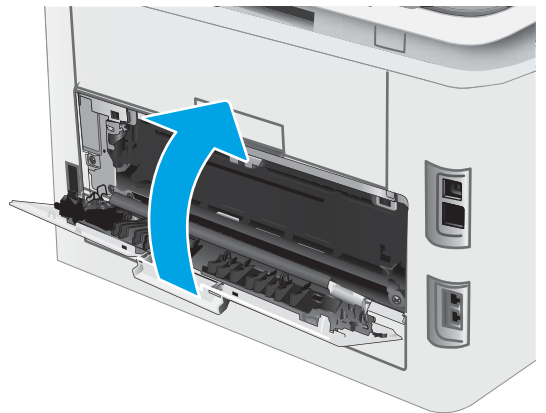

Усунення застрягання паперу у вихідному відсіку

Використовуйте описану нижче процедуру для пошуку паперу у всіх можливих точках застрягання в області вихідного відсіку. У випадку застрягання на світлодіодній панелі керування блимає світлодіодний індикатор уваги , а на 2-рядковій панелі керування може з'явитися повідомлення, яке допоможе усунути застрягання



ПОПЕРЕДЖЕННЯ. Термофікатор може нагріватися під час використання виробу. Зачекайте, поки термофікатор охолоне, перш ніж торкатися його.

1. Відкрийте задні дверцята.

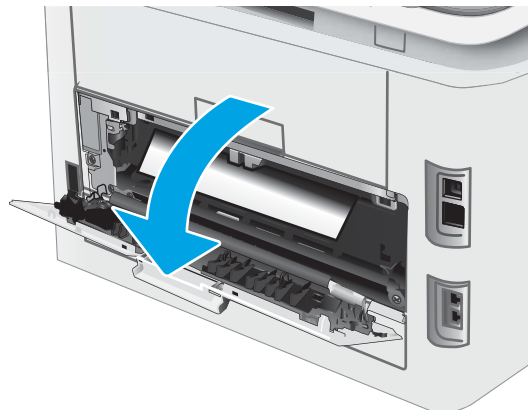

2. Якщо папір видно у вихідному відсіку, візьміть його за край, що виступає, і витягніть. Виймайте папір двома руками, щоб він не розривався.



3. Обережно витягніть застряглий папір з-поміж роликів в області задніх дверцят.



ПОПЕРЕДЖЕННЯ. Термофіксатор може нагріватися під час використання виробу. Зачекайте, поки термофіксатор охолоне, перш ніж торкатися його.

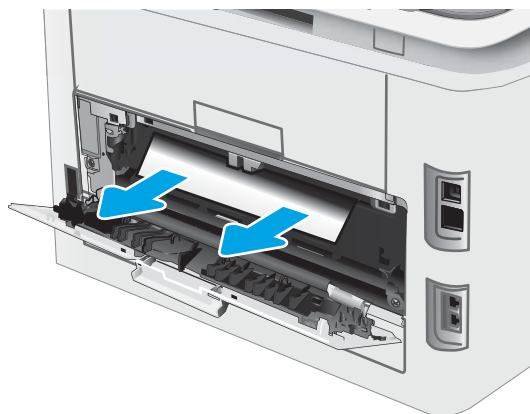

4. Закрийте задні дверцята.

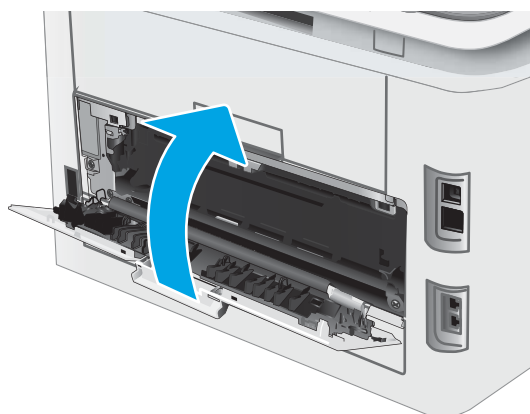

Покращення якості друку

- [Вступ](#)
- [Оновлення мікропрограми принтера](#)
- [Друк з іншої програми](#)
- [Перевірка налаштування типу паперу для друку](#)
- [Перевірка стану картриджа з тонером](#)
- [Друк сторінки очищення](#)
- [Огляньте картридж із тонером або картриджі](#)
- [Перевірка паперу та умов друку](#)
- [Використання іншого драйвера друку](#)
- [Перевірка налаштувань EcoMode](#)
- [Регулювання щільності друку](#)
- [Калібрування принтера для вирівнювання кольорів](#)
- [Встановлення параметрів кольору \(Windows\)](#)
- [Друк і аналіз сторінки якості друку](#)

Вступ

Нижче подано процедуру виявлення й усунення проблем, пов'язаних з якістю друку, в тому числі таких:

- розводи
- нечіткий друк
- темний друк
- світлий друк
- смуги
- немає тонера
- розсіяні крапки тонера
- незакріплений тонер
- перекошені зображення

Щоб вирішити проблеми з якістю друку, спробуйте скористатися такими рішеннями за порядком їх викладу.

Інформацію про усунення певних дефектів зображення див. у розділі "Вирішення проблем з якістю друку" цього посібника користувача.

Оновлення мікропрограми принтера

Спробуйте оновити вбудоване програмне забезпечення принтера. Додаткову інформацію див. у розділі "Оновлення вбудованого програмного забезпечення" цього посібника користувача.

Друк з іншої програми

Спробуйте виконати друк з іншої програми. Якщо сторінка друкується правильно, стався збій у роботі програми, з якої ви друкували.

Перевірка налаштування типу паперу для друку

У разі друку з комп'ютерної програми перевірте налаштування типу паперу, а також те, чи друк не є розмазаним, нечітким або затемним, чи папір не закручується, чи немає цяток розсипаного тонера, чи є ділянки з незакріпленим або відсутнім тонером.

Перевірка вибраного типу паперу на принтері

1. Відкрийте лоток.
2. Перевірте, чи лоток завантажено папером потрібного типу.
3. Закрийте лоток.

Перевірка параметра типу паперу (Windows)

1. У програмі виберіть параметр **Друк**.
2. Виберіть принтер і клацніть кнопку **Властивості** чи **Параметри**.
3. Клацніть на вкладці **Папір/Якість**.
4. У розкритому списку **Тип паперу** виберіть **Додатково...**
5. Розгорніть список параметрів **Тип**.
6. Розгорніть категорію типів паперу, яка найбільше відповідає використовуваному паперу.
7. Виберіть параметр типу паперу, який використовується, і натисніть кнопку **ОК**.
8. Щоб закрити діалогове вікно **Властивості документа**, натисніть кнопку **ОК**. Для друку в діалоговому вікні **Друк** натисніть кнопку **ОК**.

Перевірка вибраного типу паперу (OS X)

1. Клацніть меню **File** (Файл), після чого клацніть пункт **Print** (Друк).
2. У меню **Printer** (Принтер) виберіть пристрій.
3. За замовчуванням драйвер друку відображає меню **Copies & Pages** (Копії та сторінки). Відкрийте розкритий список меню і виберіть пункт **Finishing** (Обробка).
4. Виберіть тип у розкритому списку **Media Type** (Тип носія).
5. Натисніть кнопку **Print** (Друк).

Перевірка стану картриджа з тонером

Виконайте описані нижче дії, щоб дізнатися приблизний залишок ресурсу картриджів з тонером і, за наявності, відомості про стан інших змінних частин.

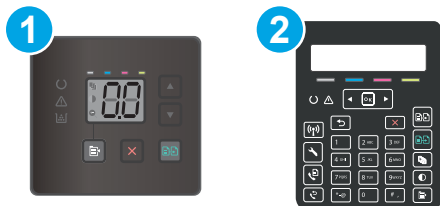

 **ПРИМІТКА.** Дії різняться залежно від типу панелі керування.



- | | |
|---|-------------------------------|
| 1 | Світлодіодна панель керування |
| 2 | 2-рядкова панель керування |

Крок 1. Друк сторінки стану витратних матеріалів (світлодіодні панелі керування)

Принтер друкує сторінку з оглядом витратних матеріалів разом зі сторінкою конфігурації.

1. Натисніть та утримуйте кнопку продовження , поки не почне блимати індикатор готовності .
2. Відпустіть кнопку продовження .

Крок 1. Друк сторінки стану витратних матеріалів (2-рядковій панелі керування)

1. На панелі керування принтера натисніть кнопку налаштування .
2. Виберіть [Reports](#) (Звіти).
3. Виберіть [Supplies Status](#) (Стан витратних матеріалів).

Крок 2. Перевірка стану витратних матеріалів

1. Перегляньте звіт про стан витратних матеріалів, щоб дізнатися залишок ресурсу картриджів із тонером і, за наявності, відомості про стан інших змінних частин.

Проблеми з якістю друку можуть виникати, якщо користуватися картриджем з тонером, ресурс якого практично вичерпаний. Сторінка стану витратних матеріалів повідомляє, коли рівень витратного матеріалу дуже низький.

Дія гарантійної програми HP Premium закінчується, коли на сторінці стану витратних матеріалів або EWS з'явиться повідомлення про це.

Поки якість друку залишається прийнятною, замінити картридж із тонером негайно не обов'язково. Варто подбати про наявність запасного картриджа, який можна буде встановити, коли якість друку стане непринятною.

Якщо виявилось, що потрібно замінити картридж з тонером чи іншу змінну частину, на сторінці стану витратних матеріалів наведено номери оригінальних частин HP.

2. Перевірте, чи ви використовуєте оригінальний картридж HP.

Оригінальний картридж із тонером HP має напис або логотип "HP". Для отримання додаткових відомостей про ідентифікацію картриджів HP відвідайте сторінку www.hp.com/go/learnaboutsupplies.

Друк сторінки очищення

Під час друку часточки паперу, тонера та пилу можуть накопичуватися всередині принтера, що може негативно вплинути на якість друку: на аркушах можуть з'являтися цятки тонера, розмазування, смуги, лінії або повторювані дефекти.

Нижче наведено послідовність дій для друку сторінки очищення.

 **ПРИМІТКА.** Дії різняться залежно від типу панелі керування.



1 Світлодіодна панель керування

2 2-рядкова панель керування

Світлодіодні панелі керування

1. Відкрийте службову програму HP Printer Assistant.
 - **Windows 10:** У меню **Пуск** клацніть **Усі програми**, клацніть **HP**, а тоді виберіть ім'я принтера.
 - **Windows 8.1:** клацніть стрілочку вниз у нижньому лівому куті екрана **Start** (Пуск), після чого виберіть ім'я принтера.
 - **Windows 8:** клацніть правою кнопкою миші на порожній області екрана **Start** (Пуск), клацніть **All Apps** (Усі програми) на панелі команд програм і виберіть ім'я принтера.
 - **Windows 7, Windows Vista та Windows XP.** На робочому столі комп'ютера натисніть кнопку **Пуск**, виберіть **Усі програми**, клацніть **HP**, виберіть папку для принтера а тоді виберіть ім'я принтера.
2. У службовій програмі HP Printer Assistant виберіть **Print** (Друк), після чого виберіть **HP Device Toolbox**.
3. У вкладці **Systems** (Система) клацніть **Service** (Обслуговування).
4. В області **Cleaning Mode** (Режим очищення) клацніть **Start** (Пуск), щоб почати процес очищення.

2-рядкові панелі керування

1. На панелі керування принтера натисніть кнопку налаштування .
2. Виберіть такі меню:

- [Service \(Обслуговування\)](#)
 - [Cleaning Page \(Сторінка очистки\)](#)
3. Завантажте звичайний папір або папір формату А4, коли з'явиться відповідна вказівка, після чого виберіть **ОК**.

На панелі керування відобразиться повідомлення **Cleaning** (Очищення). Дочекайтесь завершення процесу. Викиньте надруковану сторінку.

Огляньте картридж із тонером або картриджі

Виконайте описані нижче дії для перевірки всіх картриджів із тонером.

1. Вийміть картриджі із тонером із принтера та перевірте, чи знято герметичну стрічку.
2. Перевірте мікросхему на предмет пошкодження.
3. Огляньте поверхню зеленого барабана формування зображення.

⚠ ПОПЕРЕДЖЕННЯ. Не торкайтесь барабана формування зображення. Відбитки пальців на барабані формування зображення можуть погіршити якість друку.

4. Якщо на барабані формування зображення є подряпини, відбитки пальців або інші пошкодження, картридж із тонером потрібно замінити.
5. Вставте на місце картридж із тонером і видрукуйте кілька сторінок, щоб упевнитися, що проблему усунуто.

Перевірка паперу та умов друку

Крок 1. Використовуйте папір, що відповідає специфікаціям HP

Деякі проблеми з якістю друку виникають внаслідок використання паперу, що не відповідає специфікаціям HP.

- Слід завжди користуватися папером типу та з вагою, які підтримує принтер.
- Використовуйте папір хорошої якості, на якому немає розривів, дірок, плям, часток пилу, складок, скріпок, а краї не скручені та не зігнуті.
- Використовуйте чистий папір, який ще не використовувався для друку.
- Використовуйте папір, який не містить домішок металу, як-от блискіток.
- Використовуйте папір для лазерних принтерів. Не користуйтеся папером, який призначено лише для використання в струменевих принтерах.
- Не користуйтеся надто жорстким папером. Зазвичай м'якший папір дозволяє отримати вищу якість друку.

Крок 2. Перевірка умов друку

Середовище може безпосередньо впливати на друк і є типовою причиною для виникнення проблем із якістю друку та подачею паперу. Потенційні рішення:

- Встановлюйте принтер подалі від протягів – відкритих дверей і вікон, а також кондиціонерів.
- Стежте, щоб температура та вологість робочого середовища відповідали специфікаціям принтера.
- Не встановлюйте принтер у закритому просторі, наприклад у шафі.
- Принтер слід встановлювати на рівній твердій поверхні.
- Приберіть будь-які предмети, що загороджують вентиляційні отвори принтера. Принтер потребує належної вентиляції з усіх боків, у тому числі згори.
- Забезпечте захист принтера від пилу, пари, жиру та інших елементів, які можуть осідати всередині принтера.

Крок 3. Індивідуальне вирівнювання лотка

Виконайте описані нижче дії, якщо текст або зображення не відцентровано або неправильно розташовано на аркуші під час друку з конкретних лотків.



ПРИМІТКА. Дії різняться залежно від типу панелі керування.



- | | |
|---|-------------------------------|
| 1 | Світлодіодна панель керування |
| 2 | 2-рядкова панель керування |

Світлодіодні панелі керування

1. Відкрийте вбудований веб-сервер HP (EWS).
 - а. Відкрийте службову програму HP Printer Assistant.
 - **Windows 10:** У меню **Пуск** клацніть **Усі програми**, клацніть **HP**, а тоді виберіть ім'я принтера.
 - **Для ОС Windows 8.1.** Натисніть стрілочку вниз у нижньому лівому куті екрана **Пуск**, а тоді виберіть ім'я принтера.
 - **Для ОС Windows 8.** Клацніть правою кнопкою миші порожню область на екрані **Пуск**, натисніть **Усі застосунки** на панелі застосунків і виберіть ім'я принтера.
 - **Windows 7, Windows Vista та Windows XP.** На робочому столі комп'ютера натисніть кнопку **Пуск**, виберіть **Усі програми**, клацніть **HP**, виберіть папку для принтера а тоді виберіть ім'я принтера.
 - б. У вікні HP Printer Assistant виберіть **Print** (Друк), після чого виберіть **HP Device Toolbox**.
2. Відкрийте вкладку **System** (Система) і виберіть сторінку **Service** (Обслуговування).
3. В області **Adjust Alignment** (Вирівнювання) виберіть лоток.

4. Налаштуйте вирівнювання, а тоді натисніть **Apply** (Застосувати).
5. Натисніть кнопку **Print Test Page** (Надрукувати сторінку перевірки), щоб перевірити параметри вирівнювання.

2-рядкові панелі керування

1. На панелі керування принтера натисніть кнопку налаштування .
2. Виберіть такі меню:
 - [System Setup \(Налаштування системи\)](#)
 - [Print Quality \(Якість друку\)](#)
 - [Adjust Alignment \(Калібрування вирівнювання\)](#)
 - [Print Test Page \(Надрукувати пробну сторінку\)](#)
3. Виберіть лоток для калібрування і виконайте вказівки на віддрукованих сторінках.
4. Надрукуйте тестову сторінку ще раз, щоб перевірити результати. У разі необхідності продовжіть калібрування.
5. Щоб зберегти нові параметри, виберіть **OK**.

Використання іншого драйвера друку

Якщо під час друку з комп'ютерної програми на друкованій сторінці раптом з'являються смуги, пробіли в тексті та графіці, невідповідне форматування або змінені шрифти, спробуйте скористатися іншим драйвером друку.

Завантажте будь-який із цих драйверів із веб-сайту HP: www.hp.com/support/ljM178MFP.

Драйвер HP PCL.6

За наявності цей драйвер друку для певної моделі принтера забезпечує підтримку попередніх операційних систем, наприклад, Windows XP® та Windows Vista®. Щоб переглянути список підтримуваних операційних систем, перейдіть до www.hp.com/go/support.

Драйвер HP PCL 6

Цей драйвер друку для певної моделі принтера забезпечує підтримку Windows 7 і новіших операційних систем, які підтримують драйвери 3-ї версії. Щоб переглянути список підтримуваних операційних систем, перейдіть до www.hp.com/go/support.

Драйвер HP PCL-6

Цей драйвер друку для певної моделі забезпечує підтримку Windows 8 і новіших операційних систем, які підтримують драйвери 4-ї версії. Щоб переглянути список підтримуваних операційних систем, перейдіть до www.hp.com/go/support.

Драйвер HP UPD PS	<ul style="list-style-type: none"> • Рекомендовано для друку з використанням програмних продуктів Adobe® або інших програм із великим обсягом графічних даних. • Забезпечує підтримку для виконання друку з потребами емуляції PostScript або для підтримки шрифтів PostScript у Flash.
HP UPD PCL 6	<ul style="list-style-type: none"> • Рекомендовано для друку в усіх версіях Windows • Забезпечує найкращу загальну швидкість, якість друку та підтримку функцій принтера для більшості користувачів • Розроблено для сумісності із графічним стандартом Windows (GDI) для забезпечення найкращої швидкості в системах Windows • Може не бути повністю сумісним зі сторонніми або спеціальними програмними продуктами, що побудовані на PCL 5

Перевірка налаштувань EconoMode

HP не рекомендує використовувати режим EconoMode постійно. Якщо EconoMode застосовується постійно, то ресурс тонера зберігатиметься довше, аніж ресурс механічних частин картриджа з тонером. Якщо якість друку починає погіршуватися та стає неприйнятною, замініть картридж із тонером.



ПРИМІТКА. Ця функція доступна в разі використання драйвера друку PCL 6 для Windows. Якщо цей драйвер не використовується, цю функцію можна увімкнути за допомогою вбудованого веб-сервера HP.

Якщо ціла сторінка надто темна чи надто світла, виконайте подані нижче кроки.

1. У програмі виберіть параметр **Друк**.
2. Виберіть принтер і клацніть **Властивості** чи **Налаштування**.
3. Виберіть вкладку **Папір/Якість**, і знайдіть ділянку **Якість друку**.
4. Якщо ціла сторінка надто темна, скористайтеся поданими нижче налаштуваннями.
 - Виберіть параметр **600 dpi**, якщо він доступний.
 - Позначте поле **Економічний режим**, щоб увімкнути його.

Якщо ціла сторінка надто світла, скористайтеся поданими нижче налаштуваннями.

- Виберіть параметр **FastRes 1200**, якщо він доступний.
 - Зніміть позначку біля пункту **Економічний режим** для вимкнення.
5. Щоб закрити діалогове вікно **Властивості документа**, натисніть кнопку **ОК**. Щоб розпочати друк, у діалоговому вікні **Друк** натисніть кнопку **ОК**.

Регулювання щільності друку

Щоб відрегулювати щільність друку, виконайте такі кроки.



ПРИМІТКА. Ці дії різняться залежно від типу панелі керування.



- | | |
|---|-------------------------------|
| 1 | Світлодіодна панель керування |
| 2 | 2-рядкова панель керування |

1. Відкрийте вбудований веб-сервер HP (EWS).

Світлодіодні панелі керування

- a. Відкрийте службову програму HP Printer Assistant.
 - **Windows 10:** У меню **Пуск** клацніть **Усі програми**, клацніть **HP**, а тоді виберіть ім'я принтера.
 - **Windows 8.1:** клацніть стрілочку вниз у нижньому лівому куті екрана **Start** (Пуск), після чого виберіть ім'я принтера.
 - **Windows 8:** клацніть правою кнопкою миші на порожній області екрана **Start** (Пуск), клацніть **All Apps** (Усі програми) на панелі команд програм і виберіть ім'я принтера.
 - **Windows 7, Windows Vista та Windows XP.** На робочому столі комп'ютера натисніть кнопку **Пуск**, виберіть **Усі програми**, клацніть **HP**, виберіть папку для принтера а тоді виберіть ім'я принтера.
- б. У службовій програмі HP Printer Assistant виберіть **Print** (Друк), після чого виберіть **HP Device Toolbox**.

2-рядкові панелі керування

- a. На панелі керування принтера натисніть кнопку налаштування . Відкрийте меню **Network Setup** (Налаштування мережі), виберіть **Show IP Address** (Показати IP-адресу), а тоді **Yes** (Так). Поверніться до головного екрана, щоб переглянути IP-адресу.
- б. Відкрийте веб-браузер і введіть в адресному рядку IP-адресу або ім'я хоста, що відображаються на панелі керування принтера. Натисніть клавішу **Enter** на клавіатурі комп'ютера. Відкриється вікно вбудованого веб-сервера HP.

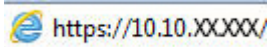

ПРИМІТКА. Якщо веб-браузер виводить повідомлення з інформацією про те, що запитуваний веб-сайт може не бути безпечним, виберіть можливість продовження роботи з веб-сайтом. Використання цього веб-сайту не завдасть шкоди комп'ютеру.

2. Відкрийте вкладку **System** (Система) і виберіть сторінку **Print Density** (Щільність друку).
3. Виберіть потрібні параметри щільності.
4. Щоб зберегти зміни, клацніть **Apply** (Застосувати).

Калібрування принтера для вирівнювання кольорів

Калібрування – це функція принтера для покращення якості зображення.

Виконайте ці кроки, щоб вирішити проблеми з якістю друку, такі як неправильне вирівнювання кольорів, кольорові тіні, розмита графіка тощо.



ПРИМІТКА. Дії різняться залежно від типу панелі керування.



1 Світлодіодна панель керування

2 2-рядкова панель керування

Світлодіодні панелі керування

1. Відкрийте вбудований веб-сервер HP (EWS).
 - а. Відкрийте службову програму HP Printer Assistant.
 - **Windows 10:** У меню **Пуск** клацніть **Усі програми**, клацніть **HP**, а тоді виберіть ім'я принтера.
 - **Для ОС Windows 8.1.** Натисніть стрілочку вниз у нижньому лівому куті екрана **Пуск**, а тоді виберіть ім'я принтера.
 - **Для ОС Windows 8.** Клацніть правою кнопкою миші порожню область на екрані **Пуск**, натисніть **Усі застосунки** на панелі застосунків і виберіть ім'я принтера.
 - **Windows 7, Windows Vista та Windows XP.** На робочому столі комп'ютера натисніть кнопку **Пуск**, виберіть **Усі програми**, клацніть **HP**, виберіть папку для принтера а тоді виберіть ім'я принтера.
 - б. У вікні HP Printer Assistant виберіть **Print** (Друк), після чого виберіть **HP Device Toolbox**.
2. Відкрийте вкладку **System** (Система) і виберіть сторінку **Print Quality** (Якість друку).
3. Виберіть **Calibrate Now** (Калібрувати зараз) і клацніть **Apply** (Застосувати), щоб запустити процес калібрування.

2-рядкові панелі керування

1. На панелі керування принтера натисніть кнопку налаштування .
2. Виберіть такі меню:
 - [System Setup](#) (Налаштування системи)
 - [Print Quality](#) (Якість друку)

- [Color Calibration \(Калібрування кольору\)](#)
 - [Calibrate Now \(Калібрувати зараз\)](#)
3. Щоб почати калібрування, натисніть кнопку **OK**.
 4. На панелі керування принтера відобразиться повідомлення про **Calibrating** (Калібрування). Процедура калібрування займає декілька хвилин. Не вимикайте принтер до завершення процедури калібрування. Зачекайте, поки завершиться процедура калібрування, і спробуйте надрукувати ще раз.

Встановлення параметрів кольору (Windows)

У разі друку з програми виконайте ці кроки, якщо кольори на друкованому аркуші не відповідають кольорам на екрані комп'ютера або загалом вас не задовольняють.

Зміна параметрів кольору

1. У програмі виберіть параметр **Друк**.
2. Виберіть принтер і клацніть кнопку **Властивості** чи **Параметри**.
3. Клацніть на вкладці **Color** (Колір).
4. Виберіть параметр **Print in Grayscale** (Друк у відтінках сірого), щоб надрукувати кольоровий документ у чорному та відтінках сірого. Цією функцією можна користуватися для друку кольорових документів, призначених для фотокопіювання чи надсилання факсом. Цей параметр можна також використовувати для друку чорнових копій або для економії кольорового тонера.
5. Щоб закрити діалогове вікно **Властивості документа**, натисніть кнопку **OK**. Для друку в діалоговому вікні **Друк** натисніть кнопку **OK**.

Друк і аналіз сторінки якості друку

 **ПРИМІТКА.** Ці дії різняться залежно від типу панелі керування.



- 1 Світлодіодна панель керування
- 2 2-рядкова панель керування

Світлодіодні панелі керування

1. Відкрийте вбудований веб-сервер HP (EWS).
 - a. Відкрийте службову програму HP Printer Assistant.

- **Windows 10:** У меню **Пуск** клацніть **Усі програми**, клацніть **HP**, а тоді виберіть ім'я принтера.
- **Windows 8.1:** Натисніть стрілочку вниз у нижньому лівому куті екрана **Пуск**, а тоді виберіть ім'я принтера.
- **Windows 8:** Клацніть правою кнопкою миші порожню область на екрані **Пуск**, натисніть **Усі застосунки** на панелі застосунків і виберіть ім'я принтера.
- **Windows 7, Windows Vista та Windows XP.** На робочому столі комп'ютера натисніть кнопку **Пуск**, виберіть **Усі програми**, клацніть **HP**, виберіть папку для принтера а тоді виберіть ім'я принтера.

6. У вікні HP Printer Assistant виберіть **Print** (Друк), після чого виберіть **HP Device Toolbox**.
2. Відкрийте вкладку **Home** (Головна) і виберіть сторінку **Reports** (Звіти).
3. У списку звітів знайдіть **Print Quality Page** (Сторінка якості звуку) і клацніть **Print** (Друк).

2-рядкові панелі керування

1. На панелі керування принтера натисніть кнопку налаштування .
2. Виберіть меню **Reports** (Звіти).
3. Виберіть пункт **Print Quality Page** (Друк сторінки перевірки якості).

На цій сторінці є п'ять смуг кольору, розділених на чотири групи, як зображено на малюнку. Оглянувши кожну групу, можна визначити проблемний картридж із тонером.

Рисунок 9-1 Друк сторінки якості

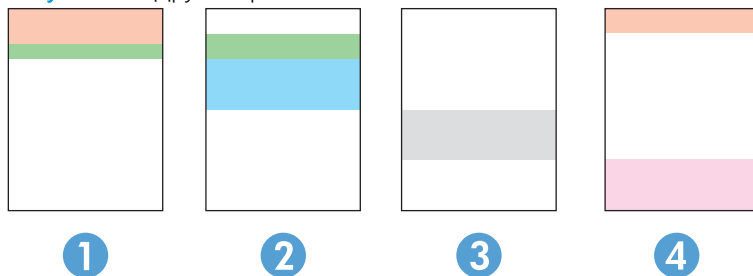

Ділянка	Картридж із тонером
1	Жовтий
2	Блакитний
3	Чорний
4	Пурпуровий

- Якщо крапки або смуги з'являються лише в одній із груп, замініть картридж із тонером, який відноситься до цієї групи.
- Якщо крапки з'являються на більше, ніж одній ділянці, надрукуйте сторінку очищення. Якщо це не допомагає усунути проблему, визначте, чи крапки мають один колір, наприклад, якщо пурпурові крапки з'являються на усіх п'яти колірних смугах. Якщо крапки одного кольору, потрібно замінити цей картридж із тонером.
- Якщо смуги з'являються у кількох колірних смугах, звертайтеся до HP. Можливо, проблема виникає через інший компонент, ніж картридж із тонером.

Усунення проблем, пов'язаних із якістю друку

- [Вступ](#)
- [Виявлення й усунення проблем, пов'язаних із якістю друку](#)

Вступ

Нижче подано процедуру виявлення й усунення проблем, пов'язаних із зображення, в тому числі таких:

- світлий друк
- сірий фон або темний друк
- пусті сторінки
- чорні сторінки
- темні чи світлі смуги
- темна чи світлі риси
- немає тонера
- перекошені зображення
- кольори, не врівняні з рештою зображення
- скручений папір

Виявлення й усунення проблем, пов'язаних із якістю друку

Таблиця 9-3 Коротка довідка таблиці дефектів зображення

[Таблиця 9-4 Світлий друк на сторінці 119](#)

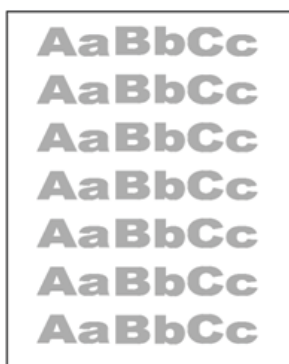

[Таблиця 9-5 Сірий фон або темний друк на сторінці 120](#)



[Таблиця 9-6 Порожня сторінка — Друк відсутній на сторінці 120](#)



Таблиця 9-3 Коротка довідка таблиці дефектів зображення (продовження)

[Таблиця 9-7 Чорна сторінка на сторінці 121](#)

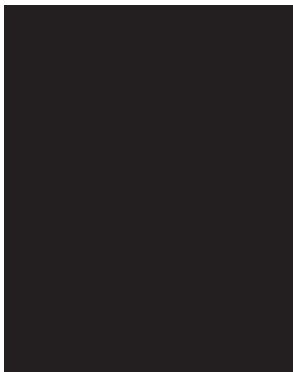

[Таблиця 9-8 Ефект смуг на сторінці 121](#)



[Таблиця 9-9 Риси на сторінці 122](#)

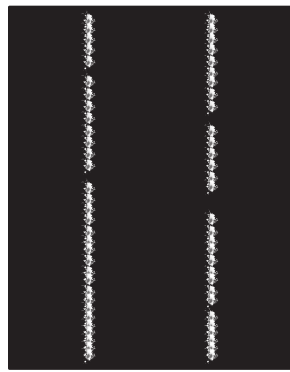

[Таблиця 9-10 Дефекти фіксації/термофіксатора на сторінці 123](#)

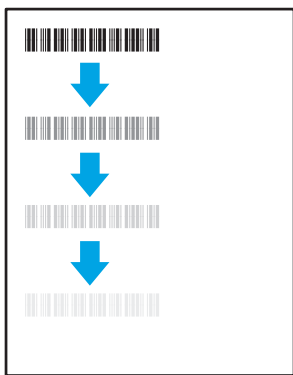

[Таблиця 9-11 Дефекти розміщення зображення на сторінці 124](#)



[Таблиця 9-12 Дефекти відхилення кольорових матриць \(лише кольорові моделі\) на сторінці 124](#)



[Таблиця 9-13 Дефекти вихідних документів на сторінці 125](#)

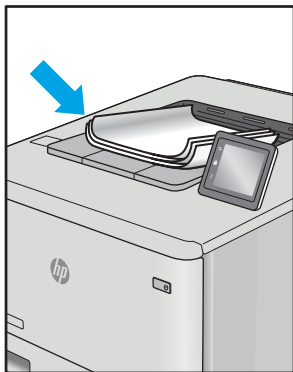

Дефекти зображення, не залежно від причини, можна часто усунути, виконавши ті самі дії. Виконайте ці дії як початкові для вирішення проблеми з дефектами зображення.

1. Передрукуйте документ. Дефекти якості друку можуть виявитися тимчасовими або повністю зникнути в процесі подальшого друку.
2. Перевірте стан картриджа або картриджів. Якщо стан картриджа **Very Low** (Дуже низький рівень) (номінальний ресурс вичерпано), замініть картридж.
3. Перевірте, щоб налаштування режиму друку драйвера і лотка відповідали розміру паперу, завантаженого в лоток. Спробуйте використати інший стос носія або інший лоток. Спробуйте використати інший режим друку.
4. Переконайтеся, що принтер знаходиться в допустимому діапазоні робочої температури й вологості.
5. Переконайтеся, що тип, розмір і вага паперу підтримуються принтером. Перегляньте сторінку підтримки принтера support.hp.com, щоб перевірити підтримувані розміри і типи паперу для принтера.

 **ПРИМІТКА.** Термін "термофіксація" означає етап процесу друку, коли тонер фіксується на папері.

Наведені приклади стосуються паперу формату Letter, поданого у принтер коротким краєм.

Таблиця 9-4 Світлий друк

Опис	Взірець	Можливі рішення
<p>Світлий друк:</p> <p>друкований вміст цілої сторінки світлий або блідий.</p>		<ol style="list-style-type: none"> 1. Передрукуйте документ. 2. Вийміть картридж і струсніть його для перерозподілу тонеру. 3. Лише монохромні моделі: переконайтеся, що параметр EcoPrint (Економний режим) вимкнено як на панелі керування, так і в драйвері принтера. 4. Переконайтеся, що картридж встановлено правильно. 5. Надрукуйте сторінку стану витратних матеріалів і перевірте залишковий ресурс картриджу. 6. Замініть картридж. 7. Якщо проблема не зникає, перейдіть до support.hp.com.

Таблиця 9-5 Сірий фон або темний друк

Опис	Взірець	Можливі рішення
<p>Сірий фон або темний друк:</p> <p>зображення або текст є темнішим від очікуваного.</p>		<ol style="list-style-type: none">1. Переконайтеся, що папір у лотках ще не пропускався через принтер.2. Використайте інший тип паперу.3. Передрукуйте документ.4. Лише монохромні моделі: на головному екрані панелі керування принтера перейдіть до меню Adjust Toner Density (Відрегулювати щільність тонера) і зменшіть щільність.5. Переконайтеся, що принтер знаходиться в допустимому діапазоні робочої температури й вологості.6. Замініть картридж.7. Якщо проблема не зникає, перейдіть до support.hp.com.

Таблиця 9-6 Порожня сторінка — Друк відсутній

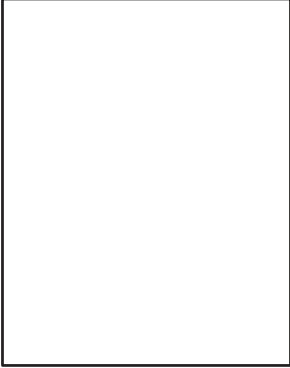
Опис	Взірець	Можливі рішення
<p>Порожня сторінка — Друк відсутній:</p> <p>сторінка повністю порожня і не містить друкованого вмісту.</p>		<ol style="list-style-type: none">1. Переконайтеся, що картридж є оригінальним картриджем HP.2. Переконайтеся, що картридж встановлено правильно.3. Надрукуйте іншим картриджем.4. Перевірте, чи збігаються тип паперу в лотку і в налаштуваннях принтера. Якщо потрібно, виберіть легший папір.5. Якщо проблема не зникає, перейдіть до support.hp.com.

Таблиця 9-7 Чорна сторінка

Опис	Взірець	Можливі рішення
<p>Чорна сторінка:</p> <p>надрукована сторінка повністю чорна.</p>		<ol style="list-style-type: none"> 1. Огляньте картридж на предмет пошкодження. 2. Переконайтеся, що картридж встановлено правильно. 3. Замініть картридж. 4. Якщо проблема не зникає, перейдіть до support.hp.com.

Таблиця 9-8 Ефект смуг

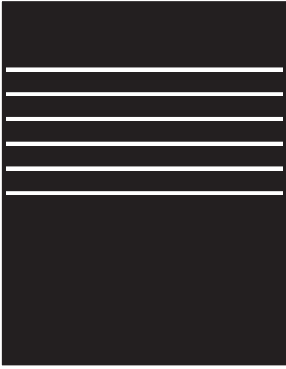
Опис	Взірець	Можливі рішення
<p>Повторювані смуги з широким кроком та динамічні смуги:</p> <p>темні або світлі лінії, які тягнуться донизу на всю довжину сторінки. Вони можуть бути як різкі, так і плавні. Дефект з'являється лише в областях із заповненням і відсутній в тексті і недрукованих областях.</p>		<ol style="list-style-type: none"> 1. Передрукуйте документ. 2. Спробуйте виконати друк з іншого лотка. 3. Замініть картридж. 4. Використайте інший тип паперу. 5. Лише моделі Enterprise: на головному екрані на панелі керування пристрою виберіть меню Adjust Paper Types (Відрегулювати типи паперу) і виберіть режим друку для трохи важчого носія, ніж той, що ви використовуєте. Це може сповільнити швидкість друку покращити якість. 6. Якщо проблема не зникає, перейдіть до support.hp.com.

Таблиця 9-9 Риски

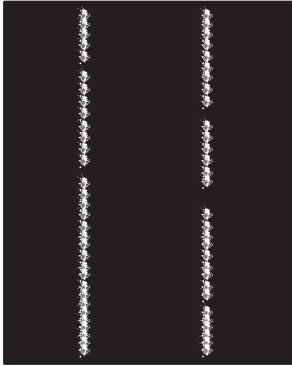
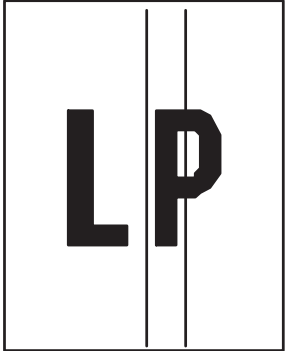
Опис	Взірець	Можливі рішення
<p>Світлі вертикальні риси:</p> <p>світлі риси, які зазвичай тягнуться на довжину сторінки. Дефект з'являється лише в областях із заповненням і відсутній в тексті і недрукованих областях.</p>		<ol style="list-style-type: none">1. Передрукуйте документ.2. Вийміть картридж і струсніть його для перерозподілу тонеру.3. Якщо проблема не зникає, перейдіть до support.hp.com. <p>ПРИМІТКА. Як світлі, так і темні вертикальні риси можуть виникати, якщо друк відбувається в середовищі за межами робочого діапазону температури й вологості. Дозволені температуру і вологість можна перевірити в специфікаціях середовища принтера.</p>
<p>Темні вертикальні риси та риси очищення ІТВ (тільки для кольорових моделей):</p> <p>темні лінії, які тягнуться донизу сторінки. Дефект з'являється будь-де на сторінці, як в областях із заповненням і в недрукованих областях.</p>		<ol style="list-style-type: none">1. Передрукуйте документ.2. Вийміть картридж і струсніть його для перерозподілу тонеру.3. Надрукуйте сторінку очищення.4. Перевірте рівень тонера в картриджі.5. Якщо проблема не зникає, перейдіть до support.hp.com.

Таблиця 9-10 Дефекти фіксації/термофіксатора

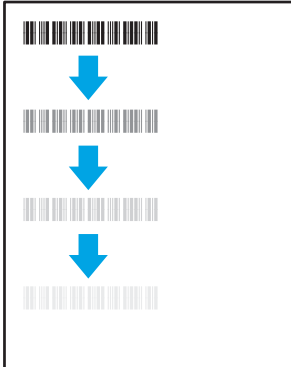
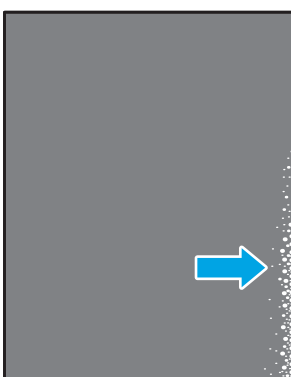
Опис	Фіксація/термофіксатор	Можливі рішення
<p>Зсув термофіксатора (тінь):</p> <p>Легкі тіні або зсуви зображення, що повторюються на сторінці. Повторюване зображення стає блідішим з кожним новим примірником.</p>		<ol style="list-style-type: none"> 1. Передрукуйте документ. 2. Перевірте, чи збігаються тип паперу в лотку і в налаштуваннях принтера. Якщо потрібно, виберіть легший папір. 3. Якщо проблема не зникає, перейдіть до support.hp.com.
<p>Слабка фіксація:</p> <p>тонер стирається вздовж краю сторінки. Цей дефект найчастіше виникає на краях завдань з високим покриттям або на легких типах носіїв, однак може виникати будь-де на сторінці.</p>		<ol style="list-style-type: none"> 1. Передрукуйте документ. 2. Перевірте, чи збігаються тип паперу в лотку і в налаштуваннях принтера. Якщо потрібно, виберіть важчий папір. 3. Лише моделі Enterprise: на панелі керування принтера перейдіть до меню Edge-to-Edge (Від краю до краю) і виберіть Normal (Звичайний). Передрукуйте документ. 4. Лише моделі Enterprise: на панелі керування принтера перейдіть до меню Auto Include Margins (Автоматично включати поля) і передрукуйте документ. 5. Якщо проблема не зникає, перейдіть до support.hp.com.

Таблиця 9-11 Дефекти розміщення зображення

Опис	Взірець	Можливі рішення
<p>Поля та асиметрія:</p> <p>зображення не відцентроване або несиметричне на сторінці. Дефект з'являється, якщо папір неправильно розташований, коли механізм підбирає його з лотка і подає в тракт проходження паперу.</p>		<ol style="list-style-type: none"> 1. Передрукуйте документ. 2. Витягніть папір з лотка і завантажте знову. Перевірте, чи краї паперу рівні з усіх боків. 3. Перевірте, чи верх стосу паперу знаходиться нижче індикатора максимальної висоти. Не переповнюйте лоток. 4. Напрямні мають бути правильно відрегульовані відповідно до розміру паперу. Не встановлюйте напрямні для паперу впритул до стосу паперу. Встановлюйте їх відповідно до пазів чи позначок у лотку. 5. Якщо проблема не зникає, перейдіть до support.hp.com.

Таблиця 9-12 Дефекти відхилення кольорових матриць (лише кольорові моделі)

Опис	Взірець	Можливі рішення
<p>Відхилення кольорових матриць:</p> <p>Одна або кілька матриць кольору не вирівняно з іншими. Зазвичай й в першу чергу помилка виникає з жовтим кольором.</p>		<ol style="list-style-type: none"> 1. Передрукуйте документ. 2. За допомогою панелі керування виконайте калібрування принтера. 3. Якщо стан картриджа досягає рівня Very Low (Дуже низький рівень) або надруковані документи часто виходять блідими, замініть картридж. 4. На панелі керування скористайтеся функцією Restore Calibration (Відновити калібрування), щоб скинути параметри калібрування принтера до фабричних значень. 5. Якщо проблема не зникає, перейдіть до support.hp.com.

Таблиця 9-13 Дефекти вихідних документів

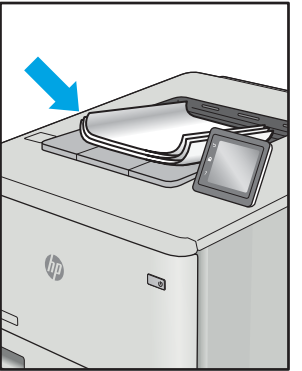
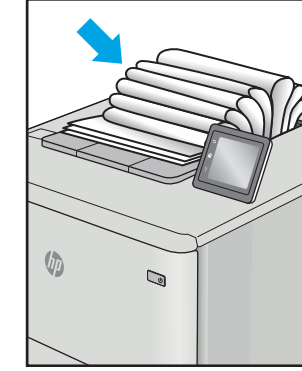
Опис	Взірець	Можливі рішення
<p>Скручування вихідного документа:</p> <p>надруковані аркуші мають скручені краї. Скручений край може бути як вздовж довшого, так і вздовж коротшого краю. Можливі два типи скручування.</p> <ul style="list-style-type: none"> • Позитивне скручування: аркуш скручується до надрукованої сторони. Дефект з'являється в сухому середовищі або в разі сильного покриття поверхні друком. • Негативне скручування: аркуш скручується від надрукованої сторони. Дефект з'являється у надмірно вологому середовищі або в разі слабкого покриття поверхні друком. 		<ol style="list-style-type: none"> 1. Передрукуйте документ. 2. Позитивне скручування: на панелі керування принтера виберіть важчий тип паперу. Важчий тип паперу підніме температуру друку. Негативне скручування: на панелі керування принтера виберіть легший тип паперу. Легший тип паперу знизить температуру друку. Перед тим намагайтеся зберігати папір у сухому місці або використовуйте свіжо відкриту упаковку. 3. Друк у дуплексному режимі. 4. Якщо проблема не зникає, перейдіть до support.hp.com.
<p>Складання у стоси:</p> <p>папір не складається належним чином у вихідному лотку. Стос може бути нерівний, скошений, або сторінки виштовхуються з лотка на підлогу. Будь-що з наведених нижче умов може призвести до цього дефекту:</p> <ul style="list-style-type: none"> • сильне скручування паперу • папір у лотку зморщений або деформований • папір нестандартного типу, наприклад конверти • вихідний лоток переповнений 		<ol style="list-style-type: none"> 1. Передрукуйте документ. 2. Вийміть подовжувач вихідного відсіку. 3. Якщо дефект спричинений надмірним скручуванням паперу, виконайте кроки з усунення несправностей для скручування вихідних документів. 4. Використайте інший тип паперу. 5. Використуйте папір зі щойно відкритої упаковки. 6. Виймайте папір з вихідного лотка до того, як він переповниться. 7. Якщо проблема не зникає, перейдіть до support.hp.com.

Покращення якості копіювання і сканування зображень

Вступ

У разі виникнення проблем із якістю зображення спробуйте скористатися такими рішеннями за порядком їх викладу.

- [Перевірка скла сканера на наявність бруду і плям](#)
- [Усунення небажаних смуг чи ліній, що виникають у разі використання ПАПД](#)
- [Перевірка налаштувань паперу](#)
- [Перевірка параметрів налаштування](#)
- [Оптимізація для тексту або зображень](#)
- [Перевірте роздільну здатність та налаштування кольорів сканера на комп'ютері](#)
- [Копіювання від краю до краю](#)
- [Чищення роликів подачі та блока розділення ПАПД у пристрої подачі \(лише для моделей fw\)](#)

Спершу спробуйте ці кілька простих кроків:

- Скористайтеся планшетним сканером, а не пристроєм автоматичної подачі документів.
- Використовуйте якісні оригінали.
- Використовуючи пристрій автоматичної подачі документів, завантажуйте в нього оригінали відповідно до напрямних, щоб запобігти друку нечіткого чи скошеного зображення.

Якщо проблему не вдасться вирішити, спробуйте інші рішення. Якщо вони також не допоможуть, читайте про додаткові можливості вирішення проблеми в пункті "Покращення якості друку".

Перевірка скла сканера на наявність бруду і плям

З часом на склі сканера та білому пластмасовому корпусі може накопичитися бруд, і це може негативним чином вплинути на продуктивність пристрою. Для очищення сканера дотримуйтеся зазначеної нижче процедури.

1. Натисніть кнопку живлення, щоб вимкнути принтер, і вийміть кабель живлення із розетки.
2. Відкрийте кришку сканера.
3. Протріть скляну смужку і білу пластмасову підкладку під кришкою сканера за допомогою м'якої ганчірки або губки, змоченої неабразивним засобом для чищення скла.

⚠ ПОПЕРЕДЖЕННЯ. Не користуйтеся абразивними матеріалами, ацетоном, бензином, аміаком, етиловим спиртом чи тетрахлоридом вуглецю для очищення будь-якої частини принтера; це може пошкодити його. Не лейте рідину безпосередньо на скло або валик. Вона може просочитися і пошкодити принтер.

4. Витріть насухо скло та білі пластмасові деталі за допомогою замшевої або целюлозної губки для запобігання утворенню плям.
5. Вставте кабель живлення у розетку та натисніть кнопку живлення, щоб увімкнути принтер.

Усунення небажаних смуг чи ліній, що виникають у разі використання ПАПД

Якщо на копіях або сканованих зображеннях документів, які подаються через пристрій автоматичної подачі документів, з'являються небажані лінії або білі смуги, очистьте скло ПАПД від бруду, як описано нижче. Скло може бути забруднене пилом, волокнами паперу, рештками тонера, чорнила, клею, корекційної рідини або стрічки, відбитками пальців тощо.

1. Відкрийте кришку сканера.
2. Ліворуч від основного скла планшетного сканера є вузька (шириною 2,5 см) смужка скла. Протріть її вологою м'якою ганчіркою з безворсової тканини.

⚠ ПОПЕРЕДЖЕННЯ. Не користуйтеся наждачним папером, ацетоном, бензином, аміаком, етиловим спиртом, чотирьоххлористим вуглецем для очищення будь-якої частини пристрою; це може пошкодити його. Не лейте рідину безпосередньо на скло або валик. Вона може просочитися і пошкодити пристрій.

3. Також протріть вологою м'якою ганчіркою з безворсової тканини смужку пластику знизу на кришці сканера, безпосередньо над смужкою скла.
4. Витріть верхню і нижню смужки насухо м'якою сухою ганчіркою, щоб запобігти утворенню плям, і повторіть спробу копіювання чи сканування.

Перевірка налаштувань паперу

📝 ПРИМІТКА. Дії різняться залежно від типу панелі керування.



- | | |
|---|-------------------------------|
| 1 | Світлодіодна панель керування |
| 2 | 2-рядкова панель керування |

Світлодіодні панелі керування

1. Відкрийте вбудований веб-сервер HP (EWS).
 - a. Відкрийте службову програму HP Printer Assistant.
 - **Windows 10:** У меню **Пуск** клацніть **Усі програми**, клацніть **HP**, а тоді виберіть ім'я принтера.
 - **Windows 8.1:** клацніть стрілочку вниз у нижньому лівому куті екрана **Start** (Пуск), після чого виберіть ім'я принтера.

- **Windows 8:** клацніть правою кнопкою миші на порожній області екрана **Start** (Пуск), клацніть **All Apps** (Усі програми) на панелі команд програм і виберіть ім'я принтера.
 - **Windows 7, Windows Vista та Windows XP.** На робочому столі комп'ютера натисніть кнопку **Пуск**, виберіть **Усі програми**, клацніть **HP**, виберіть папку для принтера а тоді виберіть ім'я принтера.
- б. У службовій програмі HP Printer Assistant виберіть **Print** (Друк), після чого виберіть **HP Device Toolbox**.
 2. У вкладці **Systems** (Система) клацніть **Paper Setup** (Налаштування паперу).
 3. Змініть потрібні налаштування, тоді клацніть **Apply** (Застосувати).

2-рядкові панелі керування

1. На панелі керування принтера натисніть кнопку налаштування .
2. Відкрийте такі меню:
 - **System Setup** (Налаштування системи)
 - **Налаштування паперу**
3. Виберіть пункт **Def. paper size** (Визначити розмір паперу).
4. Вкажіть розмір паперу, який завантажено у вхідний лоток і натисніть кнопку **OK**.
5. Виберіть пункт **Def. paper type** (Визначити тип паперу).
6. Вкажіть тип паперу, який завантажено у вхідний лоток і натисніть кнопку **OK**.

Перевірка параметрів налаштування



ПРИМІТКА. Ці дії різняться залежно від типу панелі керування.



- 1 Світлодіодна панель керування
- 2 2-рядкова панель керування

Світлодіодні панелі керування

Використання вбудованого сервера HP (EWS) для перевірки параметрів налаштування зображень.

1. Відкрийте вбудований веб-сервер HP (EWS).
 - а. Відкрийте службову програму HP Printer Assistant.

- **Windows 10:** У меню **Пуск** клацніть **Усі програми**, клацніть **HP**, а тоді виберіть ім'я принтера.
 - **Windows 8.1:** Натисніть стрілочку вниз у нижньому лівому куті екрана **Пуск**, а тоді виберіть ім'я принтера.
 - **Windows 8:** Клацніть правою кнопкою миші порожню область на екрані **Пуск**, натисніть **Усі застосунки** на панелі застосунків і виберіть ім'я принтера.
 - **Windows 7, Windows Vista та Windows XP.** На робочому столі комп'ютера натисніть кнопку **Пуск**, виберіть **Усі програми**, клацніть **HP**, виберіть папку для принтера а тоді виберіть ім'я принтера.
6. У вікні HP Printer Assistant виберіть **Print** (Друк), після чого виберіть **HP Device Toolbox**.
2. Виберіть вкладку **Copy** (Копіювання).
3. У розділі **Advanced Image Adjustment** (Розширені налаштування зображень) змініть потрібні параметри.
- **Lightness** (Яскравість). Налаштування параметру яскравості та темноти.
 - **Contrast** (Контрастність). Налаштування контрасту між найяскравішими та найтемнішими областями зображення.
 - **Sharpen** (Чіткіше). Налаштування чіткості символів тексту.
 - **Background Removal** (Видалення фону). Налаштування рівня темноти фонового зображення. Це особливо корисно для оригіналів документів, які друкуються на кольоровому папері.
 - **Grayness** (Відтінки сірого). Налаштування яскравості кольорів.
4. Клацніть **Set as New Defaults** (Зберегти як нові параметри за замовчуванням), щоб зберегти налаштування.

2-рядкові панелі керування

1. Натисніть кнопку меню копіювання .
2. За допомогою кнопок зі стрілками виберіть меню **Image Adjustment** (Налаштування зображень) і натисніть кнопку **OK**.
3. Виберіть параметр, який потрібно настроїти, і натисніть кнопку **OK**.
- **Lightness** (Яскравість). Налаштування параметру яскравості та темноти.
 - **Contrast** (Контрастність). Налаштування контрасту між найяскравішими та найтемнішими областями зображення.
 - **Sharpen** (Чіткіше). Налаштування чіткості символів тексту.
 - **Background Removal** (Видалення фону). Налаштування рівня темноти фонового зображення. Це особливо корисно для оригіналів документів, які друкуються на кольоровому папері.
 - **Color Balance** (Баланс кольору). Налаштування відтінків червоного, зеленого та синього кольору.
 - **Grayness** (Відтінки сірого). Налаштування яскравості кольорів.

4. За допомогою кнопок зі стрілками налаштуйте значення параметра, після чого натисніть кнопку **OK**.
5. Налаштуйте інший параметр або торкніться стрілки назад, щоб повернутися до головного меню копіювання.

Оптимізація для тексту або зображень

 **ПРИМІТКА.** Дії різняться залежно від типу панелі керування.



- 1 Світлодіодна панель керування
- 2 2-рядкова панель керування

Світлодіодні панелі керування

1. Відкрийте вбудований веб-сервер HP (EWS).
 - a. Відкрийте службову програму HP Printer Assistant.
 - **Windows 10:** У меню **Пуск** клацніть **Усі програми**, клацніть **HP**, а тоді виберіть ім'я принтера.
 - **Windows 8.1:** клацніть стрілочку вниз у нижньому лівому куті екрана **Start** (Пуск), після чого виберіть ім'я принтера.
 - **Windows 8:** клацніть правою кнопкою миші на порожній області екрана **Start** (Пуск), клацніть **All Apps** (Усі програми) на панелі команд програм і виберіть ім'я принтера.
 - **Windows 7, Windows Vista та Windows XP.** На робочому столі комп'ютера натисніть кнопку **Пуск**, виберіть **Усі програми**, клацніть **HP**, виберіть папку для принтера а тоді виберіть ім'я принтера.
 - б. У службовій програмі HP Printer Assistant виберіть **Print** (Друк), після чого виберіть **HP Device Toolbox**.
2. У вкладці **Copy** (Копіювання) виберіть розкритий список **Optimize** (Оптимізувати).
3. Виберіть налаштування, яке слід використати.
 - **Auto Select** (Автоматичний вибір): використовуйте це налаштування, коли вас не цікавить якість копіювання. Це параметр за замовчуванням.
 - **Mixed** (Змішаний вміст): використовуйте це налаштування для документів, які містять як текст, так і зображення.

- **Text** (Текст): використовуйте це налаштування для документів, які містять в основному текст.
 - **Picture** (Зображення): використовуйте це налаштування для документів, які містять в основному графіку.
4. Змініть потрібні налаштування, тоді клацніть **Apply** (Застосувати).

2-рядкові панелі керування

1. На панелі керування пристрою натисніть кнопку меню копіювання .
2. Щоб для оптимізації якості копіювання різних типів документів, за допомогою кнопок зі стрілками виберіть меню **Optimize** (Оптимізувати), а тоді натисніть кнопку **OK**. Доступні такі налаштування якості копіювання:
 - **Auto Select** (Автоматичний вибір): використовуйте це налаштування, коли вас не цікавить якість копіювання. Це параметр за замовчуванням.
 - **Mixed** (Змішаний вміст): використовуйте це налаштування для документів, які містять як текст, так і зображення.
 - **Text** (Текст): використовуйте це налаштування для документів, які містять в основному текст.
 - **Picture** (Зображення): використовуйте це налаштування для документів, які містять в основному графіку.

Перевірте роздільну здатність та налаштування кольорів сканера на комп'ютері

Якщо якість друку відсканованого зображення не відповідає очікуваній, можливо, у програмі для сканування було неправильно вибрано параметр роздільної здатності чи кольору. Роздільна здатність і колір впливають на такі властивості сканованих зображень:

- Чіткість зображення
- Текстура і переходи (плавні або різкі)
- Час сканування
- Розмір файлу

Роздільну здатність сканування вимірюють у пікселях на дюйм (ppi).

 **ПРИМІТКА.** Величина роздільної здатності сканування у ppi не рівнозначна величині роздільної здатності друку у dpi (точки на дюйм).

Параметри кольору, відтінків сірого або чорно-білого сканування визначають кількість можливих кольорів. Роздільну здатність устаткування сканера можна налаштувати до 1200 ppi.

Таблиця рекомендованих налаштувань роздільної здатності та кольору містить прості інструкції для задоволення конкретних потреб сканування.

 **ПРИМІТКА.** Наслідком встановлення високого значення роздільної здатності і кольору може стати створення великих файлів, які займають місце на диску і сповільнюють процес сканування. Перед тим як встановлювати роздільну здатність і колір, визначте, як буде використовуватись відскановане зображення.

Рекомендації щодо налаштування роздільної здатності та кольору

Подана нижче таблиця описує рекомендовані налаштування роздільної здатності і кольору для різних типів завдань сканування.



ПРИМІТКА. Налаштування за замовчуванням становить 200 ррі.

Плановане використання	Рекомендована роздільна здатність	Рекомендовані параметри кольору
Факс	150 ррі	<ul style="list-style-type: none">• Чорно-білий формат
Email (Електронна пошта)	150 ррі	<ul style="list-style-type: none">• Чорно-білий режим, якщо зображення не вимагає плавного переходу кольорів• Відтінки сірого, якщо зображення вимагає плавного переходу кольорів• Колір, якщо зображення кольорове
Текст для редагування	300 ррі	<ul style="list-style-type: none">• Чорно-білий формат
Друк (графічні зображення або текст)	600 ррі для складної графіки або якщо потрібно суттєво збільшити документ 300 ррі для звичайної графіки і тексту 150 ррі для фотографій	<ul style="list-style-type: none">• Чорно-білий режим для тексту і штрихових рисунків• Відтінки сірого для зображень із затіненими чи кольоровими зображеннями або фотографіями• Колір, якщо зображення кольорове
Відображення на екрані	75 ррі	<ul style="list-style-type: none">• Чорно-білий режим для тексту• Відтінки сірого для зображень і фотографій• Колір, якщо зображення кольорове

Колір

Під час сканування можна встановити такі значення кольору.

Параметр	Рекомендоване використання
Колір	Використовуйте цей параметр для високоякісних фотографій або документів, у яких колір має важливе значення.
Чорно-білий формат	Використовуйте цей параметр для текстових документів.
Відтінки сірого	Використовуйте цей параметр, коли важливо отримати файл певного розміру або коли документ чи фотографію потрібно швидко зісканувати.

Копіювання від краю до краю

Принтер не може виконувати друк повністю від краю до краю сторінки. Довкола сторінки є поле 4 мм, на якому не друкують.

Зауваження щодо друку або сканування документів з обрізаними краями.

- Якщо оригінал менший за вихідний розмір, відсуньте оригінал на 4 мм (від кута, позначеного значком на сканері. Виконайте копіювання ще раз або зіскануйте у цьому положенні.
- Якщо оригінал відповідає вихідному розміру паперу, використовуйте функцію [Reduce/Enlarge](#) (Зменшити/Збільшити), щоб зменшити зображення таким чином, аби не обрізати копію.

Чищення роликів подачі та блока розділення ПАПД у пристрої подачі (лише для моделей fw)

Якщо виникають проблеми з обробкою паперу пристроєм автоматичної подачі документів, наприклад застрягання чи захоплення кількох аркушів, почистьте його валики та прокладку.

1. Відкрийте кришку доступу до пристрою автоматичної подачі документів.

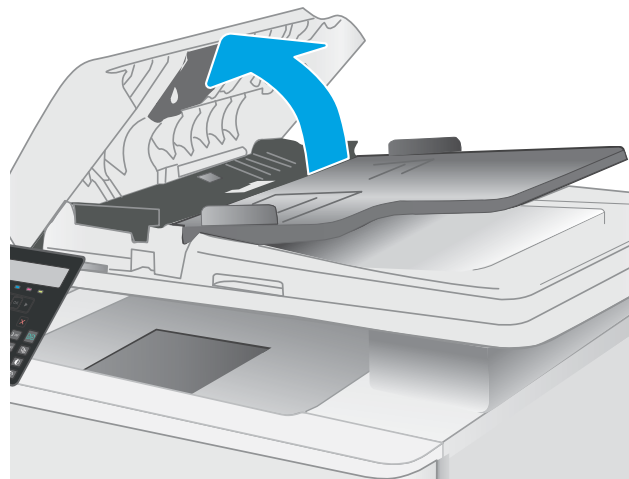

2. Для усунення бруду з роликів подачі і блока розділення використовуйте вологу ганчірку без ворсу.

ПОПЕРЕДЖЕННЯ. Не користуйтеся абразивними матеріалами, ацетоном, бензином, аміаком, етиловим спиртом чи тетрахлоридом вуглецю для очищення будь-якої частини принтера; це може пошкодити його.

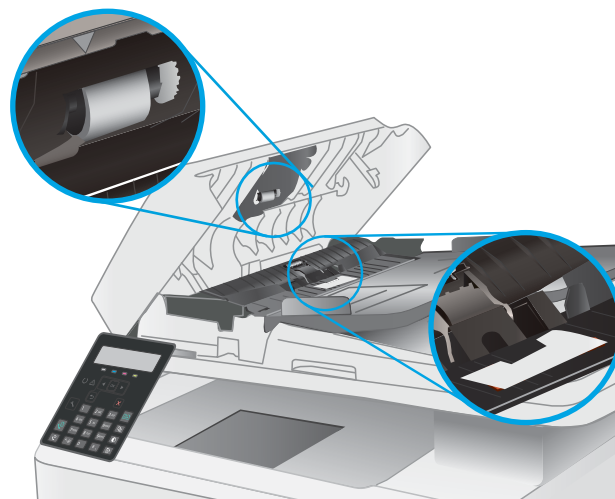

3. Закрийте кришку доступу до пристрою автоматичної подачі документів.

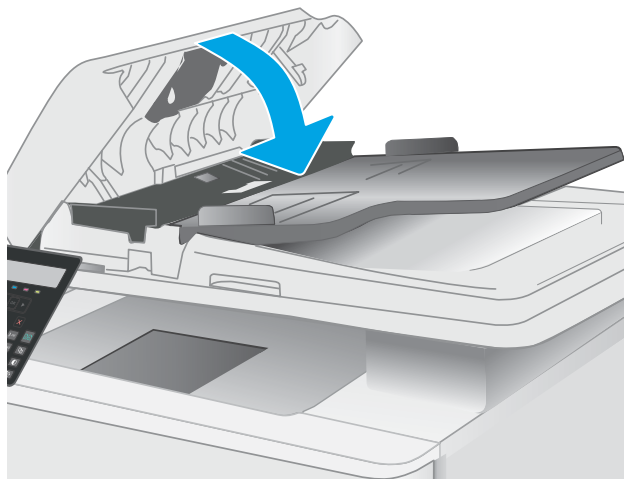

Покращення якості факсового зображення

Вступ

У разі виникнення проблем із якістю зображення спробуйте скористатися такими рішеннями за порядком їх викладу.

- [Перевірка скла сканера на наявність бруду і плям](#)
- [Перевірка параметрів роздільної здатності для надсилання факсів](#)
- [Перевірте параметри вправлення помилок](#)
- [Перевірка налаштування припасування до розміру сторінки](#)
- [Надсилання факсу на інший факсовий апарат](#)
- [Перевірка факсового апарата відправника](#)

Спершу спробуйте ці кілька простих кроків:

- Скористайтеся планшетним сканером, а не пристроєм автоматичної подачі документів.
- Використовуйте якісні оригінали.
- Використовуючи пристрій автоматичної подачі документів, завантажуйте в нього оригінали відповідно до напрямних, щоб запобігти друку нечіткого чи скошеного зображення.

Якщо проблему не вдасться вирішити, спробуйте інші рішення. Якщо вони також не допоможуть, читайте про додаткові можливості вирішення проблеми в пункті "Покращення якості друку".

Перевірка скла сканера на наявність бруду і плям

З часом на склі сканера та білому пластмасовому корпусі може накопичитися бруд, і це може негативним чином вплинути на продуктивність пристрою. Для очищення сканера дотримуйтеся зазначеної нижче процедури.

1. Натисніть кнопку живлення, щоб вимкнути принтер, і вийміть кабель живлення із розетки.
2. Відкрийте кришку сканера.
3. Протріть скляну смужку і білу пластмасову підкладку під кришкою сканера за допомогою м'якої ганчірки або губки, змоченої неабразивним засобом для чищення скла.

⚠ ПОПЕРЕДЖЕННЯ. Не користуйтеся абразивними матеріалами, ацетоном, бензином, аміаком, етиловим спиртом чи тетрахлоридом вуглецю для очищення будь-якої частини принтера; це може пошкодити його. Не лейте рідину безпосередньо на скло або валик. Вона може просочитися і пошкодити принтер.

4. Витріть насухо скло та білі пластмасові деталі за допомогою замшевої або целюлозної губки для запобігання утворенню плям.
5. Вставте кабель живлення у розетку та натисніть кнопку живлення, щоб увімкнути принтер.

Перевірка параметрів роздільної здатності для надсилання факсів

1. На панелі керування принтера натисніть кнопку налаштування .
2. Виберіть пункт **Fax Setup** (Налаштування факсу).
3. Виберіть пункт **Send Fax Setup** (Налаштування параметрів надсилання факсу), а потім пункт **Def. Resolution** (Визначити роздільну здатність).
4. Виберіть потрібний параметр роздільної здатності і натисніть **OK**.

Перевірте параметри вправлення помилок

Зазвичай принтер контролює сигнали у телефонній лінії протягом надсилання і прийняття факсу. Якщо принтер виявляє помилку протягом передачі, а параметр виправлення помилок налаштовано на **On** (Увімк.), принтер може надіслати частину факсу ще раз. Заводське значення для параметра виправлення помилок - **On** (Увімк.).

Слід вимкнути корекцію помилок лише тоді, коли існує проблема з надсиланням чи прийомом факсу, і можна змиритися з помилками передачі. Вимкнення параметру може бути корисним під час надсилання факсу за кордон чи отримання його з-за кордону або під час використання супутникового телефонного зв'язку.

1. На панелі керування принтера натисніть кнопку налаштування .
2. Виберіть пункт **Service** (Обслуговування), а потім пункт **Fax Service** (Обслуговування факсу).
3. Виберіть пункт **Error Correction** (Виправлення помилок), а потім пункт **On** (Увімк.).

Перевірка налаштування припасування до розміру сторінки

Якщо факс видруковується невідповідно до меж сторінки, увімкніть на панелі керування функцію припасування до розміру сторінки



ПРИМІТКА. Упевніться, що розмір паперу за замовчуванням відповідає розміру паперу, завантаженого в лоток.

1. На панелі керування принтера натисніть кнопку налаштування .
2. Виберіть пункт **Fax Setup** (Налаштування факсу), а потім **Recv. Fax Setup** (Налаштування параметрів отримання факсу)
3. Виберіть пункт **Fit to Page** (Відповідно до розміру сторінки), а потім **On** (Увімк.).

Надсилання факсу на інший факсовий апарат

Спробуйте надіслати факс на інший факсимільний апарат. Якщо якість факсу буде кращою, це вкаже на те, що проблема пов'язана з налаштуваннями або станом витратних матеріалів факсимільного апарата отримувача.

Перевірка факсового апарата відправника

Попросіть відправника спробувати надіслати факс з іншого апарата. Якщо якість факсу буде кращою, це вкаже на те, що проблема пов'язана з факсимільним апаратом відправника. Якщо інший факсимільний апарат недоступний, попросіть відправника внести певні корективи:

- Документ має бути на білому, а не кольоровому папері.
- Збільште значення роздільної здатності факсу, якості та контрасту.
- За можливості надішліть факс із комп'ютерної програми.

Усунення несправностей дротового підключення

Вступ

Певні типи проблем можуть свідчити про проблеми з мережевим зв'язком. Зокрема такі:

- Періодична втрата зв'язку з принтером
- Принтер не вдається знайти під час встановлення драйвера
- Періодичні збої друку



ПРИМІТКА. Якщо періодично винкають проблеми з втратою зв'язку з мережею, оновіть вбудоване ПЗ принтера. Щоб отримати інструкції щодо оновлення вбудованого програмного забезпечення принтера, перейдіть за посиланням <http://support.hp.com>, знайдіть свій принтер, після чого знайдіть "update the firmware" (оновити вбудоване ПЗ).

Перевірте подані пункти, щоб пересвідчитись, що принтер обмінюється даними по мережі. Перш ніж починати, надрукуйте сторінку конфігурації за допомогою панелі керування принтера і знайдіть на ній IP-адресу принтера.

- [Незадовільне фізичне під'єднання](#)
- [Не вдається встановити зв'язок між комп'ютером і принтером](#)
- [Принтер використовує неправильне з'єднання та подвійні налаштування мережі](#)
- [Нове програмне забезпечення стало причиною проблем із сумісністю](#)
- [Неправильно налаштований комп'ютер або робоча станція](#)
- [Принтер вимкнено або неправильні інші мережеві налаштування](#)



ПРИМІТКА. HP не підтримує функцію однорангових мереж, оскільки ця можливість є функцією операційних систем Microsoft, а не драйверів друку HP. Для отримання додаткових відомостей завітайте на веб-сайт Microsoft за адресою www.microsoft.com.

Незадовільне фізичне під'єднання

1. Переконайтеся, що пристрій підключено до потрібного мережевого роз'єму за допомогою кабелю відповідної довжини.
2. Перевірте надійність кабельних з'єднань.
3. Перевірте з'єднання з мережевим портом на задній частині принтера, а також чи жовтий індикатор виконання завдань спалахує, вказуючи на мережевий обмін даними, а зелений індикатор стану зв'язку світиться постійно, вказуючи на підключення до мережі.
4. Якщо проблема не зникає, спробуйте під'єднати інший кабель чи використати інший порт на концентраторі.

Не вдається встановити зв'язок між комп'ютером і принтером

1. Перевірте мережеве з'єднання, провівши тестове опитування мережі.
 - a. Відкрийте на комп'ютері командну стрічку.

- В операційній системі Windows клацніть **Пуск**, виберіть пункт **Виконати** і введіть `cmd` і натисніть **Enter**.
 - В OS X відкрийте пункт **Applications** (Програми), потім – пункт **Utilities** (Службові програми) і пункт **Terminal** (Термінал).
- б. Введіть `ping` та IP-адресу принтера.
 - в. Якщо у вікні відображається час передачі сигналу в обох напрямках, це свідчить про те, що мережа працює.
2. Якщо команда пінгування не виконалася, перевірте, чи увімкнені мережеві концентратори, потім перевірте, чи мережеві параметри, принтер і комп'ютер налаштовані на одну й ту саму мережу (або підмережу).
 3. Відкрийте вікно властивостей принтера і виберіть вкладку **Порти**. Перевірте, чи вибрано поточну IP-адресу принтера. IP-адресу принтера наведено на сторінці конфігурації.
 4. Якщо принтер встановлювався через порт HP стандарту TCP/IP, виберіть пункт **Always print to this printer, even if its IP address changes** (Завжди друкувати за допомогою цього принтера, навіть якщо його IP-адреса змінилася).
 5. Якщо принтер встановлювався через порт Microsoft стандарту TCP/IP, замість IP-адреси використовуйте мережеве ім'я принтера.
 6. Якщо IP-адреса правильна, видаліть принтер, а тоді додайте його знову.

Принтер використовує неправильне з'єднання та подвійні налаштування мережі

Фахівці HP рекомендують залишати ці налаштування в режимі автоматичного визначення (значення за замовчуванням). У разі зміни цих налаштувань потрібно також змінити налаштування мережі.

Нове програмне забезпечення стало причиною проблем із сумісністю

Перевірте правильність встановлення нового програмного забезпечення та використання в ньому потрібного драйвера друку.

Неправильно налаштований комп'ютер або робоча станція

1. Перевірте налаштування мережевих драйверів, драйверів друку та мережевого переспрямування.
2. Перевірте налаштування операційної системи.

Принтер вимкнено або неправильні інші мережеві налаштування

1. Щоб перевірити стан параметрів і протоколу мережі, перегляньте сторінки конфігурації і мережі принтера.
2. Якщо потрібно, перевстановіть налаштування мережі.

Усунення несправностей бездротового підключення (лише для бездротових моделей)

- [Вступ](#)
- [Контрольний список перевірки бездротового з'єднання](#)
- [Принтер не друкує після завершення конфігурації бездротового з'єднання](#)
- [Принтер не друкує, на комп'ютері встановлено брандмауер стороннього постачальника.](#)
- [Бездротове з'єднання не працює після переміщення бездротового маршрутизатора або принтера](#)
- [Неможливість підключення більшої кількості комп'ютерів до бездротового принтера](#)
- [Бездротовий принтер втрачає зв'язок у випадку його підключення до мережі VPN.](#)
- [Мережа не відображається у списку бездротових мереж](#)
- [Бездротова мережа не працює](#)
- [Виконання діагностичного тесту бездротової мережі](#)
- [Зменшення перешкод у бездротовій мережі](#)

Вступ

Для вирішення питань скористуйтеся відомостями по виправлення неполадок.



ПРИМІТКА. Щоб визначити, чи увімкнено в принтері функції HP NFC та Wi-Fi Direct, надрукуйте сторінку конфігурації з панелі керування принтера.

Контрольний список перевірки бездротового з'єднання

- Перевірте, чи не під'єднано мережевий кабель.
- Переконайтеся, що принтер і бездротовий маршрутизатор увімкнено й підключено до джерела живлення. Слід також перевірити, чи увімкнено бездротовий радіозв'язок у принтері.
- Перевірте, чи ідентифікатор бездротової мережі (SSID) правильний. Надрукуйте сторінку конфігурації, аби визначити SSID. Якщо ви не впевнені в тому, чи правильний SSID, проведіть ще раз налаштування бездротового з'єднання.
- Для захищених мереж слід перевірити правильність інформації про захист. Якщо інформація про захист неправильна, проведіть ще раз налаштування бездротового з'єднання.
- Якщо бездротова мережа працює правильно, спробуйте в ній отримати доступ до інших комп'ютерів. Якщо мережа забезпечує доступ до Інтернету, спробуйте підключитися до Інтернету через бездротове з'єднання.
- Перевірте, чи метод шифрування (AES або TKIP) є однаковим для принтера та точки доступу до бездротової мережі (в мережах, де використовується протокол захисту WPA).
- Перевірте, чи знаходиться принтер у радіусі дії бездротової мережі. Для більшості мереж принтер повинен знаходитися на відстані не більше 30 м від точки доступу до бездротової мережі (бездротового маршрутизатора).

- Перевірте, чи сигнал бездротового з'єднання не блокують жодні перешкоди. Слід забрати усі великі металеві предмети, які знаходяться між точкою доступу та принтером. Переконайтеся, що між принтером та точкою бездротового доступу немає стовпів, колон чи опор, які містять метал або бетон.
- Перевірте, чи принтер встановлено на віддалі від електронних пристроїв, які можуть створювати перешкоди для сигналу бездротового з'єднання. Багато пристроїв можуть створювати перешкоди для сигналу бездротового з'єднання, у тому числі двигуни, бездротові телефони, камери системи безпеки, інші бездротові мережі та окремі пристрої Bluetooth.
- Переконайтеся, що на комп'ютері встановлено драйвер друку.
- Упевніться, що вибрано правильний порт принтера.
- Переконайтеся, що комп'ютер і принтер підключено до однієї бездротової мережі.
- У системі OS X переконайтеся, що бездротовий маршрутизатор підтримує Bonjour.

Принтер не друкує після завершення конфігурації бездротового з'єднання

1. Перевірте, чи принтер увімкнений і готовий до роботи.
2. Вимкніть на комп'ютері всі брандмауери сторонніх постачальників.
3. Перевірте правильність роботи бездротової мережі.
4. Перевірте правильність роботи комп'ютера. У разі потреби перезавантажте комп'ютер.
5. Перевірте, чи відкривається вбудований веб-сервер HP на комп'ютері в тій самій мережі.

Принтер не друкує, на комп'ютері встановлено брандмауер стороннього постачальника.

1. Виконайте оновлення брандмауера за допомогою найновішої версії, отриманої у виробника.
2. Якщо програми вимагають доступу брандмауера під час встановлення принтер або спроб виконати друк, слід перевірити, чи працюють такі програми.
3. Тимчасово вимкніть брандмауер, після чого встановіть на комп'ютері бездротовий принтер. Після завершення встановлення бездротового пристрою увімкніть брандмауер.

Бездротове з'єднання не працює після переміщення бездротового маршрутизатора або принтера

1. Перевірте, чи підключено маршрутизатор або принтер до тієї ж мережі, що і комп'ютер.
2. Надрукуйте сторінку конфігурації.
3. Порівняйте ідентифікатор бездротової мережі (SSID) у звіті конфігурації з ідентифікатором SSID у конфігурації принтера для комп'ютера.
4. Якщо SSID не співпадають, пристрої під'єднані до різних мереж. Слід ще раз налаштувати бездротову мережу для принтера.

Неможливість підключення більшої кількості комп'ютерів до бездротового принтера

1. Перевірте, чи знаходяться інші комп'ютери в радіусі дії бездротового пристрою і чи не блокують сигнал будь-які перешкоди. Для більшості мереж радіус дії бездротового пристрою становить близько 30 м від точки доступу.
2. Перевірте, чи принтер увімкнений і готовий до роботи.
3. Перевірте, чи одночасно підключено не більше, ніж 5 користувачів Wi-Fi Direct.
4. Вимкніть на комп'ютері всі брандмауери сторонніх постачальників.
5. Перевірте правильність роботи бездротової мережі.
6. Перевірте правильність роботи комп'ютера. У разі потреби перезавантажте комп'ютер.

Бездротовий принтер втрачає зв'язок у випадку його підключення до мережі VPN.

- Зазвичай неможливо встановити одночасно зв'язок з мережею VPN та іншими мережами.

Мережа не відображається у списку бездротових мереж

- Перевірте, чи увімкнено бездротовий маршрутизатор і чи підключено живлення.
- Мережа може бути прихованою. Проте до такої мережі теж можна під'єднатися.

Бездротова мережа не працює

1. Перевірте, чи не підключено мережевий кабель.
2. Щоби перевірити, чи розірвано зв'язок, спробуйте підключити до мережі інші пристрої.
3. Перевірте мережеве з'єднання, провівши тестове опитування мережі.
 - a. Відкрийте на комп'ютері командну стрічку.
 - В операційній системі Windows клацніть **Пуск**, виберіть пункт **Виконати** і введіть `cmd` і натисніть **Enter**.
 - У системі OS X відкрийте пункт **Applications** (Програми), **Utilities** (Службові програми) і відкрийте пункт **Terminal** (Термінал).
 - b. Введіть `ping` та IP-адресу маршрутизатора.
 - v. Якщо у вікні відображається час передачі сигналу в обох напрямках, це свідчить про те, що мережа працює.
4. Перевірте, чи підключено маршрутизатор і принтер до тієї ж мережі, що і комп'ютер.
 - a. Надрукуйте сторінку конфігурації.
 - b. Порівняйте ідентифікатор бездротової мережі (SSID) у звіті конфігурації з ідентифікатором SSID у конфігурації принтера для комп'ютера.
 - v. Якщо SSID не співпадають, пристрої під'єднані до різних мереж. Слід ще раз налаштувати бездротову мережу для принтера.

Виконання діагностичного тесту бездротової мережі

З панелі керування принтера можна виконати діагностичний тест, який дає змогу отримати дані про параметри бездротової мережі.

1. На панелі керування принтера натисніть кнопку **OK**.
2. Відкрийте такі меню:
 - **Самодіагностика**
 - **Run Wireless Test (Перевірити бездротове з'єднання)**
3. Щоб розпочати тест, торкніться кнопки **OK**. Принтер роздрукує тестову сторінку з результатами тесту.

Зменшення перешкод у бездротовій мережі

Ці поради можуть допомогти зменшити перешкоди в бездротовій мережі:

- Встановлюйте бездротові пристрої на відстані від великих металевих предметів, зокрема шаф для документів, а також інших електромагнітних пристроїв, таких як мікрохвильові печі та бездротові телефони. Вони можуть створювати перешкоди для радіосигналу.
- Встановлюйте бездротові пристрої на віддалі від великих кам'яних та інших будівельних конструкцій. Вони можуть поглинати радіохвилі та зменшувати потужність сигналу.
- Встановлюйте бездротовий маршрутизатор посередині, на лінії прямої видимості до бездротових принтерів у мережі.

Вирішення проблем з факсом

Вступ

Для вирішення проблем скористайтеся відомостями про виправлення неполадок, пов'язаних із обробкою факсів.

- [Контрольний список несправностей факсу](#)
- [Вирішення основних проблем, пов'язаних із факсом](#)

Контрольний список несправностей факсу

- Доступні кілька вирішень. Після кожної рекомендованої дії ще раз спробуйте надіслати або отримати факс, щоб дізнатися, чи проблему вирішено.
 - Для більшої результативності вирішення проблем із факсом упевніться, що кабель від принтера під'єднано безпосередньо до настінної телефонної розетки. Від'єднайте усі інші принтери, під'єднані до пристрою.
1. Перевірте, чи телефонний кабель під'єднано до правильного порту на задній панелі принтера.
 2. Перевірте телефонну лінію, виконавши перевірку факсу.
 - a. На панелі керування принтера натисніть кнопку налаштування .
 - b. Виберіть пункт **Service** (Обслуговування), а потім пункт **Run Fax Test** (Виконати перевірку факсу). Принтер надрукує звіт про результати перевірки факсу.

Звіт може містити подані далі результати.

- **Pass** (Помилки немає): звіт містить усі поточні налаштування факсу для перегляду.
 - **Fail** (Помилка): Звіт вказує на причину помилки і містить поради щодо її усунення.
3. Перевірте, чи використовується оновлене вбудоване програмне забезпечення.
 - a. Надрукуйте сторінку конфігурації з меню **Reports** (Звіти) на панелі керування, щоб отримати код дати поточного вбудованого програмного забезпечення.
 - b. Відкрийте веб-сторінку www.hp.com/support, виберіть мову країни/регіону, клацніть посилання **Get software and drivers** (Отримати програмне забезпечення і драйвери), у полі для пошуку введіть назву принтера, натисніть **ENTER** і виберіть принтер у списку результатів пошуку.
 - v. Виберіть потрібну операційну систему.
 - г. У розділі **Firmware** (Вбудоване ПЗ) знайдіть пункт **Firmware Update Utility**.



ПРИМІТКА. Використовуйте програму оновлення вбудованого програмного забезпечення відповідно до моделі принтера.

- г. Натисніть **Download** (Завантажити), **Run** (Виконати), а потім ще раз **Run** (Виконати).
- д. Після запуску програми виберіть потрібний принтер у розкритому списку і натисніть **Send Firmware** (Надіслати вбудоване ПЗ).

 **ПРИМІТКА.** Щоб видрукувати сторінку конфігурації для перевірки версії встановленого вбудованого ПЗ до або після процедури оновлення, натисніть **Print Config** (Друк сторінки конфігурації).

- e. Виконайте встановлення, дотримуючись екранних вказівок, і натисніть кнопку **Exit** (Вихід), щоб закрити програму.
4. Перевірте, чи факс було налаштовано, коли було встановлено програмне забезпечення принтера.
З комп'ютера у програмній папці HP запустіть службову програму налаштування факсу.
5. Упевніться, що телефонна служба підтримує аналоговий сигнал факсу.
 - У разі використання середовища ISDN або цифрового середовища PBX зверніться до свого постачальника послуг щодо інформації про налаштування аналогової лінії факсу.
 - У разі використання послуги VoIP змініть на панелі керування налаштування для **Fax Speed** (Швидкість факсу) на **Slow(V.29)** (Повільна (V.29)). Дізнайтеся, чи ваш постачальник послуг підтримує послуги факсу і рекомендовану швидкість модема факсу. Деякі компанії можуть вимагати використання адаптера.
 - У разі використання послуги DSL упевніться, що телефонну лінію, під'єднану до принтера, обладнано фільтром. Зверніться до постачальника послуг DSL або придбайте фільтр DSL, якщо у вас його немає. Якщо фільтр DSL встановлено, спробуйте інший, оскільки фільтри можуть бути несправними.

Вирішення основних проблем, пов'язаних із факсом

- [Факси надсилаються повільно](#)
- [Погана якість факсу](#)
- [Факс обрізується або друкується на двох сторінках](#)



Факси надсилаються повільно

Погана якість телефонного зв'язку.

- Спробуйте надіслати факс ще раз, коли зв'язок покращиться.
- Перевірте у постачальника послуг телефонного зв'язку, чи лінія підтримує функції факсу.
- Вимкніть функцію **Error Correction** (Виправлення помилок).
 - a. На панелі керування принтера натисніть кнопку налаштування .
 - б. Виберіть пункт **Service** (Обслуговування), а потім пункт **Fax Service** (Обслуговування факсу).
 - в. Виберіть пункт **Error Correction** (Виправлення помилок), а потім пункт **Off** (Вимк.).

 **ПРИМІТКА.** Це може погіршити якість зображення.

- Для оригіналу використовуйте білий папір. Не використовуйте такі кольори: сірий, жовтий чи рожевий.
- Збільште налаштування параметра **Fax Speed** (Швидкість факсу).

- а. На панелі керування принтера натисніть кнопку налаштування .
 - б. Виберіть пункт [Fax Setup](#) (Налаштування факсу), а потім [Advanced Setup](#) (Додаткове налаштування).
 - в. Виберіть пункт [Fax Speed](#) (Швидкість факсу) і встановіть потрібне налаштування.
- Розділіть великий факс на частини, а тоді надсилайте їх окремо.
 - Змініть налаштування факсу на панелі керування, встановивши нижчу роздільну здатність.
 - а. На панелі керування принтера натисніть кнопку налаштування .
 - б. Виберіть пункт [Fax Setup](#) (Налаштування факсу).
 - в. Виберіть пункт [Advanced Setup](#) (Додаткове налаштування), а потім пункт [Fax Resolution](#) (Роздільна здатність факсу).
 - г. Виберіть потрібний параметр роздільної здатності і натисніть [OK](#).

Погана якість факсу

Вміст факсу розмитий або надто світлий.

- Збільште роздільну здатність, коли надсилаєте факси. Роздільна здатність не впливає на отримані факси.
 - а. На панелі керування принтера натисніть кнопку налаштування .
 - б. Виберіть пункт [Fax Setup](#) (Налаштування факсу).
 - в. Виберіть пункт [Advanced Setup](#) (Додаткове налаштування), а потім пункт [Fax Resolution](#) (Роздільна здатність факсу).
 - г. Виберіть потрібне налаштування роздільної здатності і натисніть [OK](#).





ПРИМІТКА. У разі збільшення роздільної здатності швидкість буде зменшено.

- Увімкніть на панелі керування пункт [Error Correction](#) (Виправлення помилок).
 - а. На панелі керування принтера натисніть кнопку налаштування .
 - б. Виберіть пункт [Service](#) (Обслуговування), а потім пункт [Fax Service](#) (Обслуговування факсу).
 - в. Виберіть пункт [Error Correction](#) (Виправлення помилок), а потім пункт [On](#) (Увімк.).
- Перевірте картриджі та замініть їх у разі необхідності.
- Попросіть відправника підвищити контрастність, а тоді переслати факс ще раз.

Факс обрізується або друкується на двох сторінках

- Налаштуйте параметр [Default Paper Size](#) (Стандартний розмір паперу). Факси друкуються на одному розмірі паперу на основі налаштування параметра [Default Paper Size](#) (Стандартний розмір паперу).

- a. На панелі керування принтера натисніть кнопку налаштування .
- б. Виберіть пункт [System Setup](#) (Налаштування системи), а потім [Paper Setup](#) (Налаштування паперу).
- в. Виберіть пункт [Default Paper Size](#) (Розмір паперу за замовчуванням) і встановіть потрібне налаштування.
- Встановіть тип і розмір паперу для лотка, який використовується для факсів.
- Увімкніть пункт [Fit to Page](#) (Відповідно до розміру сторінки), щоб друкувати довші факси на папері Letter або A4.
 - a. На панелі керування принтера натисніть кнопку налаштування .
 - б. Виберіть пункт [Fax Setup](#) (Налаштування факсу), а потім [Advanced Setup](#) (Додаткове налаштування).
 - в. Виберіть пункт [Fit to Page](#) (Відповідно до розміру сторінки), а потім [On](#) (Увімк).

 **ПРИМІТКА.** Якщо пункт [Fit to Page](#) (Відповідно до розміру сторінки) вимкнено, а для пункту [Default Paper Size](#) (Стандартний розмір паперу) встановлено налаштування Letter, документи розміру Legal друкуватимуться на двох сторінках.

Покажчик

A

аксесуари
замовлення 22
коди замовлення 22
акустичні характеристики 11

Б

бездротова мережа
усунення несправностей 140
браузер, вимоги
вбудований веб-сервер HP 63

В

вага, принтер 10
вбудований веб-сервер (EWS)
встановлення паролів 71
функції 63
вбудований веб-сервер (EWS) HP
функції 63
Вбудований веб-сервер HP,
використання 63
веб-браузер, вимоги
вбудований веб-сервер HP 63
веб-сторінки
HP Web Jetadmin,
завантаження 78
підтримка користувачів 82
витратні матеріали
використання на межі
вичерпання 88
заміна картриджів із тонерами
24
замовлення 22
коди замовлення 22, 23
настройки межі вичерпання 88
вихідний відсік
розміщення 2
усунення застрягання 102

відновлення заводських параметрів
за замовчуванням 86
відсіки, вихідні
розміщення 2

Г

гніздо замка безпеки
розташування 3

Д

двостороннє копіювання 44
двосторонній друк 44
Mac 33
Windows 30
драйвери, підтримувані 7
драйвери друку, підтримувані 7
Друк Wi-Fi Direct 9, 35
друк з обох боків
Windows 30
друк з обох сторін
Mac 33
вручну, Windows 30
дуплекс
ручний (Windows) 30
дуплексний друк
Mac 33
вручну (Mac) 33
дуплексний друк (двосторонній)
Windows 30
дуплексний друк вручну
Mac 33

Е

економні параметри 73
електроенергія,
споживання 11
електронні факсимільні
повідомлення
надсилання 60

електротехнічні характеристики 11

Ж

живлення, підключення
розміщення 3
живлення вимикач, розміщення 2

З

завантаження
паперу в лоток 1 15
заводські параметри за
замовчуванням, відновлення 86
задні дверцята
застрягання 100
заміна
картриджі з тонером 24
замовлення
витратні матеріали та
аксесуари 22
запасні частини
коди замовлення 23
застрягання
вихідний відсік 102
задні дверцята 100
лоток 1 99
місце 93
пристрій автоматичної подачі
документів 96
термофіксатор 100
застрягання паперу
вихідні відсіки 102
затримка переходу в режим
очікування
налаштування 73
значення за замовчуванням,
відновлення 86

І

інтерактивна підтримка 82

інтерфейсні порти
розміщення 3

К

калібрування
кольори 113

картридж
заміна 24

картриджі з тонером
заміна 24
коди замовлення 22
компоненти 24

картридж із тонером
використання на межі
вичерпання 88
коди замовлення 23
настройки межі вичерпання 88

кілька сторінок на аркуш
друк (Mac) 33
друк (Windows) 32

кількість копій, зміна 42

кнопка вмикання/вимикання,
розміщення 2

коди замовлення
аксесуари 22
витратні матеріали 22, 23
запасні частини 23
картриджі зі скріпками 23
картриджі з тонером 22
картридж із тонером 23

колірна тема
зміна, Windows 114

кольори
калібрування 113

конверт
орієнтація 19

конверти, завантаження 19

контрольний список
бездротове з'єднання 140
несправності факсу 144

копіювання
двосторонні документи 44
кілька копій 42
краї документа 132
налаштування типу і розміру
паперу 127
одиначні копії 42
оптимізація для тексту або
зображень 130
кришки, розміщення 2

Л

лотки
в комплекті 7
ємність 7
розміщення 2

лоток 1
завантаження 15
завантаження конвертів 19
застрягання 99
орієнтація паперу 17

Лоток 1
завантаження наклейки 20

М

мереж
HP Web Jetadmin 78

мережеве встановлення 62

мережеві порти
розташування 3

мережі
інсталяція принтера 62
підтримувані 7

мікросхема пам'яті (тонер)
розміщення 24

мобільний друк
Android, пристрої 39

мобільний друк, підтримуване
програмне забезпечення 9

Н

надсилання факсимільних
повідомлень
з програмного забезпечення 60

надсилання факсимільного
повідомлення
з комп'ютера (Windows) 60

надсилання факсу
з планшетного сканера 58
з пристрою подачі документів
59

наклейка
орієнтація 20

наклейка із назвою моделі та
серійним номером
розташування 3

наклейка із серійним номером
розташування 3

наклейки
друк 20

наклейки, завантаження 20

налаштування EconoMode
(економного режиму) 111

Налаштування EconoMode
(економного режиму) 73

несправності
факси 144

несправності факсу
контрольний список 144

номери експрес-набору
програмування 59

О

операційні системи, підтримувані 7

операційні системи (ОС)
підтримувані 7

ОС (операційна система)
підтримувана 7

очистка
скло 126, 135
тракту паперу 107

П

паз пріоритетної подачі для одного
аркуша
завантаження конвертів 19
завантаження наклейок 20

пам'ять
у комплекті 7

панель керування
комбінації індикаторів стану 83
розміщення 2
світлодіодна 4

паперу застрягання
місце 93

паперу захоплення, проблеми
вирішення 91

папір
вибір 108
завантаження лотка 1 15
орієнтація лотка 1 17

папір, замовлення 22

папір, застрягання
задні дверцята 100
лоток 1 99
пристрій автоматичної подачі
документів 96
термофіксатор 100

- параметри
 - заводські параметри за замовчуванням, відновлення 86
 - параметри кольору
 - зміна, Windows 114
 - перешкоди в бездротовій мережі 143
 - підтримка
 - інтерактивна 82
 - підтримка користувачів
 - інтерактивна 82
 - пристрій автоматичної подачі документів 44
 - застрягання 96
 - копіювання двосторонніх документів 44
 - проблеми подачі паперу 91
 - пристрій подачі документів надсилання факсу з 59
 - пристрої, Android друк 39
 - проблеми з якістю зображення
 - прикладі та рішення 117
 - програмне забезпечення надсилання факсимільних повідомлень 60
 - програмне забезпечення HP Easy Scan (OS X) 47
 - програмне забезпечення HP Scan (Windows) 46
- Р**
- ремонтні комплекти
 - коди замовлення 23
 - рішення для мобільного друку 7
 - розміри, принтер 10
 - ручний дуплекс
 - Windows 30
- С**
- Світлодіодна панель керування
 - кнопки керування 4
 - системні вимоги
 - вбудований веб-сервер HP мінімальні 9
 - сканер
 - надсилання факсу з 58
 - скло, очистка 126, 135
 - сканування
 - із програмного забезпечення HP Easy Scan (OS X) 47
 - із програмного забезпечення HP Scan (Windows) 46
 - скло, очистка 126, 135
 - скріпки, картриджі
 - коди замовлення 23
 - служба обслуговування користувачів HP 82
 - стан
 - індикатори на панелі керування 83
 - сторінок на аркуш
 - вибір (Mac) 33
 - вибір (Windows) 32
 - сторінок на хвилину 7
- Т**
- телефонна книга, факс
 - додавання записів 59
 - термофікатор
 - застрягання 100
 - технічна підтримка
 - інтерактивна 82
 - технічні характеристики, електротехнічні та акустичні 11
 - типи паперу
 - вибір (Mac) 34
 - тип паперу
 - вибір (Windows) 32
- У**
- усунення несправностей
 - бездротова мережа 140
 - дротова мережа 138
 - комбінації індикаторів стану 83
 - перевірка стану картриджа з тонером 106
 - проблеми мережі 138
 - проблеми подавання паперу 91
 - світлодіодні індикатори, помилки 83
 - усунення проблем
 - факс 145
- Ф**
- факс
 - надсилання з програмного забезпечення 60
 - номери експрес-набору 59
 - усунення незадовільної якості 146
 - усунення основних проблем 145
 - усунення повільної швидкості 145
 - усунення проблем із простором сторінки 146
 - факсу порти
 - розташування 3
- Ч**
- час затримки перед автоматичним вимкненням
 - налаштування 75
- Я**
- якість зображення
 - перевірка стану картриджа з тонером 106
- А**
- AirPrint 38
- Е**
- Explorer, підтримувані версії
 - вбудований веб-сервер HP 63
- Н**
- HP Device Toolbox, використання 63
 - HP ePrint 37
 - HP ePrint, програмне забезпечення 38
 - HP Web Jetadmin 78
- І**
- Internet Explorer, підтримувані версії
 - вбудований веб-сервер HP 63
- Ж**
- Jetadmin, HP Web 78
- М**
- Microsoft Word, надсилання факсу з 60
- У**
- USB порт
 - розміщення 3

W

Windows

надсилання факсу з 60

Word, надсилання факсу з 60