

user's manual

■
посібник
користувача

■
руководство
пользователя

ROOMER Smart 25

AIR DEHUMIDIFIER





USER'S MANUAL



ROOMER Smart 25
AIR DEHUMIDIFIER

USER'S MANUAL



PLEASE KEEP THIS MANUAL FOR FURTHER REFERENCE!

Thank you for selecting our super quality dehumidifier. Please be sure to read this manual carefully before using it. If you have any questions, please contact the professional service for help. Keep the manual for further reference.

The dehumidifier will remove excess moisture from the air, creating a comfortable environment for your home and office. Its compact design allows you to easily move it to any room.

CONTENTS

■	PRECAUTIONS	6
■	SPECIFICATIONS	11
■	APPEARANCE	12
■	OPERATION	14
■	MAINTENANCE	22
■	TROUBLESHOOTING	25

PRECAUTIONS

17. Do not unplug while the unit is operating.
18. Do not use an extension cord or an adapter plug.
19. Do not put objects on the unit.
20. Do not insert fingers or other objects into the air outlet.
21. Do not touch the air inlet or the aluminum fins of the unit.
22. Do not operate the unit if it is dropped, damaged or showing signs of product malfunction.
23. Ensure the unit is far away from fire, inflammable, or explosive objects.
24. The unit shall be installed in accordance with national wiring regulations.
25. Do not use means to accelerate the defrosting process or to clean, other than those recommended by the manufacture.
26. The appliance shall be stored in a room without continuously operation sources (for example: open flames, an operating gas appliance or an operating electric heater).
27. The appliance shall be stored so as to prevent mechanical damage from occurring.
28. Do not piece or burn, even after use.
29. Pipe-work shall be protected from physical damage and shall not be installed in an unventilated space, if that space is smaller than 4m².
30. Compliance with national gas regulations shall be observed.
31. Keep any required ventilation openings clear of obstruction.
32. The appliance shall be stored in a well-ventilated area where the room size corresponds to the room area as specified for operation.



PRECAUTIONS



Any person who is involved with working on or breaking into a refrigerant circuit should hold a current valid certificate from an industry-accredited assessment authority, which authorizes their competence to handle refrigerants safely in accordance with an industry, recognized assessment specification.



Servicing shall only be performed as recommended by the equipment manufacturer. Maintenance and repair requiring the assistance of other skilled personnel shall be carried out under the supervision of the person competent in the use of flammable refrigerants.

If you don't understand something or need help, please contact the dealer services

AFETY PRECAUTIONS ON SERVICING

Please follow these warnings when to undertake the following when servicing a dehumidifier with R290.

Checks to the area

Prior to beginning work on systems containing flammable refrigerants, safety checks are necessary to ensure that the risk of ignition is minimized. For repair to the refrigerating system, the following precautions shall be complied with prior to conducting work on the system.

Work procedure

Work shall be undertaken under a controlled procedure so as to minimize the risk of a flammable gas or vapor being present while the work is being performed.

General work area

All maintenance staff and others working in the local area shall be instructed on the nature of work being carried out. Work in confined spaces shall be avoided. The area around the workspace shall be sectioned off. Ensure that the conditions within the area have been made safe by control of flammable material.

PRECAUTIONS

Checking for presence of refrigerant

The area shall be checked with an appropriate refrigerant detector prior to and during work, to ensure the technician is aware of potentially flammable atmospheres. Ensure that the leak detection equipment being used is suitable for use with flammable refrigerants, i.e. no sparking, adequately sealed or intrinsically safe.

Presence of fire extinguisher

If any hot work is to be conducted on the refrigeration equipment or any associated parts, appropriate fire extinguishing equipment shall be available to hand. Have a dry powder or CO2 fire extinguisher adjacent to the charging area.

No ignition sources

No person carrying out work in relation to a refrigeration system which involves exposing any pipe work that contains or has contained flammable refrigerant shall use any sources of ignition in such a manner that it may lead to the risk of fire or explosion. All possible ignition sources, including cigarette smoking, should be kept sufficiently far away from the site of installation, repairing, removing and disposal, during which flammable refrigerant can possibly be released to the surrounding space. Prior to work taking place, the area around the equipment is to be surveyed to make sure that there are no flammable hazards or ignition risks. "No Smoking" signs shall be displayed.

Ventilated area

Ensure that the area is in the open or that it is adequately ventilated before breaking into the system or conducting any hot work. A degree of ventilation shall continue during the period that the work is carried out. The ventilation should safely disperse any released refrigerant and preferably expel it externally into the atmosphere.

Checks to the refrigeration equipment

Where electrical components are being changed, they shall be fit for the purpose and to the correct specification. At all times the manufacturer's maintenance and service guidelines shall be followed. If in doubt consult the manufacturer's technical department for assistance.

PRECAUTIONS

The following checks shall be applied to installations using flammable refrigerants:

- The charge size is in accordance with the room size within which the refrigerant containing parts are installed;
- The ventilation machinery and outlets are operating adequately and are not obstructed;
- If an indirect refrigerating circuit is being used, the secondary circuit shall be checked for the presence of refrigerant;
- Marking to the equipment continues to be visible and legible. Markings and signs that are illegible shall be corrected;
- Refrigeration pipe or components are installed in a position where they are unlikely to be exposed to any substance which may corrode refrigerant containing components, unless the components are constructed of materials which are inherently resistant to being corroded or are suitably protected against being so corroded.

Checks to electrical devices

Repair and maintenance to electrical components shall include initial safety checks and component inspection procedures. If a fault exists that could compromise safety, then no electrical supply shall be connected to the circuit until it is satisfactorily dealt with. If the fault cannot be corrected immediately but it is necessary to continue operation, an adequate temporary solution shall be used. This shall be reported to the owner of the equipment so all parties are advised.

Initial safety checks shall include:

- those capacitors are discharged: this shall be done in a safe manner to avoid possibility of sparking;
- that there no live electrical components and wiring are exposed while charging, recovering or purging the system;
- that there is continuity of earth bonding

SPECIFICATIONS

Model No.	ROOMER Smart 25
Power Supply	AC220-240V/50Hz
Power Consumption	335W (27 °C, RH 60%)
	380W (30 °C, RH 80%)
Rated Current	2.1A (27 °C, RH 60%)
	2.2A (30 °C, RH 80%)
Dehumidifying Capacity	25L/Day (30 °C, RH 80%)
	12L/Day (27 °C, RH 60%)
Water Tank Capacity	6.5L
Noise Level	≤45dB(A)
Refrigerant/Charge	R290/75g 
Temperature scope of application	5 °C – 35 °C
Suction Side Pressure	0.7MPa
Discharge Side Pressure	3.2MPa
Heat exchanger maximum allowable pressure	3.2MPa
Airflow	180 m ³ /hr
Dimension	395 × 290 × 653 mm
Net weight	14.5kg

Note: Specifications subject to change without notice.

APPEARANCE

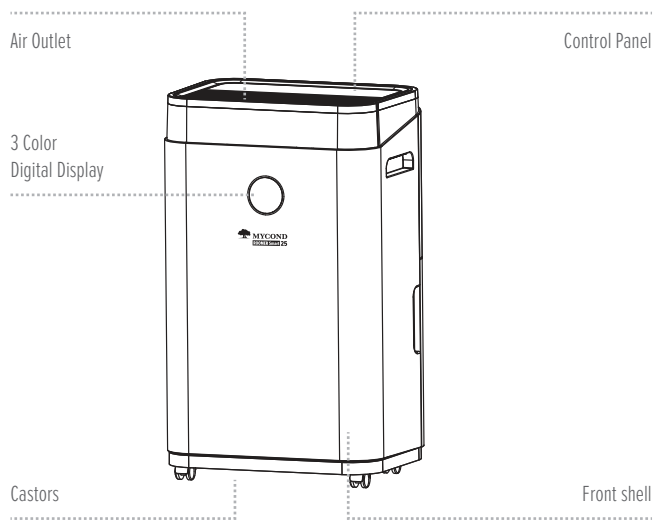

APPEARANCE

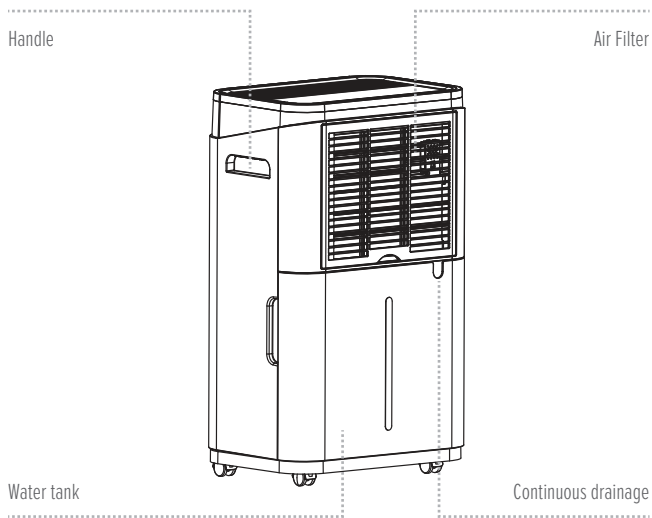

OPERATION

INSTALLATION

1. Place the unit on a firm, level surface in an area with at least 30cm of free space around it to allow for proper air circulation.
2. Never install the unit where it could be subject to:
 - Heat sources such as radiators, heat registers, stoves or other products that produce heat.
 - In an area where oil or water may be splashed
 - Direct sunlight
 - Mechanical vibration or shock
 - Excessive dust
 - Lack of ventilation, such as cabinet or bookcase
 - Uneven surface

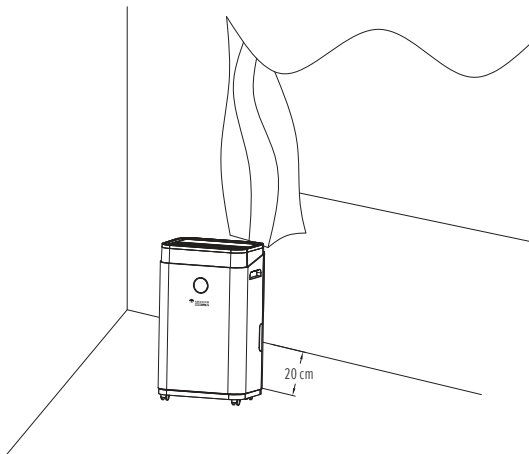

OPERATION

OPERATING THE DEVICE SAFELY

- Check the device after unpacking for any damages or scratches on it.
- Operate this unit in an ambient temperature from 5°C to 32°C.
- Do not use in the outdoors. This dehumidifier is intended for indoor residential applications only.
- Do not operate in close proximity to walls, curtains, or other objects that may block inlet and outlet.
- Keep the air inlet and outlet free of obstacles.
- Adjusting the wind deflector in the upward direction prior to start up.
- If tipped more than 45°, allow the unit to set upright for at least 24 hours before start up.
- Keep doors and windows close for better energy saving.
- Do not operate or store the unit in direct sunlight or rain.
- It is normal for air outlet to feel warm to touch after continuous operation on hot days.
- Empty the water tank before moving the device.
- Make sure the water tank is correctly fitted otherwise the unit will not operate properly.
- The dehumidifier starts up in the mode selected when the unit was last used.
- The dehumidifier starts dehumidifying if the room humidity is 3% higher than the selected humidity.
- There is a protective 3-minutes time delay of the compressor. Wait 3 minutes for the dehumidifier to resume dehumidification.

OPERATION

DIGITAL DISPLAY

Ambient humidity < 45%, it shows blue

45% ≥ ambient humidity ≤ 65%, it turns green

ambient humidity > 65%, it displays red

CONTROL PANEL

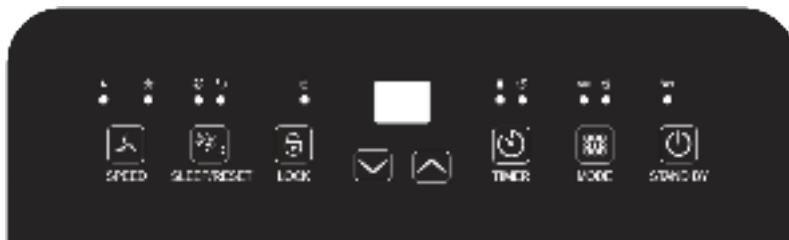

OPERATION



POWER

When you plug in the unit, a beep sounds and the “POWER”LED lights up.

Press the on/off switch to turn the unit on; the dehumidifier starts with the settings (except the timer setting) of the last operation.

Press the on/off switch again to switch the unit off. The compressor switches off immediately and the fan switches off with a delay of 30 seconds.

After a power failure, the unit restarts automatically with the settings (except the timer setting) of the last operation.



MODE

Auto mode

The unit is equipped with a modern hygrostat (humidity controller) and switches off automatically after reaching the desired humidity in order to save energy. The compressor switches off first and then the fan 30 seconds later. When the humidity in the room rises again, the dehumidifier switches on automatically.

When automatic mode is activated, the target humidity can be set between 30% and 80% in 5% steps using the two arrow keys.

The dehumidifier starts dehumidifying when the room humidity is at least 3% higher than the set target humidity.

Continuously drying mode

In continuous operation, the unit works continuously until the water tank is full or the dehumidifier is switched off manually.

In this mode, the unit operates at maximum air output to dehumidify the room air as quickly as possible.

During operation, the current humidity is shown on the display.

OPERATION



TIMER

Press the timer key to start the timer function. Then use the two arrow keys to set the desired run/start time from 1-24 hours. If the timer is activated, this is indicated by the corresponding LED.

If you activate the timer during operation, the appliance switches off after the set time.

If you activate the timer while the unit is in standby mode, the unit will start automatically after the set time has elapsed.

To switch off the timer, press the key again and set the running time to "00" using the two arrow keys.

If the unit is switched off via the on/off switch, the timer function is also deactivated.

Note: when press POWER will also exit the timer setting.



SPEED

The fan speed can only be changed in automatic mode.

Press this button to switch between the two fan speeds.

The currently selected fan speed is displayed via the two LEDs.

Increase 

Press this button to set up humidity and timing time;

Humidity adjusting the order of 30% to 35% – 40% – 45% – 50% – 55% – 60% – 65% – 70% – 75% – 80% – 30%;

Time set to 00, press this key, display 00 and blink, then press this key again every time, from 01-02-03-..... to 24.

Decrease 

Press this button to lower humidity setting and timing time;

Humidity adjusting the order of 30% to 80% – 75% – 70% – 65% – 60% – 55% – 50% – 45% – 40% – 35% – 30%;

Time set to 00, press this key, display 00 and blink, and then press this key again every time, from 24-23-22-..... to 00.

OPERATION



CHILD-LOCK (LOCK)

When the machine is turned on, press the button for 3 seconds to open/close the child lock function. When the button is turned on, the indicator light of the child lock is on. The indicator light of child lock is off; After the child lock function is opened, the child lock function will be cancelled automatically as long as the shutdown or power failure occurs.



SLEEP / RESET

Press this button  to switch the sleep function on or off.

In "Sleep" mode, the unit operates at a low fan speed with a fixed target humidity of 60%.

When the mode is active, the indicators for the sleep function, the child lock and power are dimmed. All other displays go out.

Activate the timer before you start the sleep function and the dehumidifier will switch off after the set runtime.

If the filter indicator lights up , the dust filter must be checked/cleaned/replaced.

Then the display can be reset by pressing and holding (at least 3 seconds) the Sleep / Reset button.

OPERATION

INFORMATION ON THE APP “MYCOND”

The “Mycond” app is available for android and iOS.

Scan the corresponding QR code to get directly to the download.



INFORMATION ON HOW TO USE THE APP

This appliance allows you to operate the appliance via your home net-work. A prerequisite is a permanent Wi-Fi connection to your router and the free app “Mycond”.

We recommend disconnecting the appliance from the power supply when you are away from home to prevent unintentional switching on while you are on the road!

Commissioning via the App

1. Install the “Mycond” app. Create a user account.
2. Activate the Wi-Fi function in the settings of your appliance.
3. Place the appliance at a distance of about 5 meters to your router.
4. As long as the power is turned on, the Wi-Fi indicator flashes slowly. After 3 minutes, the status will be canceled if there is no network configuration, and the indicator light is off. If you need to re-connect the Wi-Fi, long press the “timer” button for 5 second to start the network configuration, the Wi-Fi indicator flashes slowly.
5. When Wi-Fi indicator flashes slowly, select **“Add Device” – “Dehumidifier”**, and follow the instructions on the display.
6. Once the appliance has been successfully connected, the Wi-Fi lamp lights up. Now you can operate the appliance using the app.
7. Press and hold the Timer button for about 5 seconds, the appliance disconnect, the Wi-Fi lamp lights off.

OPERATION

TROUBLE SHOOTING

Problem	Solution
Network connection failed	Solution
Network connection timeout	1.Check if you selected the correct Wi-Fi. 2.Turn off the machine and unplug the power code and plug in after 10 seconds, enter the App to connect again.
Wi-Fi indicator off	Long press the “Timer” button or turn off the machine and unplug the power code and plug in after 10 seconds.
Wi-Fi hotspot disappear and the Wi-Fi light flash	Turn off the machine and unplug the power code and plug in after 10 seconds, enter the App to connect again.

MAINTENANCE

DRAINAGE

There are two ways of removal collected water produced by the unit.

1. Manual draining: Empty water tank by manual.
2. Continuous draining: Use gravity to drain condensate water by attaching a drain hose.

EMPTYING THE WATER TANK

The water tank built in unit will fill up and shut the unit down once it is full. It will run again once you empty the water tank and installed properly.

1. When the tank is full, the unit will make a buzzing sound, and the “Water Full” light will turn on.
2. Press the POWER button to turn off the unit.
3. Pull on the water tank and simply slide out of the body of the dehumidifier.
4. Empty the water into an area with a drain or outside.
5. Clean the inside of the tank as well as the outside.
6. Replace the empty tank back into the unit.
7. Press the POWER button to resume operating.
8. If the “Water Full” light does not extinguish, check that the float is correctly in place.

Pull out the water tank.

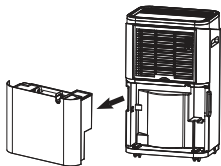

Empty the water tank.

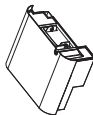

Replace the empty tank back into the unit.

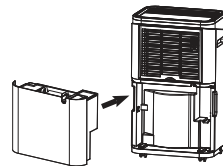

MAINTENANCE



WARNING!

1. Do not discard the magnets and plastic rivets in the tank. Otherwise, the dehumidifier cannot be started, or the machine will not automatically stop working when the water tank is full, and the condensed water overflow will damage the floor of the room.
2. Please make sure to clean the condensed water in the tank and put the tank in the original position.
3. If the water tank is dirty, please rinse it with clean water. Avoid using detergents, steel wire balls, chemical dust removers, diesel, benzene, diluents or other solvents. Otherwise, it can damage the tank and cause leaks.
4. Put the water tank in its original position. Otherwise, the indicator light will always be red and the machine cannot start working again.



CONTINUOUS DRAINAGE

1. Take out the PVC pipe, straighten the drain pipe.
2. Insert one end of the drain pipe into the drain outlet at the top of the tank and connect the other end to the bathroom, floor drain, outdoor or bucket like container, defined drain area.

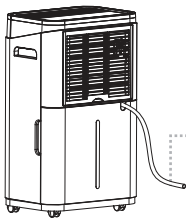

Drainage pipe

MAINTENANCE



WARNING!

1. Please do not block the drain or drain pipe, if blocking phenomenon, condensed water will flow into the tank.
2. Please do not bend the drain pipe. The height of the drain pipe should be lower than the outlet.
3. The drain pipe must be firmly connected to the outlet.

CLEANING THE AIR FILTER (EVERY TWO WEEKS)

Note: before cleaning and maintaining the machine, please be sure to turn off the machine and unplug the power to avoid electric shock.

Dust collects on the filter and restricts the airflow. The restricted airflow reduces the efficiency of the system and if it becomes blocked it can cause damage to the unit.

The air filter requires regular cleaning. The air filter is removable for easy cleaning. Do not operate the unit without an air filter, or the evaporator may be contaminated.

Switch off the unit and remove air filter.

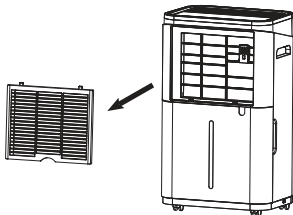

Rinse under a running water or using the vacuum to clean the dust.

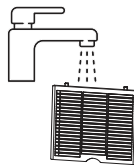

TROUBLESHOOTING

Problem	Possible Cause	Solution
The unit is not operating.	Check the power connection in securely.	Insert the power cord securely into the wall outlet.
	Check if the water level indicator lights up.	Empty the water tank and reinstall correctly.
	Check the room temperature.	The range of operating temperature is 5-35 °C.
There is little formation of condensate.	Check the air filter for dirt.	Clean the air filter as necessary.
	Check if the air duct is blocked.	To clear the obstacle.
	Check if the room temperature is below 20 °C.	This is normal. Low humidity in low temperature environment.
	Set humidity level is higher than current Humidity value.	Set the humidity level below current humidity value.
Water Leakage	Overflow while moving the unit.	Empty the water tank before transport.
	Check if the drain hose is kinked or bends.	Straighten the hose to avoid a trap existing.
Excessive Noise	Check if the unit is securely positioned.	Place the unit on horizontal and firm ground.
	Check if any loose, vibrating parts.	Secure and tight the parts.
	Noise sounds like water flowing.	Noise comes from flowing refrigerant. This is normal.

УСУНЕННЯ НЕСПРАВНОСТЕЙ

Error code	E2	Humidity sensor dampened or failure.	To clean or replace the humidity sensor.
	CL	Display when Room temperature is below 5 °C (41 °F).	Normal. The compressor stops, and the fan keeps running.
	CH	Display when Room temperature is above 35 °C (95 °F).	Normal. The compressor stops, and the fan keeps running.
	LO	Display when Room relative humidity is below 20%RH.	Normal. The compressor stops, and the fan keeps running.
	HI	Display when Room relative humidity is above 90%RH.	Normal. The compressor and the fan keep running.



CAUTIONS:

- Switch off the unit and unplug it immediately if you notice something abnormal in the operation of the device.
- Then contact a qualified electrician.
- Do not dispose of electrical appliances as unsorted municipal waste, use special collection facilities.
- Contact your local authorities for information on available collection facilities.
- Releasing refrigerant into atmosphere is strictly forbidden! According to European Directive 2012/19 / EU on waste electrical and electronic equipment and transposition into national law, used electrical appliances must be collected separately and recycled in an environmentally sound manner.

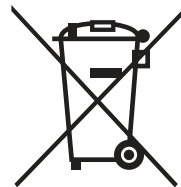

■
**ПОСІБНИК
КОРИСТУВАЧА**



ROOMER Smart 25

**ОСУШУВАЧ
ПОВІТРЯ**

ПОСІБНИК КОРИСТУВАЧА



БУДЬ ЛАСКА, ЗБЕРЕЖІТЬ ЦЕЙ ПОСІБНИК ДЛЯ ПОДАЛЬШОГО ВИКОРИСТАННЯ!

Дякуємо вам за вибір нашого суперякісного осушувача. Будь ласка, уважно прочитайте цей посібник користувача перед його використанням. Якщо у вас виникли будь-які питання, будь ласка, зверніться до професійної служби по допомогу. Збережіть цей посібник користувача для подальшого використання.

Осушувач повітря видаляє зайву вологу з повітря, створюючи комфортні умови для вашого будинку і офісу. Завдяки своєму компактному дизайну, його можна легко переміщати до будь-якої кімнати.

ЗМІСТ

■	ЗАПОБІЖНІ ЗАХОДИ	32
■	ТЕХНІЧНІ ХАРАКТЕРИСТИКИ	37
■	ЗОВНІШНІЙ ВИГЛЯД	38
■	ЕКСПЛУАТАЦІЯ	40
■	ОБСЛУГОВУВАННЯ	48
■	УСУНЕННЯ НЕСПРАВНОСТЕЙ	51

ЗАПОБІЖНІ ЗАХОДИ



Уважно ознайомтеся з наступними попереджувальними позначеннями перед використанням цього приладу.

Попередження та повідомлення мають дотримуватися і бути прийнятні до уваги для забезпечення безпеки при роботі з приладом.

1. Діти віком від 8 років та особи з обмеженими фізичними, сенсорними та розумовими можливостями чи недостатнім досвідом та знаннями можуть використовувати цей прилад лише під наглядом або після інструктажу щодо безпечного використання приладу, за умови, що вони усвідомлюють пов'язані з цим небезпеки. Не дозволяйте дітям гратися з приладом. Слідкуйте, щоб діти не чистили прилад і не виконували користувацьке технічне обслуговування без нагляду.
2. Пристрій розрахований на використання лише з призначеним для цього холодоагентом – газом R290 (пропаном). Газ R290 (пропан) займистий і важчий, ніж повітря.
3. Контур холодоагенту герметизований. Його обслуговуванням повинен займатися лише кваліфікований технічний спеціаліст!
4. Не випускайте холодоагент в атмосферу.
5. Якщо газоподібний пропан протікає, або навіть є підозра, що він протікає, не дозволяйте невідготуваному персоналу займатися пошуком причини витoku.
6. Газоподібний пропан, що використовується у пристрої, не має запаху.
7. У разі виявлення витoku необхідно евакуйовувати всіх із будівлі, провітрити приміщення і повідомити місцеве пожежне депо про витік пропану.
8. Не допускайте паління, використання відкритого полум'я та інших можливих джерел займання всередині чи поблизу пристроїв.
9. Компоненти пристрою розраховані на роботу з пропаном у негорючому та іскробезпечному середовищі. Деталі пристрою можна замінити лише ідентичними запчастинами.
10. Якщо шнур живлення пошкоджений, для його заміни зверніться до виробника, його сервісного представника чи особи з аналогічною кваліфікацією, щоб уникнути небезпечної ситуації.
11. На час технічного обслуговування пристрій слід від'єднати від джерела живлення.
12. Живлення на пристрій слід завжди подавати від джерела живлення з такою ж напругою, частотою і номінальними характеристиками, як вказано на паспортній табличці виробу.

ЗАПОБІЖНІ ЗАХОДИ

13. Електрична розетка обов'язково повинна бути заземлена.
14. Перш ніж чистити пристрій, або у випадку, якщо пристрій не буде використовуватися, вийміть шнур живлення з розетки.
15. Не працюйте з пристроєм мокрими руками. Слідкуйте, щоб на пристрій не пролилася вода.
16. Не занурюйте пристрій у рідину і слідкуйте, щоб він не зазнавав дії дощу, вологи чи будь-якої іншої рідини.
17. Не залишайте пристрій працювати без нагляду. Не нахилийте і не перевертайте пристрій.
18. Не вимикайте пристрій із розетки, коли він працює.
19. Не використовуйте подовжувальний шнур або штепсель-перехідник.
20. Не кладіть предмети на пристрій.
21. Не вставляйте пальці чи інші предмети в отвір виходу повітря.
22. Не доторкайтеся до отвору входу повітря чи алюмінієвих ребер пристрою.
23. Не експлуатуйте пристрій, якщо він падав, пошкоджений або має ознаки несправності.
24. Тримайте пристрій подалі від полум'я, займистих або вибухонебезпечних предметів.
25. Пристрій необхідно встановити з дотриманням національних правил влаштування електропроводки.
26. Для прискорення процесу відтавання або чищення пристрою можна використовувати лише ті засоби, які рекомендує виробник.
27. Пристрій слід зберігати у приміщенні, де немає постійно працюючих джерел займання (наприклад, відкритого полум'я, працюючого газового приладу чи працюючого електричного нагрівника).
28. Зберігайте пристрій таким чином, щоб не допустити його механічного пошкодження.
29. Не проколюйте і не спалюйте пристрій, навіть якщо він вже використаний.
30. Вживте заходів для захисту трубопроводів від фізичних пошкоджень і не встановлюйте їх у місці, яке не вентильється, площею менше 4 м².
31. Дотримуйтеся місцевих правил поводження з газом. Слідкуйте, щоб усі необхідні вентиляційні отвори не були загороджені.
32. Пристрій слід зберігати у приміщенні, яке добре вентильється і має достатню площу для експлуатації пристрою.



ЗАПОБІЖНІ ЗАХОДИ



До роботи з контуром холодоагенту або його відкриття допускаються лише особи, які мають дійсний та актуальний сертифікат, який підтверджує їх компетентність у питаннях безпечного поводження з холодоагентами, виданий акредитованим галузевим атестаційним органом за загальновизначеною галузевою процедурою атестації.



Обслуговування слід здійснювати виключно за рекомендаціями виробника. Роботи з технічного обслуговування та ремонту, які потребують участі іншого кваліфікованого персоналу, повинні здійснюватися під наглядом особи, компетентної у питаннях використання займистих холодоагентів. Якщо у вас виникли питання, або вам потрібна допомога, зверніться до фірми-продавця.

ЗАПОБІЖНІ ЗАХОДИ ПІД ЧАС ТЕХНІЧНОГО ОБСЛУГОВУВАННЯ

Перед обслуговуванням осушувача з холодоагентом R290 врахуйте описані нижче попередження.

Перевірка ділянки

Перед початком роботи з системами, які містять займисті холодоагенти, необхідно виконати запобіжні перевірки, щоб звести до мінімуму ризик займання. У разі ремонту холодильної системи перед початком роботи необхідно вжити запобіжних заходів, описаних нижче.

Процедура роботи

Роботи слід виконувати згідно з контрольованим регламентом, щоб звести до мінімуму ризик появи займистого газу або парів під час виконання робіт.

Загальна робоча ділянка

Весь персонал, що виконує технічне обслуговування, та інший персонал, що працює поблизу, повинні бути проінструктовані про характер робіт, які виконуються. Не слід працювати в обмеженому просторі. Ділянку навколо робочого місця слід відгородити. Переконайтеся, що на ділянці підтримуються безпечні умови шляхом контролю присутності займистих матеріалів.

ЗАПОБІЖНІ ЗАХОДИ

Перевірка на присутність холодоагенту

Перед роботою та під час роботи ділянку слід перевіряти за допомогою належного пристрою для виявлення холодоагенту, щоб у випадку появи потенційно займистої атмосфери технічний спеціаліст про це дізнався. Переконайтеся, що обладнання для виявлення витоків підходить для роботи з займистими холодоагентами, тобто не іскрить, належним чином герметизовано або має вибухозахищене виконання.

Наявність вогнегасника

Якщо з холодильним обладнанням або пов'язаними з ним деталями потрібно виконати будь-які вогненебезпечні роботи, необхідно мати наготові належне вогнегасне обладнання. Біля зони заправлення холодоагентом потрібно мати сухий порошковий або вуглекислотний вогнегасник.

Відсутність джерел займання

Якщо роботи з холодильною системою передбачають відкриття будь-яких трубопроводів, що містять або містять займистий холодоагент, то всі особи, які виконують ці роботи, не повинні користуватися жодними джерелами займання у такий спосіб, який може створювати ризик пожежі або вибуху. Усі можливі джерела займання, у тому числі паління цигарок, необхідно тримати на достатньо великій відстані від ділянки, де виконуються роботи зі встановлення, ремонту, демонтажу чи утилізації обладнання, під час яких у навколишній простір потенційно може бути випущений займистий холодоагент. Перед роботою ділянку навколо обладнання необхідно оглянути, щоб переконатися у відсутності займистих речовин та джерел займання. Також необхідно встановити знаки «Не палити».

Вентиляція ділянки

Перш ніж відкривати систему або виконувати будь-які вогненебезпечні роботи, переконайтеся, що ділянка знаходиться на відкритому просторі або належним чином вентилується. Протягом усього часу виконання роботи необхідно підтримувати належну інтенсивність вентиляції. Вентиляція повинна забезпечувати безпечне розсіяння холодоагенту, який виходить із системи, і бажано його відведення назовні в атмосферу.

Перевірки холодильного обладнання

У разі заміни електричних компонентів нові компоненти повинні відповідати призначенню і мати належні технічні характеристики. Завжди дотримуйтеся вказівок виробника щодо технічного обслуговування та догляду за обладнанням. У разі виникнення сумнівів проконсультуйтеся з технічним відділом компанії-виробника.

ЗАПОБІЖНІ ЗАХОДИ

Для установок, у яких використовується займистий холодоагент, проводяться такі перевірки:

- Кількість холодоагенту, заправлена в систему, повинна відповідати розміру приміщення, у якому встановлені компоненти, що містять холодоагент.
- Вентиляційне обладнання та вихідні отвори працюють належним чином і не загороджені.
- У разі використання проміжного контура холодоагенту вторинний контур слід перевірити на присутність холодоагенту.
- Маркування на обладнанні залишається видимим і розбірливим. Нерозбірливі маркування та знаки необхідно поновити.
- Холодильні трубопроводи та компоненти встановлені у такому положенні, що вони навряд чи контактуватимуть з будь-якою речовиною, яка може призвести до корозії компонентів, що містять холодоагент – за винятком випадків, коли такі компоненти виготовлені з матеріалів, які самі по собі стійкі до корозії або належним чином захищені від такої корозії.

Перевірки електричних пристроїв

У ході ремонту та технічного обслуговування електричних компонентів повинні виконуватися початкові перевірки безпеки та процедури огляду компонентів. За наявності будь-яких несправностей, які можуть загрожувати безпеці, забороняється подавати на ланцюг електричне живлення, поки несправність не буде належним чином усунена. Якщо несправність неможливо негайно усунути, а роботу необхідно продовжувати, застосуйте належне тимчасове рішення. Про це необхідно повідомити власника обладнання, щоб усі сторони були поінформовані.

У ході початкових запобіжних перевірок необхідно, зокрема:

- Переконайтеся, що конденсатори розряджені: це потрібно перевіряти у безпечний спосіб, щоб виключити ризик появи іскор.
- Переконайтеся у відсутності оголених деталей та проводки під напругою під час заправки, зливання холодоагенту чи продування системи.
- Переконайтеся у цілісності ланцюга заземлення.

ТЕХНІЧНІ ХАРАКТЕРИСТИКИ

Модель	ROOMER Smart 25
Електричне живлення	220-240 В змінного струму /50 Гц
Споживна потужність	335 Вт (27°C, відносна вологість 60%)
	380 Вт (30°C, відносна вологість 80%)
Номінальний струм	2.1 А (27°C, відносна вологість 60%)
	2.2 А (30°C, відносна вологість 80%)
Продуктивність осушення	25 л/добу (30°C, відносна вологість 80%)
	12 л/добу (27°C, відносна вологість 60%)
Об'єм баку конденсату	6.5 л
Рівень шуму	≤45дБ (А)
Холодоагент/Вага агенту	R290/75г 
Робоча температура	5 °C – 35 °C
Тиск з боку всмоктування	0.7 МПа
Тиск з боку нагнітання	3.2 МПа
Максимально допустимий тиск в теплообміннику	3.2 МПа
Циркуляція повітря	180 м³/год
Розмір	395×290×653 мм
Вага нетто	14.5 кг

Примітка: Приведені вище технічні параметри можуть бути змінені без попереднього повідомлення.

ЗОВНІШНІЙ ВИГЛЯД

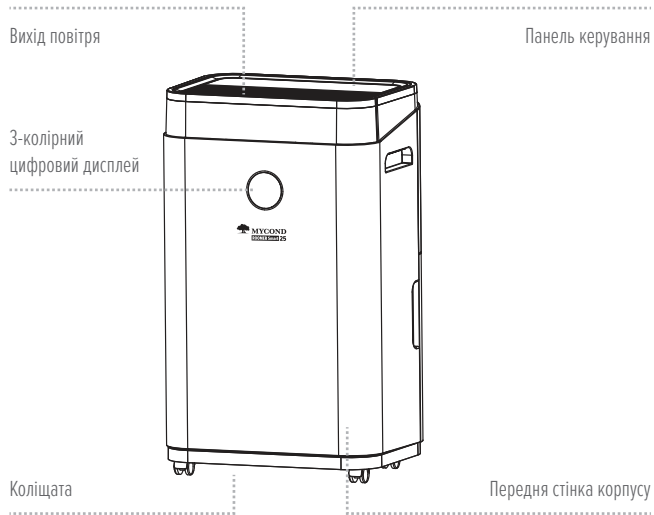

ЗОВНІШНІЙ ВИГЛЯД

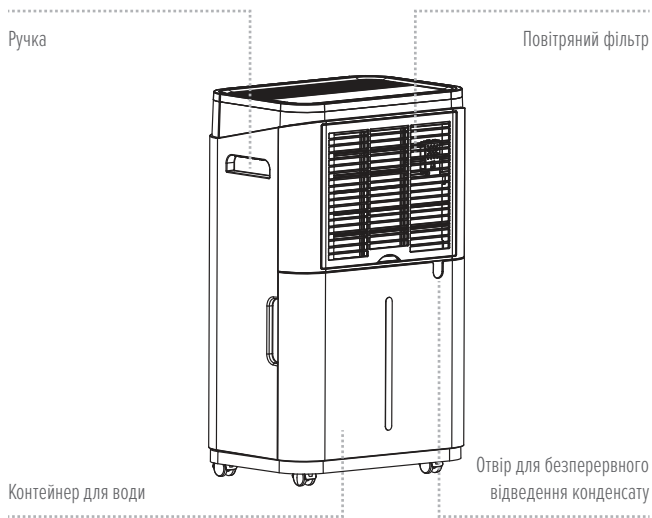

ЕКСПЛУАТАЦІЯ

ВСТАНОВЛЕННЯ

1. Встановіть пристрій на тверду рівну поверхню, залишивши не менше 30 см вільного простору навколо пристрою, щоб забезпечити належну циркуляцію повітря.
2. У жодному разі не встановлюйте пристрій у таких місцях:
 - Біля джерел тепла, таких як радіатори, опалювальні реєстри, плити чи інші прилади, які виділяють тепло.
 - У місцях, де на пристрій можуть потрапляти бризки оливи або води.
 - Під прямими сонячними променями.
 - Там, де пристрій буде зазнавати механічних вібрацій чи ударів.
 - У надто запиленому середовищі.
 - У місцях, які погано вентилуються, як-от електрична шафа чи книжкова шафа.
 - На нерівній поверхні.

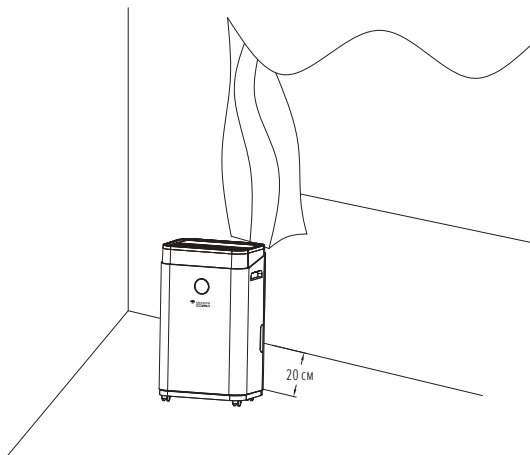

ЕКСПЛУАТАЦІЯ

БЕЗПЕЧНА ЕКСПЛУАТАЦІЯ ПРИСТРОЮ

- Після того, як ви розпакували пристрій, перевірте його на наявність пошкоджень або подряпин.
- Експлуатуйте цей пристрій за температури навколишнього середовища від 5 °С до 35 °С.
- Не використовуйте пристрій надворі. Цей осушувач призначений лише для використання у житлових приміщеннях.
- Не експлуатуйте пристрій близько до стін, штор чи інших предметів, які можуть загороджувати його вхідний чи вихідний отвір.
- Слідкуйте, щоб отвори входу та виходу повітря не були загороджені.
- Перед запуском пристрою відрегулюйте дефлектор, повернувши його вгору.
- Якщо кут нахилу перевищує 45°, то перед пуском залиште пристрій принаймні на 24 години, щоб він налаштувався на вертикальне положення.
- Тримайте двері та вікна закритими, щоб краще зберігати енергію.
- Не експлуатуйте і не зберігайте пристрій під прямими сонячними променями або під дощем.
- Якщо у спекотні дні після тривалої роботи отвір виходу повітря стає теплим на дотик, це нормально.
- Перш ніж пересувати пристрій, спорожніть контейнер для води.
- Переконайтеся, що контейнер для води правильно встановлений, інакше пристрій не працюватиме належним чином.
- Осушувач запускається в тому режимі, який був вибраний під час його останнього використання.
- Осушувач починає осушувати, коли вологість у приміщенні на 3% вища, ніж задана вологість.
- Компресор запускається з захисною 3-хвилинною затримкою. Зачекайте 3 хвилини, поки осушувач знову почне осушувати.

ЕКСПЛУАТАЦІЯ

ЦИФРОВИЙ ІНДИКАТОР

Якщо вологість навколишнього середовища < 45%, індикатор горить синім кольором.

Якщо $45\% \leq$ вологість навколишнього середовища $\leq 65\%$, індикатор горить зеленим кольором.

Якщо вологість навколишнього середовища > 65%, індикатор горить червоним кольором.

ПАНЕЛЬ КЕРУВАННЯ

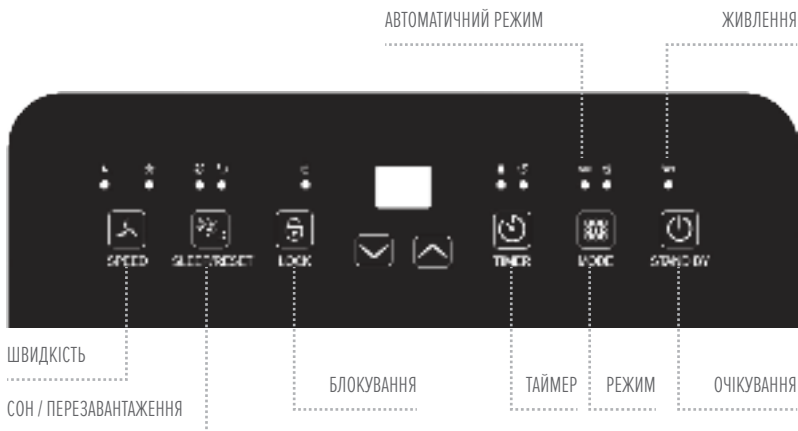

ЕКСПЛУАТАЦІЯ



ЖИВЛЕННЯ

При увімкненні пристрою в розетку лунає гудок, і загоряється світлодіод «ЖИВЛЕННЯ».

Натисніть на вимикач «Увімкнення / Вимкнення», щоб увімкнути пристрій; осушувач запускається з тими налаштуваннями (крім налаштувань таймера), з якими він працював востаннє.

Щоб вимкнути пристрій, знову натисніть на вимикач увімкнення / вимкнення. Компресор відразу вимкнеться, а вентилятор вимкнеться з затримкою у 30 секунд.

Після зникнення живлення пристрій автоматично перезапускається з тими налаштуваннями (крім налаштувань таймера), з якими він працював востаннє.



РЕЖИМ

Автоматичний режим

Пристрій обладнаний сучасним гігостатом (регулятором вологості) і автоматично вимикається після досягнення потрібної вологості, щоб марно не витратити енергію.

Компресор вимикається першим, а вентилятор – через 30 секунд. Коли вологість у приміщенні знову збільшується, осушувач автоматично вмикається.

Коли автоматичний режим активований, для пристрою можна задати цільову вологість від 30% до 80% з кроком у 5% за допомогою двох клавіш зі стрілками.

Осушувач починає осушувати, коли вологість у приміщенні принаймні на 3% перевищує задану цільову вологість.

Режим безперервного осушення

У безперервному режимі роботи пристрій безперервно працює, поки контейнер для води не заповниться, або поки осушувач не буде вимкнений вручну.

У цьому режимі пристрій працює з максимальним виходом повітря, щоб якомога швидше осушити повітря у приміщенні.

Під час роботи на дисплеї відображається поточна вологість.

ЕКСПЛУАТАЦІЯ



ТАЙМЕР

Щоб запустити функцію таймера, натисніть на клавішу «Таймер». Далі задайте потрібний час роботи / запуску у діапазоні від 1 до 24 годин, натискаючи на дві клавіші зі стрілками.

Коли таймер увімкнений, відповідний світлодіод світиться.

Якщо таймер увімкнути під час роботи пристрою, пристрій вимкнеться через заданий час.

Якщо таймер увімкнути, коли пристрій перебуває в режимі очікування, пристрій автоматично запуститься, коли спливе заданий час.

Щоб вимкнути таймер, знову натисніть клавішу таймера і встановіть час роботи на «00» за допомогою двох клавіш зі стрілками.

Якщо пристрій вимикається за допомогою вимикача увімкнення / вимкнення, функція таймера також деактивується.

Примітка: при натисканні на клавішу «ЖИВЛЕННЯ» ви заодно вийдете з налаштувань таймера.



ШВИДКІСТЬ

Швидкість вентилятора можна змінювати лише в автоматичному режимі.

Натискайте цю клавішу для перемикання між двома швидкостями вентилятора.

Поточна вибрана швидкість вентилятора відображається за допомогою двох світлодіодів.

Збільшення значення

Натискайте цю клавішу, щоб налаштувати вологість та час таймера.

При натисканні на цю клавішу вологість змінюється у такій послідовності: починаючи з 30% до 35% – 40% – 45% – 50% – 55% – 60% – 65% – 70% – 75% – 80% – 30%.

Час таймера початково встановлений на 00; при натисканні на цю клавішу значення 00 відобразиться на дисплеї і почне блимати. Продовжуйте натискати цю клавішу: при кожному натисканні значення часу буде змінюватися у послідовності 01-02-03-...-24.

ЕКСПЛУАТАЦІЯ

Зменшення значення



Натискайте цю клавішу, щоб зменшити значення вологості або часу таймера.

При натисканні на цю клавішу вологість змінюється у такій послідовності: починаючи з 30% до 80% – 75% – 70% – 65% – 60% – 55% – 50% – 45% – 40% – 35% – 30%.

Час таймера початково встановлений на 00; при натисканні на цю клавішу значення 00 відобразиться на дисплеї і почне блимати. Продовжуйте натискати цю клавішу: при кожному натисканні значення часу буде змінюватися у послідовності 24-23-22-...-00.



БЛОКУВАННЯ ВІД ДІТЕЙ (БЛОКУВАННЯ)

Натисніть і утримуйте цю клавішу протягом 3 секунд на увімкненому пристрої, щоб увімкнути / вимкнути функцію блокування від дітей. Коли ця функція увімкнена, на пристрої горить індикаторна лампа блокування від дітей. Якщо індикаторна лампа блокування від дітей не горіла, а потім функція блокування від дітей була увімкнена, то при вимкненні пристрою внаслідок зникнення живлення функція блокування від дітей автоматично вимкнеться.



СОН / ПЕРЕЗАВАНТАЖЕННЯ

Натисніть цю клавішу , щоб увімкнути чи вимкнути функцію сну.

У режимі «Сон» пристрій працює з низькою швидкістю вентилятора та фіксованою цільовою вологістю у 60%.

Коли цей режим активний, індикатори функції сну, блокування від дітей та живлення горять приглушеним світлом.

Усі інші покази на дисплеї гаснуть.

Якщо ви увімкнете таймер перед запуском функції сну, осушувач вимкнеться після того, як пропрацює заданий час.

Якщо загорівся індикатор фільтра , це означає, що потрібно перевірити / очистити / замінити пилословловальний фільтр.

Після цього дисплеї можна перезавантажити: для цього потрібно натиснути і утримувати (протягом принаймні 3 секунд) клавішу «Сон / Перезавантаження».

ЕКСПЛУАТАЦІЯ

ВІДОМОСТІ ПРО ЗАСТОСУНОК MYCOND

Застосунок Mycond доступний для операційних систем Android та iOS.

Відскануйте відповідний QR-код, щоб відразу перейти до завантаження застосунку.



ЯК КОРИСТУВАТИСЯ ЗАСТОСУНКОМ

Пристроєм можна керувати через вашу домашню мережу. Для цього потрібно мати постійне з'єднання з вашим маршрутизатором по мережі Wi-Fi і застосунок Mycond.

Рекомендуємо від'єднати пристрій від джерела живлення перед виходом з дому, щоб випадково не увімкнути його по дорозі!

Введення в експлуатацію через застосунок

1. Встановіть застосунок Mycond. Створіть обліковий запис користувача.
2. Увімкніть функцію Wi-Fi в налаштуваннях вашого пристрою.
3. Встановіть пристрій на відстані близько 5 метрів від маршрутизатора.
4. Поки живлення увімкнене, індикатор Wi-Fi буде повільно блимати. Якщо конфігурацію мережі не вдасться налаштувати, встановлення з'єднання через 3 хвилини скасується, і індикаторна лампа погасне. Якщо вам потрібно знову під'єднатися до мережі Wi-Fi, натисніть і утримуйте клавішу «Таймер» протягом 5 секунд, щоб запустити конфігурування мережі: індикатор Wi-Fi почне повільно блимати.
5. Коли індикатор Wi-Fi повільно блимає, виберіть опцію **Add Device – Dehumidifier (Додати пристрій – Осушувач)** і дотримуйтеся вказівок на екрані.
6. Після того, як пристрій успішно під'єднається, загориться лампа Wi-Fi. Тепер ви можете керувати пристроєм через застосунок.
7. Щоб від'єднати пристрій від мережі, натисніть і утримуйте клавішу «Таймер» протягом 5 секунд: індикаторна лампа Wi-Fi погасне.

ЕКСПЛУАТАЦІЯ

ПОШУК ТА УСУНЕННЯ НЕСПРАВНОСТЕЙ

Не вдалося встановити з'єднання з мережею	Вирішення
Сплив час очікування з'єднання з мережею	<ol style="list-style-type: none">1. Переконайтеся, що ви вибрали коректну мережу Wi-Fi.2. Вимкніть пристрій, вийміть шнур живлення з розетки, і через 10 секунд знову увімкніть його в розетку, а тоді увійдіть в застосунок, щоб спробувати знову встановити з'єднання.
Індикатор Wi-Fi не горить	Натисніть і утримуйте клавішу «Таймер», щоб вимкнути пристрій, вийміть шнур живлення з розетки, і через 10 секунд знову увімкніть його в розетку.
Точка доступу Wi-Fi зникне, і лампа Wi-Fi почне блимати.	Вимкніть пристрій, вийміть шнур живлення з розетки, і через 10 секунд знову увімкніть його в розетку, а тоді увійдіть в застосунок, щоб спробувати знову встановити з'єднання.

ОБСЛУГОВУВАННЯ

ЗЛИВАННЯ КОНДЕНСАТУ

Зібрану воду, яка утворилася під час роботи пристрою, можна зливати у два способи.

1. Зливання вручну: Контейнер для води спорожнюється вручну.
2. Безперервне відведення: До пристрою під'єднується зливний шланг, і водяний конденсат зливається по ньому під дією сили тяжіння.

СПОРОЖНЕННЯ КОНТЕЙНЕРА ДЛЯ ВОДИ

Контейнер для води, вбудований у пристрій, поступово наповнюється, і коли він заповнюється, пристрій вимикається. Пристрій продовжить роботу після того, як ви спорожните контейнер для води і правильно встановите його на місце.

1. Коли контейнер заповниться, пристрій видасть гудок, і загориться лампа «Контейнер для води повний».
2. Натисніть кнопку «ЖИВЛЕННЯ», щоб вимкнути пристрій.
3. Потягніть за контейнер для води і просто висуньте його з корпусу осушувача.
4. Вилийте воду в місце зі стічним отвором або на вулицю.
5. Очистіть контейнер зсередини та ззовні.
6. Встановіть контейнер для води назад у пристрій.
7. Натисніть кнопку «ЖИВЛЕННЯ», щоб відновити роботу.
8. Якщо лампа «Контейнер для води повний» не гасне, переконайтеся, що поплавць перебуває у правильному положенні.

Витягніть контейнер для води.

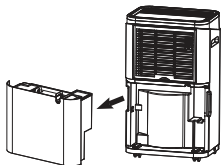

Спорожніть контейнер для води.

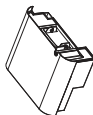

Встановіть контейнер для води назад у пристрій.

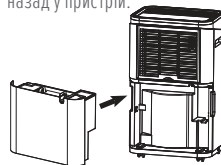

ОБСЛУГОВУВАННЯ



ПОПЕРЕДЖЕННЯ!

1. Не знімайте з контейнера для води магніти та пластмасові заклепки, інакше осушувач не запуститься, або не зупиниться автоматично, коли контейнер для води заповниться, внаслідок чого водяний конденсат переллється через край контейнера і пошкодить підлогу у приміщенні.
2. Обов'язково вилийте водяний конденсат із контейнера і встановіть його у початкове положення.
3. Якщо контейнер для води брудний, промийте його чистою водою. Не використовуйте миючі засоби, кульки зі сталевого дроту, хімічні засоби для видалення пилу, дизельну оливу, бензол, розбавні речовини чи інші розчинники: вони можуть пошкодити контейнер для води, і він стане протікати.
4. Встановіть контейнер для води у його початкове положення, інакше індикаторна лампа буде постійно горіти червоним кольором, і пристрій не зможе відновити роботу.



БЕЗПЕРЕРВНЕ ВІДВЕДЕННЯ КОНДЕНСАТУ

1. Вийміть зливну трубу, виготовлену з ПВХ, і розправте її.
2. Вставте один кінець зливної труби у зливний отвір зверху контейнера і виведіть інший кінець у ванну, у підлоговий стік, на вулицю, у відро або подібний контейнер чи на передбачену зливну ділянку.

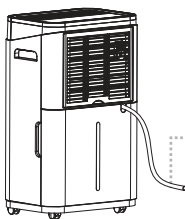

Зливна труба

ОБСЛУГОВУВАННЯ



ПОПЕРЕДЖЕННЯ!

1. Слідкуйте, щоб зливний отвір чи зливна труба не засмітілися, інакше водяний конденсат буде текти у контейнер.
2. Не згинайте зливну трубу. Зливна труба повинна бути розташована нижче зливного отвору.
3. Зливна труба повинна бути щільно під'єднана до зливного отвору.

ОЧИЩЕННЯ ПОВІТРЯНОГО ФІЛЬТРА (КОЖНІ ДВА ТИЖНІ)

Примітка: перед очищенням та технічним обслуговуванням пристрою обов'язково вимкніть пристрій і витягніть вилку живлення з розетки, щоб уникнути ураження електричним струмом.

Пил, що накопичується на фільтрі, заважає проходженню повітря. Утруднене проходження повітря знижує ефективність роботи системи, і якщо система засмічується, пристрій може пошкодитися.

Повітряний фільтр потрібно регулярно чистити. Він виконаний знімним для полегшення чищення. Не експлуатуйте пристрій без повітряного фільтра, інакше випарник може забруднитися.

Вимкніть пристрій і вийміть повітряний фільтр.

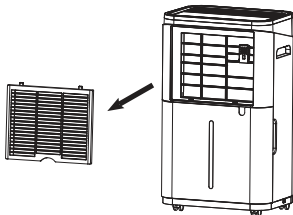

Промийте фільтр проточною водою або очистіть його від пилу пилососом.

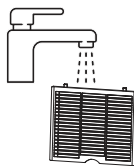

УСУНЕННЯ НЕСПРАВНОСТЕЙ

Несправність	Можлива причина	Вирішення
Пристрій не працює	Перевірте, чи щільно під'єднаний шнур живлення.	Щільно увімкніть шнур живлення у стінну розетку.
	Перевірте, чи не горить індикатор рівня води.	Спорожніть контейнер для води і встановіть його у правильне положення.
	Перевірте температуру у приміщенні.	Робочий діапазон температур – від 5 до 35 °С.
Утворюється мало конденсату	Перевірте, чи не забруднився повітряний фільтр.	За потреби прочистіть повітряний фільтр.
	Перевірте, чи не загороджений повітряний канал.	Приберіть перешкоду.
	Перевірте, чи температура у приміщенні не нижча, ніж 20 °С.	Це нормальне явище. У середовищі з низькою температурою вологість також низька.
	Заданий рівень вологості вищий, ніж поточне значення вологості.	Задайте рівень вологості нижчим, ніж поточне значення вологості.
З пристрою протікає вода	Вода переливається через край при переміщенні пристрою.	Перш ніж пересувати пристрій, спорожніть контейнер для води.
	Перевірте, чи зливний шланг не перегнутий або перекручений.	Випрямте шланг, щоб у ньому не було місць, де може затримуватися вода.
Надмірний шум	Перевірте, чи пристрій знаходиться у стійкому положенні.	Поставте пристрій на тверду горизонтальну поверхню.
	Перевірте, чи немає у пристрої нещільно закріплених деталей, які вібрують.	Закріпіть і затягніть ці деталі.
	Чутно звук, ніби тече вода.	Це звук течії холодоагенту. Це нормальне явище.

УСУНЕННЯ НЕСПРАВНОСТЕЙ

Код помилки	E2	Датчик вологості намокнув або відмовив.	Очистіть або замініть датчик вологості.
	CL	Відображається, коли температура у приміщенні нижча, ніж 5 °C (41 °F).	Це нормальне явище. Компресор зупиняється, а вентилятор продовжує працювати.
	CH	Відображається, коли температура у приміщенні перевищує 35 °C (95 °F).	Це нормальне явище. Компресор зупиняється, а вентилятор продовжує працювати.
	LO	Відображається, коли відносна вологість у приміщенні нижча, ніж 20%.	Це нормальне явище. Компресор зупиняється, а вентилятор продовжує працювати.
	HI	Цей код відображається, коли відносна вологість у приміщенні вища, ніж 90%.	Це нормальне явище. Компресор і вентилятор продовжують працювати.



ЗАСТЕРЕЖЕННЯ:

- Якщо ви помітили будь-які негаразди у роботі приладу, негайно вимкніть прилад і відключіть його від мережі електроживлення.
- Потім зверніться до кваліфікованого електрика.
- Не викидайте електроприлади як несортвані побутові відходи, використовуйте окремі пункти збору.
- Зв'яжіться з місцевими органами влади для отримання інформації про доступні пункти збору.
- Суворо забороняється випускати холодоагент в атмосферу! Згідно з Європейською Директивою 2012/19 / EU щодо відходів електричного та електронного обладнання та національними законами, у які вона була перенесена, використані електричні прилади необхідно збирати окремо і переробляти в екологічно безпечний спосіб.

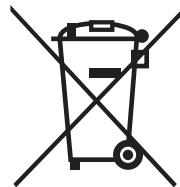

■
**РУКОВОДСТВО
ПОЛЬЗОВАТЕЛЯ**



ROOMER Smart 25

**ОСУШИТЕЛЬ
ВОЗДУХА**

РУКОВОДСТВО ПОЛЬЗОВАТЕЛЯ



ПОЖАЛУЙСТА, СОХРАНИТЕ ЭТО РУКОВОДСТВО ДЛЯ ДАЛЬНЕЙШЕГО ИСПОЛЬЗОВАНИЯ!

Благодарим вас за выбор нашего суперкачественного осушителя. Пожалуйста, внимательно прочитайте это руководство перед его использованием. Если у вас возникли какие-либо вопросы, пожалуйста, обратитесь в профессиональную службу за помощью. Сохраните руководство для дальнейшего использования.

Осушитель воздуха удаляет излишнюю влагу из воздуха, создавая комфортные условия для вашего дома и офиса. Благодаря своему компактному дизайну его можно легко перемещать в любую комнату.

■	МЕРЫ ПРЕДОСТОРОЖНОСТИ	58
■	ТЕХНИЧЕСКИЕ ХАРАКТЕРИСТИКИ	63
■	ВНЕШНИЙ ВИД	64
■	ЭКСПЛУАТАЦИЯ	66
■	ОБСЛУЖИВАНИЕ	74
■	УСТРАНЕНИЕ НЕИСПРАВНОСТЕЙ	77

МЕРЫ ПРЕДОСТОРОЖНОСТИ



Внимательно ознакомьтесь со следующими предупреждающими обозначениями перед использованием этого прибора.

Предупреждения и уведомления должны соблюдаться и быть приняты во внимание для обеспечения безопасности при работе с прибором.

1. Детям возрастом от 8 лет и лицам с ограниченными физическими, сенсорными и умственными возможностями либо недостатком опыта и знаний разрешается использовать это устройство только под надзором или после того, как они были проинструктированы касательно безопасного использования устройства, при условии, что они осознают сопряженные с этим риски. Не позволяйте детям играть с устройством. Не позволяйте детям чистить устройство и выполнять пользовательское техническое обслуживание без надзора.
2. Устройство рассчитано на использование только с предусмотренным хладагентом – газом R290 (пропаном). Газ R290 (пропан) горючий и тяжелее, чем воздух.
3. Контур хладагента герметизирован. Его обслуживанием должен заниматься только квалифицированный технический специалист!
4. Не выпускайте хладагент в атмосферу.
5. В случае утечки или подозрения на утечку газообразного пропана не позволяйте неподготовленному персоналу заниматься поиском причины утечки.
6. Газообразный пропан, использующийся в устройстве, не имеет запаха.
7. В случае обнаружения утечки необходимо эвакуировать всех из здания, проветрить помещение и сообщить в местное пожарное депо об утечке пропана.
8. Исключите курение, использование открытого пламени и других возможных источников возгорания внутри или вблизи устройства.
9. Компоненты устройства рассчитаны на работу с пропаном в негорючей и искробезопасной среде. Для замены деталей устройства можно использовать только идентичные им запчасти.
10. Якщо шнур живлення пошкоджений, для його заміни зверніться до виробника, його сервісного представника чи особи з аналогічною кваліфікацією, щоб уникнути небезпечної ситуації.
11. На час технічного обслуговування пристрій слід від'єднати від джерела живлення.
12. Живлення на пристрій слід завжди подавати від джерела живлення з такою ж напругою, частотою і номінальними характеристиками, як вказано на паспортній таблиці виробу.

МЕРЫ ПРЕДОСТОРОЖНОСТИ

13. Электрическая розетка обязательно должна быть заземлена.
14. Перед чисткой устройства или в случае, если устройство не будет использоваться, выключите шнур питания из розетки.
15. Не работайте с устройством мокрыми руками. Следите, чтобы на устройство не пролилась вода.
16. Не погружайте устройство в жидкость и следите, чтобы оно не подвергалось воздействию дождя, влаги или любой другой жидкости.
17. Не оставляйте работающее устройство без надзора. Не наклоняйте и не переворачивайте устройство.
18. Не выключайте работающее устройство из розетки.
19. Не используйте удлинительный шнур или штепсель-переходник.
20. Не кладите предметы на устройство.
21. Не вставляйте пальцы и другие предметы в отверстие выхода воздуха.
22. Не прикасайтесь к отверстию входа воздуха или алюминиевым ребрам устройства.
23. Не эксплуатируйте устройство, если оно упало, повреждено или имеет признаки неисправности.
24. Держите устройство вдали от пламени, горючих или взрывоопасных предметов.
25. При установке устройства необходимо соблюдать национальные правила устройства электропроводки.
26. Для ускорения процесса оттаивания или чистки устройства можно использовать только рекомендуемые производителем средства.
27. Устройство следует хранить в помещении, в котором нет постоянно работающих источников воспламенения (таких как открытое пламя, работающий газовый прибор или электронагреватель).
28. Храните устройство таким образом, чтобы оно не получило механического повреждения.
29. Запрещается прокалывать и сжигать устройство, даже если оно использовано.
30. Примите меры для защиты трубопроводов от физических повреждений и не устанавливайте их в местах вентиляции площадью менее 4 м².
31. Соблюдайте местные правила обращения с газом. Не загораживайте необходимые вентиляционные отверстия.
32. Устройство следует хранить в хорошо вентилируемом помещении, имеющем необходимую площадь для его эксплуатации.



МЕРЫ ПРЕДОСТОРОЖНОСТИ



Работать с контуром хладагента или вскрывать его разрешено только лицам, имеющим действующий и актуальный сертификат, который подтверждает их компетентность в вопросах безопасного обращения с хладагентом, выданный аккредитованным отраслевым аттестационным органом по общепризнанной процедуре аттестации.



При обслуживании следует неукоснительно соблюдать рекомендации производителя. Работы по техническому обслуживанию и ремонту, требующие вмешательства другого квалифицированного персонала, должны осуществляться под надзором лица, компетентного в вопросе использования горючих хладагентов. Если вы нуждаетесь в объяснениях или помощи, обратитесь в дилерский сервисный центр.

МЕРЫ ПРЕДОСТОРОЖНОСТИ ПРИ ОБСЛУЖИВАНИИ

Перед обслуживанием осушителя с хладагентом R290 проверьте соблюдение изложенных ниже предупреждений.

Проверка участка

Прежде чем работать с системами, содержащими горючий хладагент, необходимо выполнить предохранительные проверки, чтобы свести к минимуму риск воспламенения. При ремонте холодильной системы перед началом работы следует принять описанные далее меры.

Процедура работы

Работы следует выполнять согласно контролируемому регламенту, чтобы минимизировать риск появления горючего газа или паров во время выполнения работ.

Общий рабочий участок

Обязательно разъясните характер выполняемой работы всему персоналу, который занимается техническим обслуживанием, и другим лицам, работающим поблизости. Не следует работать в ограниченном пространстве. Участок вокруг рабочего места следует отгородить. Убедитесь, что на участке поддерживаются безопасные условия путем контроля присутствия горючих материалов.

Проверка на присутствие хладагента

Перед работой и во время работы проверяйте участок с помощью надлежащего устройства для обнаружения хладагента, чтобы в случае появления потенциально горючей атмосферы технический специалист об этом

МЕРЫ ПРЕДОСТОРОЖНОСТИ

узнал. Убедитесь, что оборудование для обнаружения утечек подходит для работы с горючими хладагентами, то есть не искрит, надлежащим образом герметизировано либо имеет взрывозащищенное исполнение.

Наличие огнетушителя

При выполнении любых огнеопасных работ с холодильным оборудованием или связанными с ним деталями следует иметь наготове надлежащее огнетушащее оборудование. Возле зоны заправки хладагентом следует держать сухой порошковый или углекислотный огнетушитель.

Отсутствие источников возгорания

Во время выполнения работ с холодильной системой, предусматривающих вскрытие трубопроводов, которые содержат или ранее содержали горючий хладагент, все лица, выполняющие эти работы, не должны использовать источники возгорания таким образом, который может создавать риск пожара или взрыва. Все потенциальные источники возгорания, в том числе курение, должны быть достаточно удалены от места выполнения работ по монтажу, ремонту, демонтажу и утилизации, способных привести к истечению хладагента в окружающую среду. Перед работой проверьте участок вокруг оборудования на предмет отсутствия горючих веществ и источников возгорания. Также установите знаки «Не курить».

Вентиляция участка

Прежде чем вскрывать систему или выполнять какие-либо огнеопасные работы, убедитесь, что участок расположен под открытым небом или достаточно хорошо вентилируется. В течение всего времени выполнения работы необходимо поддерживать надлежащую интенсивность вентиляции. Вентиляция должна обеспечивать безопасное рассеивание хладагента, исходящего из системы, и желательного его отвод наружу в атмосферу.

Проверки холодильного оборудования

В случае замены электрических компонентов новые запчасти должны соответствовать назначению и иметь подходящие технические характеристики. Неукоснительно соблюдайте указания производителя касательно обслуживания и ухода за оборудованием. При наличии сомнений проконсультируйтесь с техническим отделом компании-производителя.

МЕРЫ ПРЕДОСТОРОЖНОСТИ

Установки, в которых используется горючий хладагент, нужно проверить на предмет следующего:

- Количество хладагента, заправляемого в систему, должно соответствовать размеру помещения, в котором установлены содержащие хладагент компоненты.
- Вентиляционное оборудование и выходные отверстия работают надлежащим образом и не перекрыты.
- При наличии промежуточного контура хладагента вторичный контур следует проверить на присутствие хладагента.
- Маркировки на оборудовании заметные и разборчивые. Незаборчивые маркировки и знаки необходимо обновить.
- Холодильные трубопроводы и компоненты установлены в таком положении, которое исключает их контакт с любым веществом, способным вызвать коррозию содержащих хладагент компонентов – кроме случаев, когда такие компоненты изготовлены из материалов, которые обладают стойкостью к коррозии либо надлежащим образом защищены от такой коррозии.

Проверки электрических устройств

Ремонт и техническое обслуживание электрических компонентов должны включать в себя начальные проверки безопасности и процедуры осмотра компонентов. При наличии любых неисправностей, которые могут представлять угрозу для безопасности, запрещается подавать питание на цепь, пока неисправность не будет надлежащим образом устранена. Если неисправность невозможно немедленно устранить, а работу необходимо продолжать, используйте надлежащее временное решение. Сообщите об этом владельцу оборудования, чтобы все стороны были уведомлены.

В рамках первоначальных предохранительных проверок необходимо, в частности:

- Убедиться, что все конденсаторы разряжены: это нужно проверить безопасным образом, чтобы исключить риск появления искр.
- Убедиться в отсутствии оголенных деталей и проводки под напряжением во время заправки, слива хладагента или продувки системы.
- Убедиться в целостности цепи заземления.

ТЕХНИЧЕСКИЕ ХАРАКТЕРИСТИКИ

Модель	ROOMER Smart 25
Электропитание	220-240 В переменного тока /50 Гц
Потребляемая мощность	335 Вт (27°C, относительная влажность 60%)
	380 Вт (30°C, относительная влажность 80%)
Номинальный ток	2.1 А (27°C, относительная влажность 60%)
	2.2 А (30°C, относительная влажность 80%)
Производительность осушения	25 л/сутки (30°C, относительная влажность 80%)
	12 л/сутки (27°C, относительная влажность 60%)
Объем бака	6.5 л
Уровень шума	≤45дБ (А)
Хладагент/Заряд	R290/75г 
Рабочая температура	5 °C – 35 °C
Давление со стороны всасывания	0.7 МПа
Давление со стороны нагнетания	3.2 МПа
Максимально допустимый тиск в теплообміннику	3.2 МПа
Воздухообмен	180 м³/час
Размеры	395×290×653 мм
Вес нетто	14.5 кг

Примечание: Технические характеристики могут быть изменены без предупреждения.

ВНЕШНИЙ ВИД



ВНЕШНИЙ ВИД

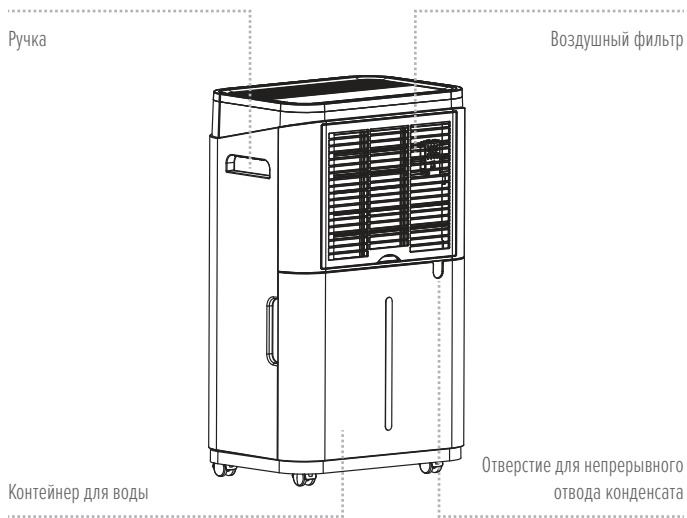

ЭКСПЛУАТАЦИЯ

УСТАНОВКА

1. Установите устройство на твердую ровную поверхность, оставив вокруг устройства не менее 30 см свободного пространства, чтобы обеспечить надлежащую циркуляцию воздуха.
2. Ни в коем случае не устанавливайте устройство в следующих местах:
 - Возле источников тепла, таких как радиаторы, отопительные регистры, плиты или другие приборы, излучающие тепло.
 - В местах, где на устройство могут попадать брызги масла или воды.
 - Под прямыми солнечными лучами.
 - В местах, где устройство будет подвергаться механической вибрации или ударам.
 - В чрезмерно пыльных местах.
 - В слабо вентилируемых местах, таких как электрический шкаф или книжный шкаф.
 - На неровной поверхности.

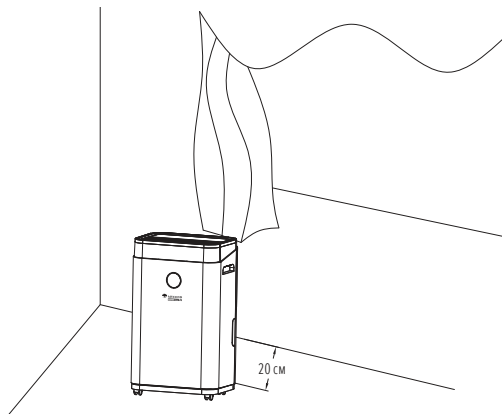

ЭКСПЛУАТАЦИЯ

БЕЗОПАСНАЯ ЭКСПЛУАТАЦИЯ УСТРОЙСТВА

- После распаковки устройства проверьте его на наличие повреждений или царапин.
- Это устройство следует эксплуатировать при температуре окружающей среды от 5 °С до 35 °С.
- Не используйте устройство на улице. Этот осушитель предназначен для использования только в жилых помещениях.
- Не эксплуатируйте устройство вблизи стен, штор или других предметов, способных загромождать его входное или выходное отверстие.
- Ни в коем случае не загромождайте отверстия входа и выхода воздуха.
- Перед пуском устройства отрегулируйте дефлектор, повернув его вверх.
- Если угол наклона превышает 45°, перед пуском оставьте устройство хотя бы на 24 часа, чтобы оно настроилось на вертикальное положение.
- Держите двери и окна закрытыми, чтобы лучше сохранять энергию.
- Не эксплуатируйте и не храните устройство под прямыми солнечными лучами или под дождем.
- В жаркие дни после длительной работы отверстие выхода воздуха может становиться теплым на ощупь: это нормальное явление.
- Прежде чем передвигать устройство, опорожните контейнер для воды.
- Убедитесь, что контейнер для воды установлен правильно, иначе устройство не будет работать надлежащим образом.
- Осушитель запускается в том режиме, который был выбран во время его последнего использования.
- Осушитель начинает осушение, когда влажность в помещении на 3% превышает заданную влажность.
- Компрессор запускается с защитной 3-минутной задержкой. Подождите 3 минуты, пока осушитель снова начнет выполнять осушение.

ЭКСПЛУАТАЦИЯ

ЦИФРОВОЙ ИНДИКАТОР

Если влажность окружающей среды < 45%, индикатор горит синим цветом.

Если $45\% \leq$ влажность окружающей среды $\leq 65\%$, индикатор горит зеленым цветом.

Если влажность окружающей среды > 65%, индикатор горит красным цветом.

ПАНЕЛЬ УПРАВЛЕНИЯ



ЭКСПЛУАТАЦИЯ



ПИТАНИЕ

При включении устройства в розетку звучит гудок, и загорается светодиод «ПИТАНИЕ».

Чтобы включить устройство, нажмите на выключатель «Включение / Выключение»; осушитель запустится с теми настройками (за исключением настроек таймера), с которыми он работал в последний раз.

Чтобы выключить устройство, снова нажмите на выключатель включения / выключения. Компрессор сразу выключится, а вентилятор выключится с задержкой в 30 секунд.

После потери питания устройство автоматически перезапустится с теми настройками (за исключением настроек таймера), с которыми оно работало в последний раз.



РЕЖИМ

Автоматический режим

Устройство оборудовано современным гигростатом (регулятором влажности) и автоматически выключается после достижения нужной влажности, чтобы зря не тратить энергию.

Компрессор выключается первым, а вентилятор – через 30 секунд. Когда влажность в помещении опять возрастает, осушитель автоматически включается.

Когда автоматический режим активирован, для устройства можно задать целевую влажность от 30% до 80% с шагом в 5%: для этого нужно воспользоваться двумя клавишами со стрелками.

Осушитель начинает осушение, когда влажность в помещении превышает заданную влажность хотя бы на 3%.

Режим непрерывного осушения

В непрерывном режиме работы устройство непрерывно работает, пока контейнер для воды не заполнится, или пока осушитель не будет выключен вручную.

В этом режиме устройство работает с максимальным выходом воздуха, чтобы как можно быстрее осушить воздух в помещении.

Во время работы на дисплее отображается текущая влажность.

ЭКСПЛУАТАЦИЯ



ТАЙМЕР

Чтобы запустить функцию таймера, нажмите на клавишу «Таймер». Затем установите нужное время работы / пуска в диапазоне от 1 до 24 часов, нажимая на две клавиши со стрелками.

Когда таймер включен, соответствующий светодиод светится.

Если таймер включить во время работы устройства, устройство выключится по истечении заданного времени.

Если таймер включить, когда устройство пребывает в режиме ожидания, устройство автоматически запустится по истечении заданного времени.

Чтобы выключить таймер, опять нажмите клавишу таймера и установите время работы на «00» с помощью двух клавиш со стрелками.

При выключении устройства с помощью выключателя включения / выключения функция таймера также отключается.

Примечание: при нажатии на клавишу «ПИТАНИЕ» вы одновременно выйдете из настроек таймера.



СКОРОСТЬ

Скорость вентилятора регулируется только в автоматическом режиме.

Нажимайте эту клавишу для переключения между двумя скоростями вентилятора.

Текущая выбранная скорость вентилятора отображается с помощью двух светодиодов.

Увеличение значения 

Нажимайте эту клавишу, чтобы настроить влажность и время таймера.

При нажатии на эту клавишу влажность изменяется в следующем порядке: начиная с 30% до 35% – 40% – 45% – 50% – 55% – 60% – 65% – 70% – 75% – 80% – 30%.

Время таймера изначально установлено на 00; при нажатии на эту клавишу значение 00 отобразится на дисплее и начнет мигать. Продолжайте нажимать эту клавишу: при каждом нажатии значение времени будет изменяться в последовательности 01-02-03-...-24.

ЭКСПЛУАТАЦИЯ

Уменьшение значения



Нажимайте эту клавишу, чтобы уменьшить значение влажности или времени таймера.

При нажатии на эту клавишу влажность изменяется в следующем порядке: начиная с 30% до 80% – 75% – 70% – 65% – 60% – 55% – 50% – 45% – 40% – 35% – 30%.

Время таймера изначально установлено на 00; при нажатии на эту клавишу значение 00 отобразится на дисплее и начнет мигать. Продолжайте нажимать эту клавишу: при каждом нажатии значение времени будет изменяться в последовательности 24-23-22....-00.



БЛОКИРОВКА ОТ ДЕТЕЙ (БЛОКИРОВКА)

Нажмите и удерживайте эту клавишу в течение 3 секунд на включенном устройстве, чтобы включить / выключить функцию блокировки от детей. Когда эта функция включена, на дисплее горит индикаторная лампа блокировки от детей. Если индикаторная лампа блокировки от детей не горела, а затем функция блокировки от детей была включена, при выключении устройства из-за потери питания функция блокировки от детей автоматически выключится.



СОН / ПЕРЕЗАГРУЗКА

Нажмите эту клавишу , чтобы включить или выключить функцию сна.

В режиме «Сон» устройство работает с низкой скоростью вентилятора и фиксированной целевой влажностью, равной 60%.

Когда этот режим активен, индикаторы функции сна, блокировки от детей и питания горят приглушенным светом. Все прочие показания на дисплее выключаются.

Если вы включите таймер, прежде чем активировать функцию сна, осушитель выключится после того, как проработает заданное время.

Если загорелся индикатор фильтра , это значит, что нужно проверить / очистить / заменить пылеулавливающий фильтр.

После этого дисплей можно перезагрузить: для этого нужно нажать и удерживать (в течение как минимум 3 секунд) клавишу «Сон / Перезагрузка».

ЭКСПЛУАТАЦИЯ

СВЕДЕНИЯ О ПРИЛОЖЕНИИ MYSOND

Приложение Mysond доступно для операционных систем Android и iOS.

Отсканируйте соответствующий QR-код, чтобы сразу перейти к загрузке приложения.



КАК ПОЛЬЗОВАТЬСЯ ПРИЛОЖЕНИЕМ

Устройством можно управлять по вашей домашней сети. Для этого требуется постоянное соединение с вашим маршрутизатором по сети Wi-Fi и приложение Mysond.

Советуем отключать устройство от источника питания, прежде чем покидать дом, чтобы случайно не включить его по пути.

Ввод в эксплуатацию с помощью приложения

1. Установите приложение Mysond. Создайте учетную запись пользователя.
2. Включите функцию Wi-Fi в настройках вашего устройства.
3. Установите устройство на расстоянии около 5 метров от маршрутизатора.
4. Пока питание включено, индикатор Wi-Fi будет медленно мигать. Если конфигурацию сети не удалось настроить, установка соединения через 3 минуты прервется, и индикаторная лампа погаснет. Если вам нужно снова подключиться к сети Wi-Fi, нажмите и удерживайте клавишу «Таймер» в течение 5 секунд, чтобы запустить конфигурирование сети, после чего индикатор Wi-Fi начнет медленно мигать.
5. В то время, как индикатор Wi-Fi медленно мигает, выберите опцию **Add Device – Dehumidifier (Добавить устройство –осушитель)** и следуйте указаниям на экране.
6. После того, как устройство успешно подключится, загорится лампа Wi-Fi. Теперь вы можете управлять устройством с помощью приложения.
7. Чтобы отключить устройство от сети, нажмите и удерживайте клавишу «Таймер» в течение 5 секунд: индикаторная лампа Wi-Fi погаснет.

ЭКСПЛУАТАЦИЯ

ПОИСК И УСТРАНЕНИЕ НЕИСПРАВНОСТЕЙ

Не удалось установить соединение с сетью	Решение
Истекло время ожидания соединения с сетью	<ol style="list-style-type: none">1. Убедитесь, что вы выбрали корректную сеть Wi-Fi.2. Выключите устройство, выньте шнур питания из розетки, затем через 10 секунд снова включите его в розетку и войдите в приложение, чтобы снова попытаться установить соединение.
Индикатор Wi-Fi не горит	Нажмите и удерживайте клавишу «Таймер», чтобы выключить устройство, выньте шнур питания из розетки, а затем через 10 секунд снова включите его в розетку.
Точка доступа Wi-Fi исчезнет, и лампа Wi-Fi начнет мигать.	Выключите устройство, выньте шнур питания из розетки, затем через 10 секунд снова включите его в розетку и войдите в приложение, чтобы снова попытаться установить соединение.

ОБСЛУЖИВАНИЕ

СЛИВ КОНДЕНСАТА

Собранную воду, которая образовалась вследствие работы устройства, можно удалять двумя способами.

1. Ручной слив: Контейнер для воды опорожняется вручную.
2. Непрерывный отвод конденсата: К устройству подключается сливной шланг, по которому водяной конденсат будет стекать под действием силы тяжести.

ОПОРОЖНЕНИЕ КОНТЕЙНЕРА ДЛЯ ВОДЫ

Встроенный в устройство контейнер для воды постепенно наполняется, и когда он заполнится, устройство выключится. Устройство возобновит работу после того, как вы опорожните контейнер для воды и правильно установите его обратно на место.

1. Когда контейнер заполнится, устройство издаст гудок, и загорится лампа «Контейнер для воды заполнен».
2. Нажмите клавишу «ПИТАНИЕ», чтобы выключить устройство.
3. Потяните за контейнер для воды, чтобы просто выдвинуть его из корпуса осушителя.
4. Влейте воду в место, где есть сточное отверстие, или на улицу.
5. Очистите контейнер изнутри и снаружи.
6. Установите контейнер для воды обратно в устройство.
7. Нажмите клавишу «ПИТАНИЕ», чтобы возобновить работу устройства.
8. Если лампа «Контейнер для воды заполнен» не гаснет, убедитесь, что поплавок находится в правильном положении.

Выньте контейнер для воды.

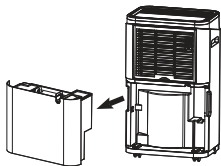

Опорожните контейнер для воды.

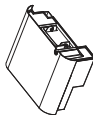

Установите контейнер для воды обратно в устройство.

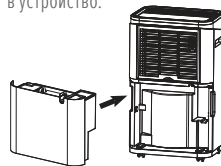

ОБСЛУЖИВАНИЕ



ПРЕДУПРЕЖДЕНИЕ!

1. Не снимайте с контейнера для воды магниты и пластиковые заклепки, иначе устройство не запустится или не сможет автоматически выключиться, когда контейнер для воды заполнится, вследствие чего сконденсированная вода перельется через край и повредит пол в помещении.
2. Обязательно вылейте сконденсированную воду из контейнера и установите его в первоначальное положение.
3. Если контейнер для воды загрязнен, промойте его чистой водой. Не используйте для этого моющие средства, шарики из стальной проволоки, химические средства для удаления пыли, дизельное масло, бензол, разбавляющие вещества или другие растворители: они могут повредить контейнер для воды, и он начнет протекать.
4. Установите контейнер для воды в первоначальное положение, иначе индикаторная лампа будет постоянно гореть красным цветом, и устройство не сможет возобновить работу.



НЕПРЕРЫВНЫЙ ОТВОД КОНДЕНСАТА

1. Возьмите сливную трубу, изготовленную из ПВХ, и распрямите ее.
2. Вставьте один конец сливной трубы в сливное отверстие сверху контейнера и выведите другой конец в ванную, в напольный сток, на улицу, в ведро или похожую емкость либо на предусмотренный сливной участок.

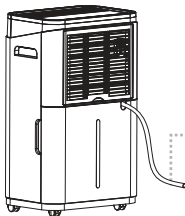

Сливная труба

ОБСЛУЖИВАНИЕ



ПРЕДУПРЕЖДЕНИЕ!

1. Следите, чтобы сливная труба или сливное отверстие не засорились, иначе сконденсированная вода будет течь в контейнер.
2. Не сгибайте сливную трубу. Сливная труба должна быть расположена ниже сливного отверстия.
3. Сливная труба должна быть плотно присоединена к сливному отверстию.

ОЧИСТКА ВОЗДУШНОГО ФИЛЬТРА (КАЖДЫЕ ДВЕ НЕДЕЛИ)

Примечание: перед очисткой и техническим обслуживанием устройства обязательно выключите устройство и выньте вилку питания из розетки во избежание удара электрическим током.

Пыль, скапливающаяся на фильтре, мешает течению воздуха. Затрудненное течение воздуха снижает эффективность работы системы, и если система забилась, это может привести к повреждению устройства.

Воздушный фильтр нужно регулярно чистить. Он выполнен съемным для облегчения чистки. Не эксплуатируйте устройство без воздушного фильтра, иначе испаритель может загрязниться.

Выключите устройство и выньте воздушный фильтр.

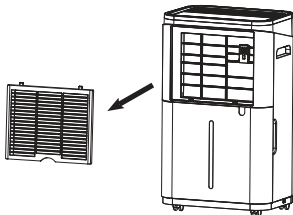

Промойте фильтр проточной водой или очистите его от пыли пылесосом.

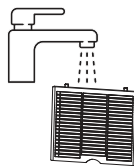

УСТРАНЕНИЕ НЕИСПРАВНОСТЕЙ

Неисправность	Возможная причина	Решение
Устройство не работает.	Проверьте, плотно ли подключен шнур питания.	Плотно включите шнур питания в настенную розетку.
	Проверьте, не горит ли индикатор уровня воды.	Опорожните контейнер для воды и установите его в надлежащее положение.
	Проверьте температуру в помещении.	Рабочий диапазон температур – от 5 до 35 °С.
Образовывается мало конденсата.	Проверьте, не загрязнился ли воздушный фильтр.	При необходимости очистите воздушный фильтр.
	Проверьте, не загражден ли воздушный канал.	Уберите препятствие.
	Проверьте, не упала ли температура в помещении ниже 20 °С.	Это нормальное явление. В помещении с низкой температурой влажность также низкая.
	Заданный уровень влажности превышает текущее значение влажности.	Задайте уровень влажности, который будет ниже, чем текущее значение влажности.
Из устройства протекает вода.	Вода переливается через край при перемещении устройства.	Прежде чем передвигать устройство, опорожните контейнер для воды.
	Проверьте, нет ли на сливном шланге перегибов или перекрученных участков.	Распрямите шланг, чтобы в нем не было участков, в которых может задерживаться вода.
Слишком громкий шум.	Проверьте, установлено ли устройство в устойчивом положении.	Установите устройство на твердую горизонтальную поверхность.
	Проверьте, нет ли в устройстве неплотно закрепленных вибрирующих деталей.	Закрепите и затяните эти детали.
	Слышен звук течения воды.	Это звук течения хладагента. Это нормальное явление.

УСТРАНЕНИЕ НЕИСПРАВНОСТЕЙ

Код ошибки	E2	Датчик влажности намок или отказал.	Очистите или замените датчик влажности.
	CL	Этот код отображается, когда температура в помещении ниже, чем 5 °C (41 °F).	Это нормальное явление. Компрессор останавливается, а вентилятор продолжает работать.
	CH	Этот код отображается, когда температура в помещении превышает 35 °C (95 °F).	Это нормальное явление. Компрессор останавливается, а вентилятор продолжает работать.
	LO	Этот код отображается, когда относительная влажность в помещении ниже, чем 20%.	Это нормальное явление. Компрессор останавливается, а вентилятор продолжает работать.
	HI	Этот код отображается, когда относительная влажность в помещении превышает 90%.	Это нормальное явление. Компрессор и вентилятор продолжают работать.



ПРЕДОСТЕРЕЖЕНИЯ:

- Если вы заметили какие-либо странности в работе прибора, немедленно выключите прибор и отключите его от сети электропитания.
- Затем обратитесь к квалифицированному электрику.
- Не выбрасывайте электроприборы как несортированные бытовые отходы, используйте отдельные пункты сбора.
- Свяжитесь с местными органами власти для получения информации о доступных пунктах сбора.
- Категорически запрещается выпускать хладагент в атмосферу! Согласно Европейской Директиве 2012/19 / EU об отходах электрического и электронного оборудования и национальными законами, в которые она была перенесена, использованные электроприборы следует собирать отдельно и перерабатывать экологически безопасным способом.

