

iQ300

Вбудовувана електрична духовка
шафа

NB514FBR0T



Обладнання

Технічні дані

Колір/матеріал фронтальної панелі : Нержавіюча сталь

Вбудований прилад / Прилад, що встановлюється окремо :
Вбудований

Інтегрована система чищення : No

Розміри ніші для вбудовування (ВхШхГ) : 575-597 x 560-568 x 550

Розміри продукту (мм) : 595 x 594 x 548

Розміри продукту в упаковці (В x Ш x Г) (мм) : 670 x 680 x 665

Матеріал панелі управління : stainless steel + glass insert

Матеріал дверцят : Скло

Вага Нетто (кг) : 32,198

Корисний об'єм, камера 1 : 66

Спосіб готування : Hotair gentle, Vario-гриль великої площі, Верхнє/нижнє нагрівання, Гаряче повітря, Гриль + гаряче повітря, Нижнє нагрівання, Піца, Розморожування

Матеріал камери 1 : Other

Регулювання температури : No control of the temperature

К-ть ламп освітлювання : 1

Сертифікати відповідності : CE, VDE

Довжина електричного кабеля (см) : 100

EAN код : 4242003809198

Number of cavities (2010/30/EC) : 1

Клас енергоефективності : A

Energy consumption per cycle conventional (2010/30/EC) : 0,98

Energy consumption per cycle forced air convection (2010/30/EC) :
0,79

Energy efficiency index (2010/30/EC) : 95,2

Потужність підключення (Ватт) : 3300

Струм (А) : 16

Напруга (В) : 220-240

Частота (Гц) : 60; 50

Тип штекера/електричної вилки : Gardy plug w/ earthing



iQ300

Вбудовувана електрична духовна шафа

NB514FBR0T

Обладнання

Тип духової шафи та система нагрівання:

- Регулювання температури у діапазоні 50 °C - 275 °C
- Внутрішній об'єм: 66 літр

Система висувного механізму

- Як додаткове приладдя

Дизайн:

- Поворотний перемикач

Очищення:

- Повністю скляна внутрішня поверхня дверцят

Комфорт:

-
-
- Електронний годинник
-
-
- Швидке розігрівання
- Внутрішнє освітлення (галогенні лампи)
- Вентилятор охолодження
- Пряма ручка

Акcesуари:

-
-

Турбота про навколишнє середовище/Безпека:

- Максимальна температура нагрівання вікна дверцят: 50°C
- Функція "Блокування від дітей"

Технічні характеристики:

- Довжина основного кабеля: 100 см
- Потужність підключення: 3.3 кВт
- Клас енергоефективності (відп. EU Nr. 65/2014): A
- Енергоспоживання за цикл в звичайному режимі: 0.98 кВт-г
- Енергоспоживання за цикл в режимі конвекції: 0.79 кВт-г
- Кількість камер: 1
- Нагрівальний елемент: електричний
- Об'єм камери: 66 літр

Розміри:

- Розміри приладу (ВхШхГ): 595 мм x 594 мм x 548 мм
- Розміри ніші (ВхШхГ): 575 мм - 597 мм x 560 мм - 568 мм x 550 мм
- Габарити та вказівки щодо встановлення приладу наведено у схемах вбудовування

iQ300

Вбудовувана електрична духовна шафа

NB514FBR0T

Схеми вбудовування

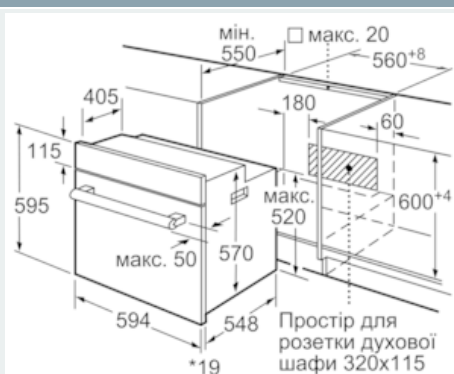

* 20 мм для металевих фронтальних панелей

Розміри в мм



* 20 мм для металевого фронту

Розміри в мм

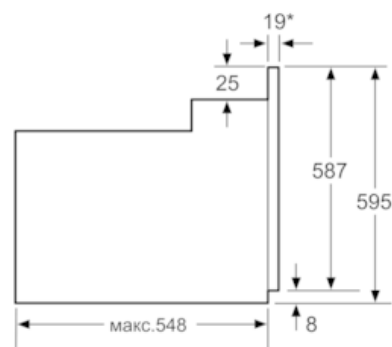

* 3 металевим фронтом 20 мм

Габарити в мм