

Механічний молоковідсмоктувач Nuvita NV1211

Введення

Шановний клієнт, Ви купили один з найсучасніших молоковідсмоктувачів, які наявні на ринку. Ми зробили цей пристрій так, щоб він був максимально зручним, наскільки це можливо. Рекомендуємо ознайомитись з інструкцією для отримання 100% переваг цього продукту. Кожна мати потребує якісний молоковідсмоктувач, який ідеально підходить для використання в різних ситуаціях. Цей молоковідсмоктувач дозволить комфортно зціджувати вдома або під час подорожей.

Зберігайте цю інструкцію в сухому і безпечному місці для подальшого використання.

Вміст комплекту

1) Пілозахисна кришка 2) Силіконова масаж-чаша 3) Корпус насоса, включаючи фланець 4) Мембрана всмоктування 5) Кришка молоковідсмоктувача 6) Ручка 7) Поршень 8) Всмоктуючий клапан 9) Пляшка для годування (150 мл) 10) Основа 11) Повітряний захисний чохол 12) Соска для пляшечки 13) Кільце 14) Герметизаційний диск 15) Оксамитовий мішок (не на малюнку)

Якщо один або кілька елементів відсутні або пошкоджені, будь ласка, зверніться в магазин, де ви придбали товар і попросіть його заміни.

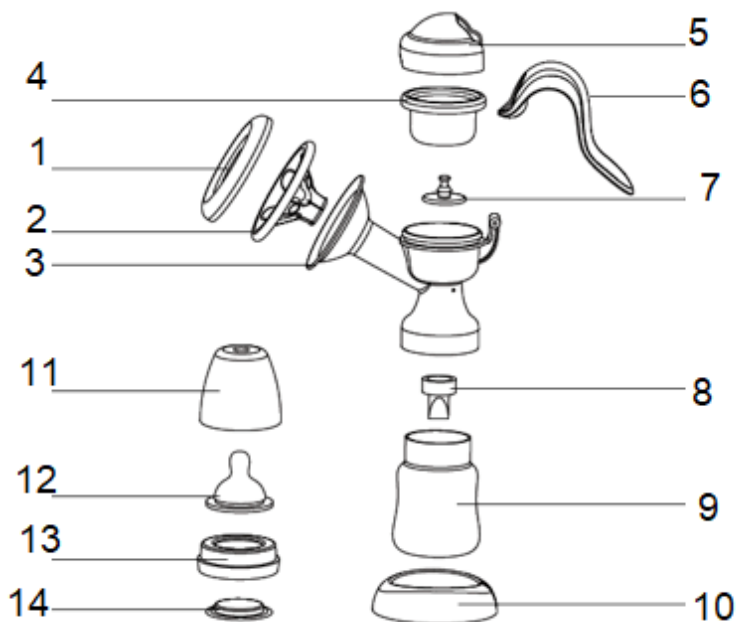

Кроки, для зібрання молоковідсмоктувача

А. Помістіть поршень щільно всередину мембрани всмоктування

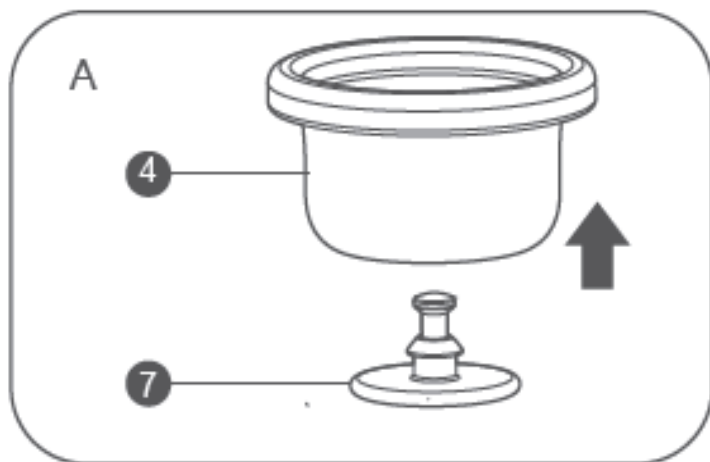

В. Встановіть мембрану всмоктування всередині корпусу молоковідсмоктувача. Переконайтеся, що силіконовий рифлений край всмоктування охоплює кругові поля. Переконайтеся, що він щільно прилягає.

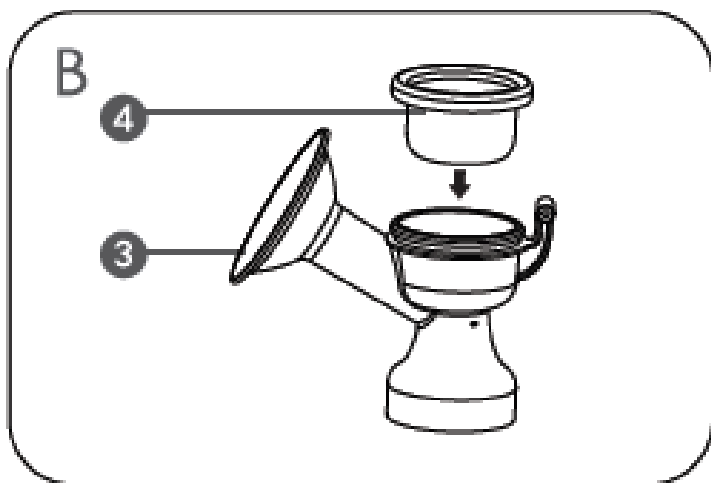

С. Помістіть силіконову масаж-чашу щільно на фланці.

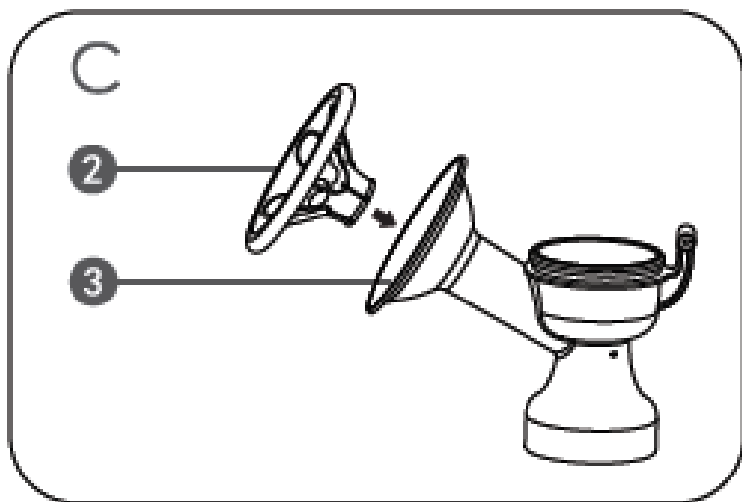

D. Прикріпіть ручку до поршня

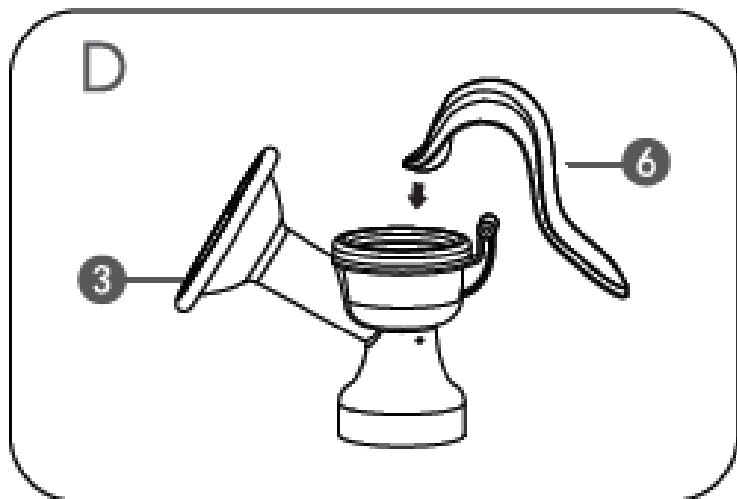

E. Прикріпіть щільно кришку до корпусу молоковідсмоктувача.

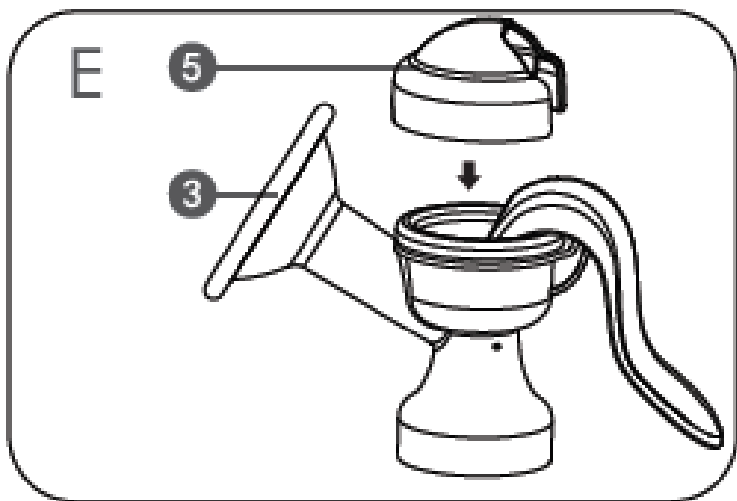

F. Покрийте фланець пилозахисною кришкою.

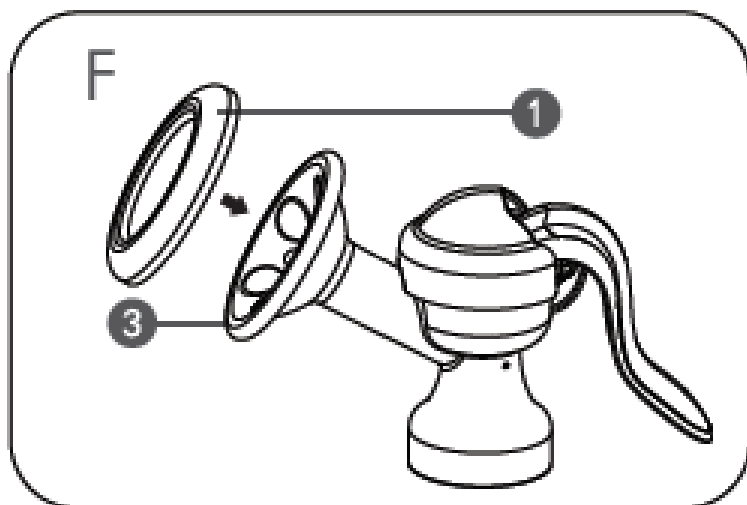

G. Повільно і щільно встановіть всмоктуючий клапан у корпус.

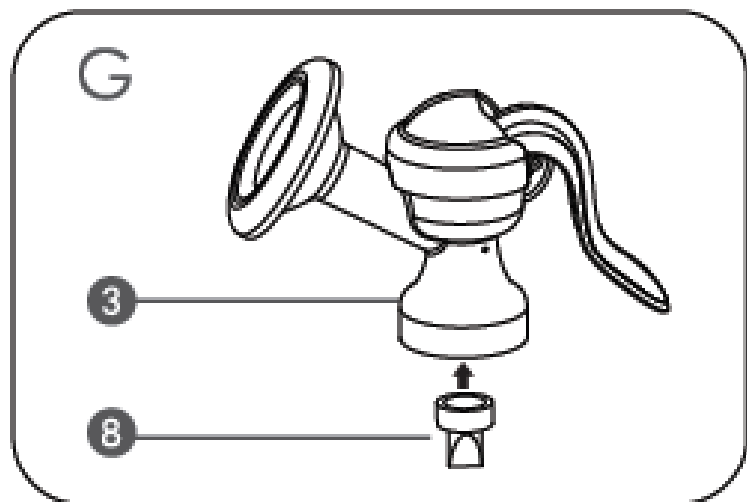

Н. Прикрутіть пляшку щільно з корпусом молоковідсмоктувача.

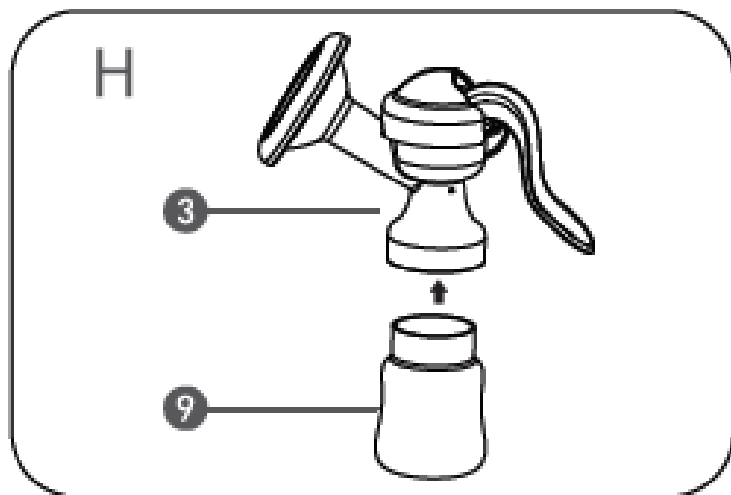

І. Об'єднайте пляшку з основою для завершення збирання.

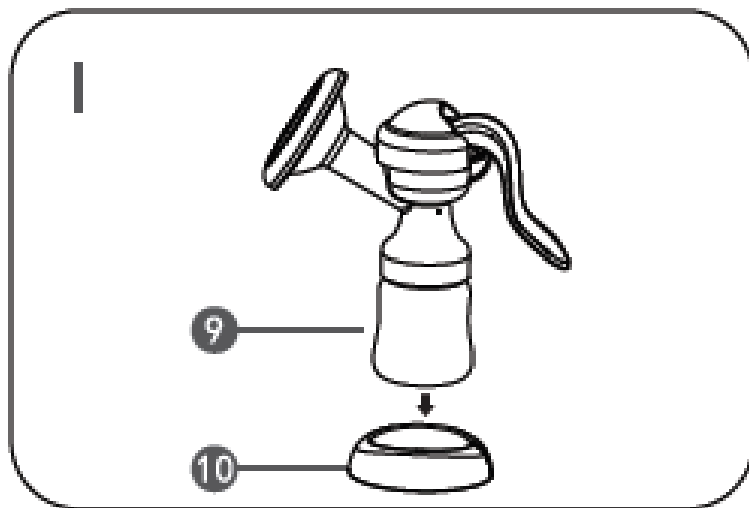

Використання молоковідсмоктувача

1. Мийте руки перед використанням молоковідсмоктувача.
2. Переконайтеся, що всі деталі очищені, сухі і зібрані належним чином перед використанням.
3. Розслабтесь, перебуваючи в положенні сидячи. Для досягнення кращого ефекту використовуйте зігріваючий гель для грудей або гарячий рушник, перед зціджуванням. Для стимулювання подальшого м'якого та швидкого зціджування, масажуйте груди деякий час (приблизно 60-90 секунд).
4. Починайте зціджування, натиснувши на ручку зі зручною рукояткою. Тримайте груди іншою рукою, щоб переконатися у відсутності повітря, для досягнення стану вакууму.
5. Відокремте пляшку від корпусу молоковідсмоктувача, як тільки зціджування закінчено.
6. Грудне молоко повне поживних елементів. Для того, щоб зберегти його свіжим, зберігайте молоко у стерильних контейнерах - залишайте в холодильнику або відразу заморозте.
7. Для того, щоб уникнути болю сосків, не продовжуйте зціджування, якщо Ви не в змозі виділяти грудне молоко. Негайно припиніть лактацію, якщо Ви відчуваєте біль в пальцях, руці або в зап'ясті.



Очищення молівідсмоктувача

Будь ласка, очистіть молоковідсмоктувач після кожного використання. Розберіть молоковідсмоктувач і промийте всі деталі в посудомийній машині або з гарячою водою та з милом (без запаху), а потім ретельно промийте. Рекомендуємо стерилізувати їх після кожного використання з метою запобігання будь-якого запаху, які можуть залишатись в частинах молоковідсмоктувача. Запахи, які залишаються на частинах після миття відлякують дитину від грудного вигодовування. Не використовуйте агресивні миючі засоби та миючі засоби або антибактеріальні засоби.

УВАГА

1. Використовуйте тільки аксесуари, що входять до упаковки.
2. Переконайтеся, що прилад не піддається впливу прямих сонячних променів або надмірного тепла.
3. Цей прилад розроблений і призначений для особистого користування, тому не рекомендується ділитися ним з іншими. Якщо Вам необхідно використовувати спільно з кимось, забезпечте кожному власний набір елементів, які вступають в контакт з тілом і з молоком (силіконова чашка, пляшка і т.д.). Завжди стерилізуйте всі деталі.
4. Не використовуйте пристрій в разі сонливості або інших подібних симптомів, краще відкласти процес зціджування до більш сприятливого часу.

Ми турбуємось про вас! Аксесуари та документація, які надані в коробці, допоможуть вам. В разі виникнення проблем, рекомендується повторити операції, дотримуючись інструкції в керівництві.