

iHome®



Модель: iBT232

Радіогодинник



- Недоліки, що виникли під час гарантійного терміну, можуть бути визначені діагностикою лише в авторизованому сервісному центрі.
- Ми наполегливо рекомендуємо Вам звертатися в АСЦ, якщо у Вас виникнуть будь-які проблеми, пов'язані з експлуатацією та працездатністю виробу.



Авторизований сервісний центр «І-АР-СІ»
Вул. Марка Вовчка, 18-А, Київ, 03073, Україна,
тел.: 0 800 300 345, (044) 230-3484, 390-5512
www.erc.ua/service

Інструкція

Що в комплекті

- радіогодинник iBT232
- універсальний адаптер змінного струму від 100В до 240В
- 2 АА батарейки

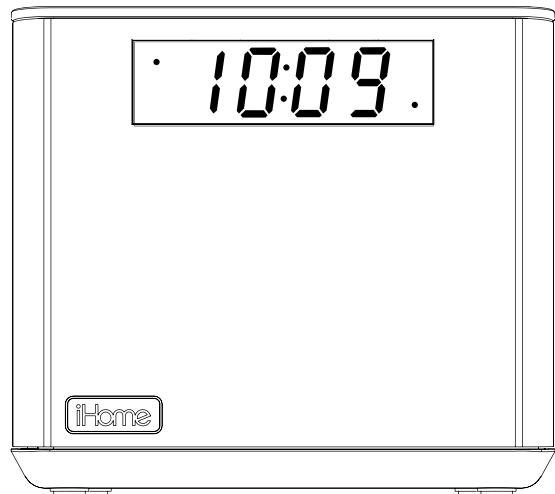

iBT232

iBT232

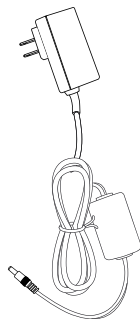

Керування голосом

ПРИМІТКА: Колонка має бути ввімкнена і під'єднана до пристрою iOS або Android. Натисніть і утримуйте впродовж 2 секунд кнопку Play/Pause і дочекайтесь звукового сигналу, щоб активувати керування за допомогою Siri або Google Now. Голосовий контроль потребує активного під'єднання до інтернету на парному Bluetooth-пристрої з iOS10 або Android 4.1 та вище. При активуванні мікрофон колонки виступає як розширення мікрофона у вашому смартфоні для здійснення/отримання дзвінків, запитів Siri/Google Now, для відтворення музики та інших завдань.

Зовнішній вигляд і елементи керування

iBT232

Верхня панель

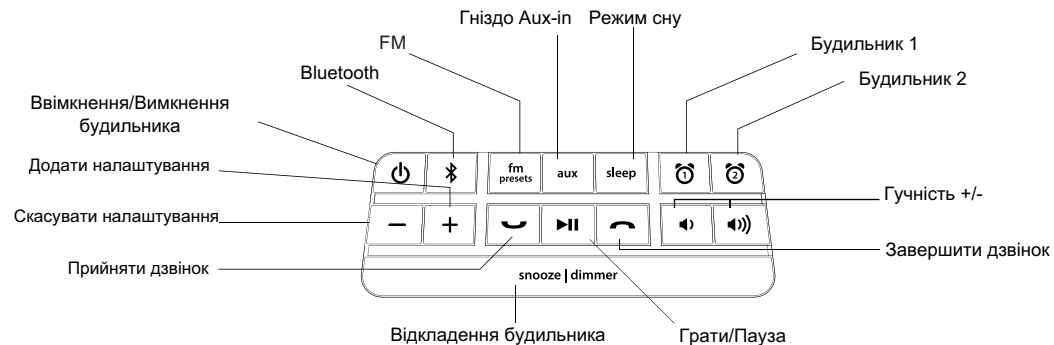

Задня панель

Відсік для батареї

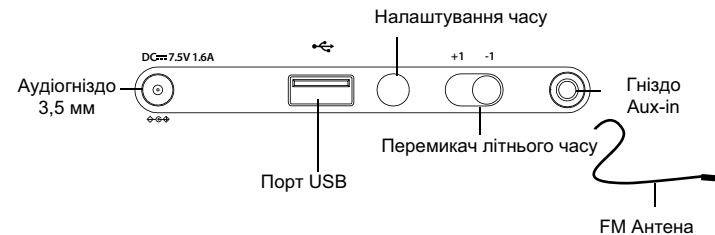
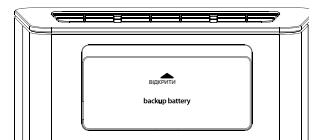

Дисплей

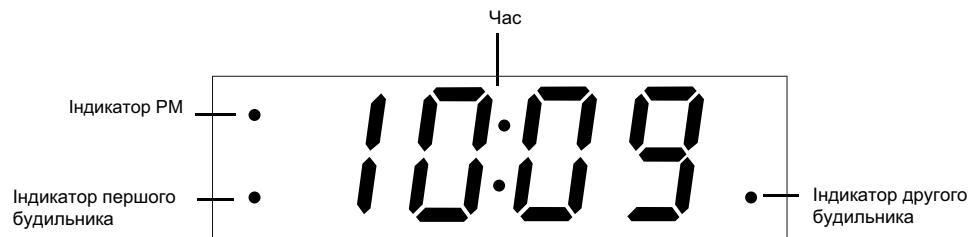

Налаштування колонки

Підключіть адаптер змінного струму до гнізда постійного струму, що розташований на задній панелі колонки, і підключіть інший кінець до робочої розетки. Висуньте FM-антену.

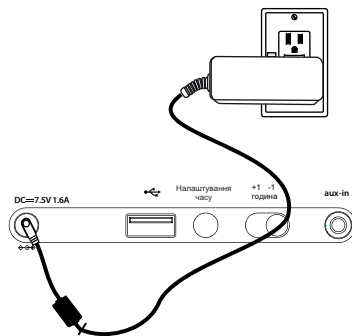

Зарядження інших пристроїв через USB

1. Під'єднайте стандартний USB-кабель (не входить у комплект) до USB-порту на задній панелі колонки та підключіть інший кінець до зарядного порту вашого пристрою (смартфона, планшета тощо).
2. Контролюйте рівень заряду пристрою. Деякі мобільні пристрої передбачають власний метод зарядження та не заряджаються через USB-порт. У такому разі потрібно зарядити мобільний апарат за допомогою оригінального зарядного пристрою.

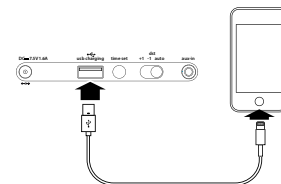

Примітка: для зарядження інших пристроїв підключіть колонку до розетки.

Відтворення аудіо через Aux-In

1. Під'єднайте один кінець аудіокабелю 3,5 мм до роз'єму aux-in на задній панелі колонки, а інший – до аудіогнізда сумісного пристрою.
2. Натисніть кнопку Aux на колонці. На дисплеї відобразиться індикатор «AUX», а сама кнопка Aux засвітиться зеленим.
3. Натисніть Play. Перемикайте композиції та регулюйте гучність на сумісному пристрої.
4. Відрегулюйте гучність на колонці. Також налаштуйте гучність на парному пристрої.
5. Після завершення прослуховування вимкніть колонку.

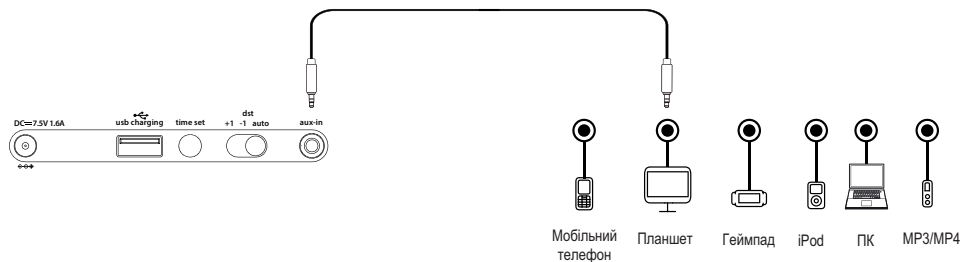

Встановлення та заміна батарейок

Примітка: 2 батарейки типу AA є в комплекті. Перед використанням колонки встановіть їх.

Ця модель підтримує резервне живлення, яке дає змогу зберегти показники часу та налаштування будильника у разі відключення від мережевого живлення. Індикатор «LO BATT» сповіщає про розрядження або відсутність акумуляторів. Якщо ви бачите індикатор «LO BATT», замініть батарейки.

Щоб встановити/замінити батарейки:

ВАЖЛИВО: Під час заміни батарейок обов'язково підключіть пристрій до розетки змінного струму, щоб зберегти налаштування часу та будильника.

1. Натисніть на батарейний відсік, щоб відкрити його.
2. Вставте 2 батарейки типу AA у відсік, як показано на малюнку. Переконайтеся, що полярність (+/-) відповідає ілюстрації.
3. Закрийте батарейний відсік. Переконайтесь, що індикатор заряду акумулятора «LO BATT» не блимає на дисплеї.

Примітка: дбайте про правильну утилізацію використаних батарейок.

Встановлення/заміна батарейок

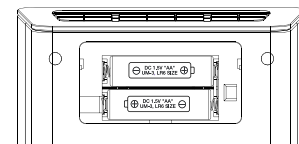

Налаштування годинника

На задній панелі розташований перемикач часу. Перемістіть перемикач до +1, щоб додати годину або -1, щоб відняти годину.

1. Натисніть і утримуйте впродовж 2 секунд кнопку Time Set, розташовану на зворотному боці колонки.
2. Натисніть — або + для налаштування часу (утримуйте для швидкого налаштування). Якщо ви використовуєте 12-годинний формат відображення, переконайтеся, що інтервали AM/PM встановлені правильно. Індикатор PM з'являється на дисплеї зліва. Індикатор AM не відображається.
3. Натисніть кнопку Time Set, щоб підтвердити час. На екрані блиматиме рік.
4. Натискайте — або + для налаштування року (утримуйте для швидкого налаштування).
5. Натисніть кнопку Time Set, щоб підтвердити рік. Тепер на дисплеї блиматиме місяць.
6. Натискайте — або + для налаштування місяця (утримуйте для швидкого налаштування).
7. Натисніть кнопку Time Set, щоб підтвердити місяць. Тепер дата відобразатиметься на дисплеї.
8. Натискайте — або + для налаштування поточної дати (утримуйте для швидкого налаштування).
9. Натисніть кнопку Time Set, щоб підтвердити дату та вийти з режиму налаштування годинника. Два звуки сповістять про завершення налаштування годинника.

Порада: щоб переключити формат відображення на 24-годинний, натисніть кнопку Alarm Clock 1 або Alarm Clock 2 під час налаштування годинника.

Налаштування та використання будильників

Пристрій має подвійний будильник, який можна встановити у різний час. Будильники налаштовуються однаково. Для налаштування будильників використовуйте кнопки Alarm Clock 1 і Alarm Clock 2.

Примітка: після завершення налаштувань дисплей має блимати, інакше зміни і налаштування не будуть збережені.

Відтворення аудіо через Bluetooth

1. Натисніть кнопку Bluetooth на колонці. На дисплеї відобразиться індикатор «bt», а кнопка Bluetooth засвітиться зеленим.
2. Натисніть кнопку Play/Pause на колонці, щоб відтворити звук із зв'язаного пристрою Bluetooth.
3. Натисніть — або + для переходу до попередньої або наступної аудіодоріжки.
4. Натисніть — або + для регулювання гучності на колонці. Також налаштуйте гучність на парному пристрої.
5. Після завершення прослуховування вимкніть колонку.

Гучномовець

ПРИМІТКА: для використання гучномовця колонка має бути з'єднана з телефоном через Bluetooth.

1. Під час вхідного дзвінка програвання музики переривається. На дисплеї буде блимати індикатор «CALL». У разі потреби відрегулюйте гучність дзвінка на своєму пристрої. Натисніть кнопку Answer, щоб відповісти на дзвінок; для відхилення натисніть End.
2. Натисніть кнопку End, щоб завершити дзвінок і відновити попередню функцію.

Створення пари та підключення до пристроїв Bluetooth

Для використання колонки у парі з іншим пристроєм через Bluetooth виконайте такі дії:



1. Увімкніть режим Bluetooth на парному пристрої (перевірте параметри видимості).
2. Натисніть кнопку Bluetooth на колонці. На дисплеї відобразиться індикатор режиму Bluetooth – «bt», а сама кнопка Bluetooth засвітиться зеленим.
3. Натисніть і утримуйте впродовж 2 секунд кнопку Bluetooth. На дисплеї буде блимати «PAIR»; це означає, що колонка підключилася до парного пристрою.
4. «iHome iBT232» має з'явитися в меню Bluetooth парного пристрою. Встановіть з'єднання. Якщо з'явиться запит на отримання коду доступу, введіть 1234.
5. Після успішного з'єднання прозвучить 2 сигнали, а кнопка Bluetooth статично світитиметься зеленим кольором. Тепер колонка готова до програвання музики. Якщо впродовж 3 хвилин з'єднання не відбудеться, колонка за замовчуванням буде використовувати попередній режим. Для з'єднання тримайте Bluetooth-пристрій на відстані не більше ніж 10 метрів від колонки.



1. Натисніть і утримуйте впродовж 2 секунд кнопку Alarm, поки не відобразяться час і піктограма будильника, після чого зазвучить сигнал.
2. Натискайте — або + для налаштування часу будильника (утримуйте для швидкого налаштування).
3. Натисніть кнопку Alarm Button, щоб підтвердити налаштування. Час будильника блиматиме.
4. Натискайте — або +, щоб обрати потрібний графік: 7 днів (тиждень), 5 днів (будні) або 2 дні (вихідні).
5. Натисніть кнопку Alarm Button, щоб підтвердити налаштування розкладу сигналу. Піктограма блиматиме.
6. Натискайте — або + для налаштування сигналу будильника: Bluetooth, FM-радіо або вибраного тонального сигналу.
Bluetooth: прокидайтеся під звучання пристрою, під'єданого через Bluetooth. Якщо колонка не виявить пристрій, будильник за замовчуванням прозвучить встановленим тональним сигналом.
Радіо: натисніть кнопку Alarm, щоб підтвердити. Натисніть Presets, щоб обрати FM- станцію для пробудження, або натисніть кнопки - або +, щоб налаштувати потрібну станцію. (Щодо налаштування станцій див. Розділ Налаштування та використання FM на стор. 9).
Сигнал будильника: прокидайтеся під вибраний тон. Натисніть кнопку Alarm, щоб підтвердити, а потім кнопки — або + для вибору бажаного сигналу (t1 -t4).
7. Натисніть кнопку Alarm, щоб зберегти налаштування джерела сигналу. Індикатор гучності спалахне.
8. Натискайте — або +, щоб обрати потрібну гучність.
9. Натисніть кнопку Alarm, щоб завершити та вийти з режиму налаштування будильника. 2 звукові сигнали підтвердять, що налаштування будильника завершено. Піктограма будильника відобразатиметься на дисплеї.
10. Щоб вимкнути або скинути звуковий сигнал, натисніть кнопку живлення Power і відповідну кнопку Alarm (1 або 2).

Попередній перегляд і увімкнення/вимкнення сигналу будильника

Щоб переглянути час налаштування будильника, натисніть і відпустіть потрібну кнопку будильника (Alarm 1 або 2). Якщо будильник увімкнений, відобразиться піктограма будильника; якщо вимкнений, піктограма буде відсутня.

Відкладення сигналу будильника/налаштування дисплея

1. Під час звучання будильника натисніть і відпустіть кнопку Snooze/Display Dimmer, щоб відкласти будильник (за замовчуванням сигнал повториться за 9 хвилин). Сигнал можна відкладати декілька разів.
2. Щоб налаштувати яскравість дисплея, натисніть та відпустіть кнопку Snooze/Display Dimmer (не під час звучання будильника). Прокручувати для регулювання яскравості, аж до вимкнення дисплея.
3. Щоб налаштувати відкладення сигналу, натисніть і утримуйте впродовж 2 секунд кнопку Snooze/Display Dimmer (не під час звучання будильника), після чого прозвучить сигнал.
4. Натисніть кнопки — або **+**, щоб обрати час відкладення (від 1 до 29 хвилин).
5. Натисніть та відпустіть кнопку Snooze/Display Dimmer, щоб підтвердити відкладення будильника, після чого прозвучать 2 сигнали.

Режим сну

Режим сну дає змогу заснути під звуки музики, після чого пристрій автоматично сам вимикається.

1. Щоб налаштувати таймер, натисніть і відпустіть кнопку Sleep і оберіть потрібний час: 120, 90, 60, 30, 15 хвилин або OFF (вимкнення пристрою).
2. Відрегулюйте гучність на колонці в режимі сну. Зверніть увагу, що рівень гучності в цьому режимі налаштовується окремо від інших параметрів гучності.

FM-радіо

Висуньте антену для найкращого прийому.

1. Натисніть і відпустіть кнопку FM Presets. На дисплеї відобразиться поточна частота FM-радіо.
2. Натисніть кнопки — або **+** для налаштування потрібної станції (утримуйте для пошуку наступної станції).
3. Відрегулюйте гучність на колонці.
4. Для вимкнення пристрою натисніть кнопку живлення.

Налаштування і збереження FM-станцій

1. Натисніть і відпустіть кнопку FM Presets. Поточна частота відобразиться на дисплеї.
2. Натисніть кнопку FM Presets і відпустіть, коли з'явиться частота, яку ви хочете встановити у меню збережених FM-станцій. Натисніть і утримуйте кнопку FM Presets, щоб увійти в режим налаштування.
3. Натисніть кнопки — або **+**, щоб налаштувати радіо на потрібну станцію (утримуйте для сканування наступної доступної станції).
4. Натисніть і відпустіть кнопку FM Presets. 2 звукові сигнали підтвердять налаштування. Повторіть кроки 2 - 4, щоб встановити 6 пресетів (збережених станцій).
5. Щоб слухати встановлену FM-станцію в будь-який час, виконайте кроки 1, 2 для ввімкнення радіо та вибору станції.