

## Нержавіюча сталь - Чорне скло | 305.0528.070

ГРУПА : Витяжки | СЕРІЯ : Inca Lux | МОДЕЛЬ : FBI 537 XS/ВК | МАТЕРІАЛ : Нержавіюча сталь - Чорне скло | ТИП МОНТАЖУ : Шафка

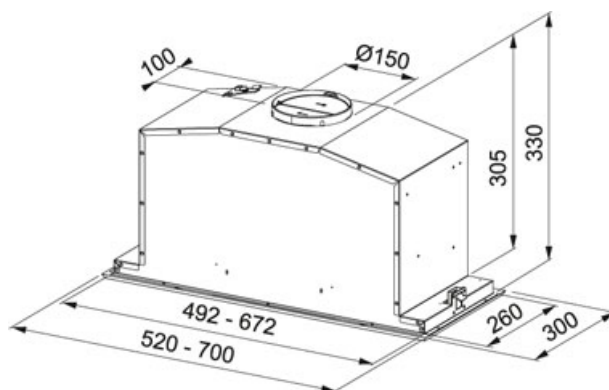

### ТЕХНІЧНІ ДАНІ

Потужність споживання (Вт)	250
Кількість швидкостей	3 швидкості + інтенсивний режим
Продуктивність на максимальній швидкості	590 м3/год.
Продуктивність при інтенсивному режимі	660 м3/год.
Максимальний рівень шуму (Дб)	71
Освітлення (Вт)	LED 2x1 Вт
Ширина витяжки (см)	52,00 см
Тип інсталяції	Вбудована
Клас споживання електроенергії	C
Живлення	220-240 В
Тиск (Па)	510,00 Па

### ХАРАКТЕРИСТИКИ

Ⓢ	Клас енергоефективності	3 <sub>±</sub>	3 швидкості + інтенсивний режим
	C		