

ARDESTO

ШНЕКОВА СОКОВИЖИМАЛКА
Інструкція з експлуатації

SLOW JUICER
Instruction manual



JEG-1330S, JEG-1330SL

ЗАПОБІЖНІ ЗАХОДИ

1. Уважно прочитайте цю інструкцію з експлуатації перед використанням приладу, збережіть її на майбутнє.
2. Пристрій необхідно встановлювати на стійкій, сухій та рівній поверхні та використовувати відповідно до вказівок, наведених у цій інструкції з експлуатації.
3. Не піддавайте пристрій різким перепадам температур. Різка зміна температури (наприклад, внесення пристрою з морозу в тепле приміщення) може викликати конденсацію вологи всередині пристрою та порушити його працездатність при вмиканні. Пристрій повинен побути в теплому приміщенні не менше ніж 1,5 години. Введення пристрою в експлуатацію після транспортування проводити не раніше, ніж через 1,5 години після внесення його в приміщення.
4. Стежте за тим, щоб кабель живлення не звисав із краю столу або стільниці, не згинався та не перекручувався, та не торкався гарячих поверхонь.
5. Перед використанням переконайтеся, що напруга в мережі відповідає номінальному значенню, вказаному на виробі.
6. Щоб уникнути ризиків, не підключайте прилад до таймера.
7. Перед використанням перевірте наявність пошкоджень всі деталі приладу, шнур живлення, розетку, і, якщо є ушкодження або деформація, припиніть використання соковижималки і зверніться в авторизований сервісний центр.
8. Пристрій призначений тільки для використання у побуті. Не використовуйте в комерційних цілях. Використовуйте пристрій тільки за його прямим призначенням.
9. Не використовуйте пристрій на відкритому повітрі.
10. Щоб уникнути ризику ураження електричним струмом, не занурюйте пристрій у воду або інші рідини.
11. **ПОПЕРЕДЖЕННЯ!** Не використовуйте прилад, якщо сито, яке обертається, пошкоджено.

12. Не використовуйте пристрій, якщо прилад або кабель живлення пошкоджені.
13. Не намагайтеся самостійно ремонтувати або модифікувати прилад. За допомогою зверніться до авторизованого сервісного центру.
14. У разі пошкодження шнура живлення його заміну, щоб уникнути небезпеки, має проводити виробник, сервісна служба чи аналогічний кваліфікований персонал.
15. Збирайте та розбирайте прилад тільки таким чином, як вказано в даній інструкції.
16. Перед тим як зняти, встановити або поправити будь-яку деталь соковижималки, відключіть її від мережі електроживлення.
17. Перш ніж увімкнути пристрій, переконайтеся, що всі деталі встановлені правильно.
18. Використовуйте тільки аксесуари, рекомендовані виробником.
19. Заборонено дезинфікувати деталі пристрою у дезинфекційній шафі або пропарювати та кип'ятити.
20. Не використовуйте для проштовхування овочів/фруктів ніякі інші предмети, крім штовхача, що йде в комплекті. Не наближайте очі до завантажувального отвору.
21. Щоб уникнути пошкодження під час використання, не кладіть в соковижималку тверді продукти (наприклад, горіхи), багаті клітковиною продукти (такі, як цукрова тростина), несоковиті плоди (наприклад, банани).
22. Якщо продукти застрягли в завантажувальному отворі, не проштовхуйте їх пальцями, а користуйтеся штовхачем. Якщо фрукти/овочі застрягли, і ви не можете проштовхнути їх за допомогою штовхача, вимкніть пристрій і розберіть його, щоб видалити залишки фруктів/овочів.
23. Слідкуйте, щоб в завантажувальний отвір не потрапили тверді предмети - це може пошкодити прилад. Щоб уник-

нути травми, не опускайте пальці в завантажувальний отвір.

24. Щоб уникнути травм, уникайте контакту з рухомими частинами пристрою.
25. Забороняється використовувати пристрій вхолосту (без продуктів) або перевантажувати його.
26. Не залишайте пристрій без нагляду, коли він працює. Необхідний ретельний нагляд, якщо пристрій використовується дітьми або поряд із ними.
27. Для того, щоб подовжити термін служби соковижималки, у мотор встановлений захист від перегріву. Якщо мотор працює протягом тривалого періоду часу або перевантажений, спрацьовує захист від перегріву, та пристрій автоматично відключається. Після зупинки мотора, вийміть штепсельну вилку з розетки, почекайте доки мотор охолоне (біля 30 хвилин), потім знову увімкніть соковижималку.
28. Відключайте пристрій від електромережі після кожного використання.
29. Відключайте пристрій від електромережі, коли він не використовується, перш ніж виймати або встановлювати деталі, а також перед чищенням пристрою.
30. Після завершення використання завжди переводьте перемикач у положення «ВИМКНЕНО». Перед розбиранням пристрою переконайтеся, що двигун повністю зупинився.
31. Цей прилад можуть використовувати діти у віці від 8 років та особи з обмеженими фізичними, чуттєвими або розумовими можливостями або з недостатністю досвіду й знань, якщо вони перебувають під постійним наглядом або їх проінструктовано щодо безпечного використання приладу та вони розуміють можливі небезпеки. Діти не повинні бавитися з приладом. Очищення та обслуговування споживачем не повинні здійснювати діти без нагляду.

32. Зберігайте прилад в недоступному для дітей місці.

33. Зберігайте прилад в сухому місці, уникайте потрапляння на нього прямих сонячних променів.

ПЕРЕД ПЕРШИМ ВИКОРИСТАННЯМ

- Зніміть пакувальні матеріали і розкладіть компоненти соковижималки на столі.
- Перевірте всі аксесуари та моторний блок, на наявність пошкоджень.
- Вимийте всі знімні частини в теплій воді і висушіть. Не занурюйте моторний блок у воду, щоб уникнути електрошоку і поломки приладу.
- Перед складанням соковижималки переконайтеся, що він не підключений до розетки і перемикач знаходиться в положенні «СТОП/OFF/0».
- Використовуйте тільки ті аксесуари, які рекомендовані виробником.
- Після кожного використання ставте перемикач в положення «СТОП/OFF/0». Перед зняттям деталей соковижималки чекайте, щоб мотор повністю зупинився і виймайте штепсель з розетки.

КОМПЛЕКТАЦІЯ:

- соковижималка у розібраному вигляді - 1 шт.
- ємність для соку - 1 шт.
- ємність для вижимків - 1 шт.
- щіточка для чищення - 1 шт.
- інструкція з експлуатації (містить гарантійний талон) - 1 шт.

ОПИС

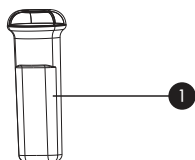

1

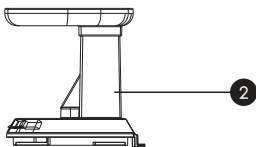

2

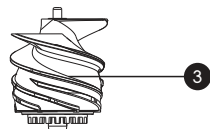

3



4

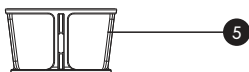

5

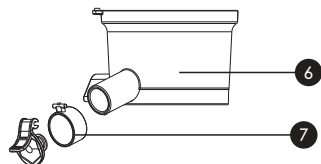

6

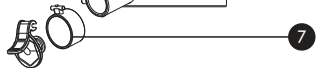

7

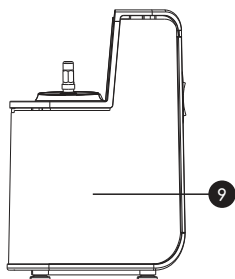

9

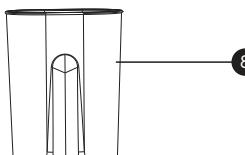

8

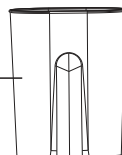

- 1 Штовхач
- 2 Кришка з завантажувальним отвором
- 3 Шнек
- 4 Сито

- 5 Очисний ободок
- 6 Прозорий циліндр
- 7 Клапан стоку соку
- 8 Чаші для соку і вижимків
- 9 Моторний блок

Примітка: наведені в інструкції зображення призначені тільки для довідки. Реальний пристрій, імовірно, відрізняється.

ВАЖЛИВІ ПРИМІТКИ

- Зберіть і розташуйте пристрій належним чином. Під час використання переконайтеся, що деталі правильно зібрані та прилад надійно розташований на гладкій, безпечній та стабільній поверхні.
- Уникайте переміщення будь-якої частини компонента машини під час використання.
- Не кладіть непотрібні матеріали або предмети на вхідний і вихідний отвір, оскільки це може призвести до блокування або пошкодження пристрою.
- Використання м'якого посуду. Не використовуйте металеву щітку, будь-який гострий інструмент або будь-який абразивний матеріал для чищення пристрою.
- Волога ганчірка для основного блоку. Не занурюйте і не мийте головний блок водою під час чищення. Витріть плями або плями вологою тканиною.
- Не використовуйте машину більше 15 хвилин, щоб запобігти перегріванню.
- Якщо шнек заклинило під час вичавлювання соку і машина припинила працювати, будь ласка, натисніть кнопку REV вашої машини протягом 3~5 секунд, щоб змінити обертання шнека, а потім натисніть кнопку ON. Це перезапустить машину та продовжить належну роботу.
- Уникайте кип'ятіння та використання гарячої води. Не кип'ятіть машину або будь-які її компоненти в гарячій воді вище 60 °C.
- Вимкніть живлення, якщо машина не використовується.

СКЛАДАННЯ

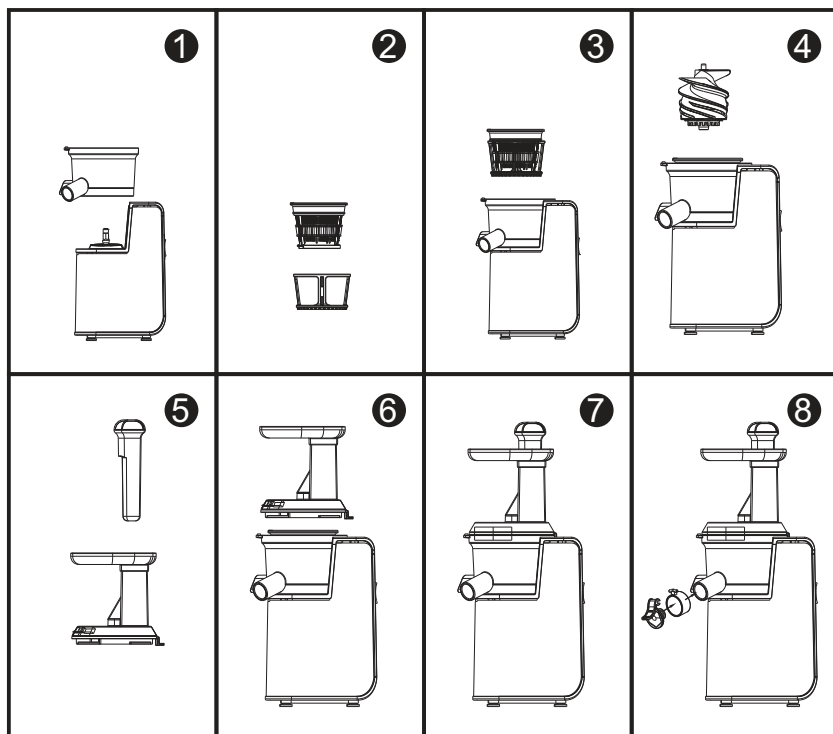

- 1 Зіставте прозорий циліндр з моторним блоком
- 2 Помістіть сито в очисний ободок
- 3 Вставте сито з обідком в прозорий циліндр
- 4 Надіньте шнек на вал мотора
- 5 Вставте штовхач в завантажувальний отвір
- 6 Зіставте позначку на кришці з трикутником на прозорому циліндрі
- 7 Поверніть за годинниковою стрілкою, щоб закріпити, і проти годинникової стрілки, щоб відкріпити
- 8 Надіньте клапан на носик (не обов'язково)

ЕКСПЛУАТАЦІЯ

- Переконайтеся, що всі частини соковижималки правильно встановлені, чаша для соку стоїть під носиком для стоку соку і чаша для вижимків на відповідних місцях. Підключіть шнур живлення до розетки.
- Щоб фрукти легко поміщалися в завантажувальний отвір, поріжте їх на шматочки.
- Несоковиті плоди не рекомендуються для переробки, наприклад, банани.
- Тверді продукти не рекомендуються для переробки, наприклад кокосові горіхи, оскільки вони можуть пошкодити сито і мотор.
- Плоди з кісточками не рекомендуються для переробки, наприклад, лимони та виноград. З них потрібно видалити кісточки перед переробкою. Ананас потрібно очистити від шкірки.
- Волокнисті продукти не рекомендуються для переробки, наприклад цукрова тростина.
- Натисніть “СТАРТ/ON”.
- Кладіть фрукти в завантажувальний отвір, проштовхуйте їх штовхачем, не докладаючи надмірного зусилля. Не забувайте спустошувати чашу для соку, щоб вона не переповнилася.
- Сік в прозорому циліндрі не повинен перевищувати максимальний рівень.
- Щоб уникнути пошкодження під час використання, не кладіть у соковижималку тверді продукти (наприклад, горіхи), багаті клітковиною продукти (такі, як цукрова тростина), несоковиті плоди (наприклад, банани). Якщо продукти застрягли в завантажувальному отворі, вимкніть соковижималку, від’єднайте її від розетки і витягніть продукти перед наступним циклом роботи.
- Ніколи не вставляйте пальці або столові прилади в завантажувальний отвір. Якщо продукти застрягли, проштовхніть їх штовхачем. Якщо не вийшло, від’єднайте соковижималку від розетки і витягніть продукти.
- Коли чаша для соку наповнилася, натисніть “СТОП/OFF/0” і коли шнек зупиниться, вилийте сік з чаші, очистіть прозорий циліндр, сито і ободок. Робота соковижималки не повинна перевищувати 15 хвилин, а після їй потрібно дати охолонути.
- Не завантажуйте в соковижималку занадто багато фруктів/овочів. Спустошуйте чашу для соку і видаляйте залишки продукту перед наступним циклом роботи.

- Якщо в циліндрі дуже багато продукту, натисніть та утримуйте протягом 2-5 секунд кнопку реверсу (REV/R). Шнек почне крутитися у зворотний бік. Потім натисніть СТОП/OFF/0, а потім СТАРТ/ON, щоб відновити витискання соку.
- Після закінчення роботи натисніть “СТОП/OFF/0”, витягніть штепсель з розетки, помийте всі деталі соковижималки (крім моторного блоку), висушіть їх і зберіть соковижималку. Зберігайте прилад в сухому, недоступному для дітей місці.

ЧИЩЕННЯ І ОБСЛУГОВУВАННЯ

- Після використання мийте всі деталі соковижималки (крім моторного блоку).
- Перед очищенням відключайте прилад від розетки. Моторний блок повинен повністю охолонути.
- Після закінчення роботи зніміть всі деталі в зворотному порядку, як описано в схемі складання.
- Після миття висушіть деталі сухою тканиною, складіть соковижималку і поставте в сухе, недоступне для дітей місце.
- Перед миттям прозорого циліндра витягніть з нього силіконову прокладку і вимийте її. Висушіть деталі і вставте силіконову прокладку на місце.
- **Обережно! Бережіть руки при очищенні сита, щоб не травмуватися.**

ЗБЕРІГАННЯ

- Зберігайте прилад в недоступному для дітей місці.
- Зберігайте прилад в сухому місці.
- Бережіть прилад від прямих сонячних променів.

УСУНЕННЯ НЕСПРАВНОСТЕЙ

Перш ніж звернутися в авторизований сервісний центр для ремонту або обслуговування пристрою, прочитайте наведену нижче інформацію.

Пристрій не запускається

Перевірте, чи належним чином пристрій підключений до розетки. Огляньте деталі пристрою та переконайтеся, що кожен компонент зібраний і встановлений правильно.

Мало соку

Переконайтеся, що гумовий ущільнювач на дні камери щільно та міцно приєднаний до камери.

Вибирайте для приготування соку свіжі фрукти/овочі.

Пристрій перестає працювати

Перевірте, чи не помістили ви в пристрій забагато фруктів/овочів. Перевірте завантажені в соковижималку фрукти/овочі на наявність прожилок, твердої серцевини, кісточок, які могли заблокувати пристрій.

Натисніть і утримуйте кнопку «REV» протягом 2-5 секунд, а потім натисніть кнопку «ON». Якщо пристрій не почне працювати, вимкніть його. Дайте пристрою охолонути, після чого розберіть та почистіть.

Під час віджимання соку пристрій видає звуки та вібрує

Це нормально, якщо пристрій видає певні звуки під час приготування соку.

Під час приготування соку з твердих фруктів/овочів (наприклад, моркви, буряка, редьки тощо) пристрій може видавати сильніші звуки.

Якщо проблему не вдалося усунути, зверніться до авторизованого сервісного центру.

УТИЛІЗАЦІЯ



Це маркування свідчить про те, що пристрій заборонено утилізувати разом з іншими побутовими відходами. Щоб уникнути можливої шкоди навколишньому середовищу або людському здоров'ю, спричиненої неконтрольованою утилізацією відходів, цей пристрій необхідно утилізувати відповідально, щоб забезпечити екологічно безпечне використання матеріальних ресурсів. Щоб здати старий пристрій для безпечної утилізації, зверніться в пункт збору відходів електричного й електронного обладнання або в магазин, де ви придбали пристрій.

Виробник залишає за собою право вносити зміни в технічні характеристики і дизайн виробів, що не погіршують експлуатаційні якості.

SAFETY MEASURES

1. Read this instruction manual carefully before using the device, save it for future reference.
2. The device must be installed on a stable, dry and level surface and used in accordance with the instructions given in this instruction manual.
3. Do not expose the device to sudden temperature changes. A sudden change in temperature (for example, bringing the device from a cold place into a warm room) can cause condensation of moisture inside the device and disrupt its performance when turned on. The device should be in a warm room for at least 1.5 hours. Putting the device into operation after transportation should be carried out no earlier than 1.5 hours after bringing it into the room.
4. Ensure that the power cord does not hang over the edge of a table or counter, bend or twist, or touch hot surfaces.
5. Before use, make sure that the mains voltage corresponds to the nominal value indicated on the product.
6. To avoid risks, do not connect the device to the timer.
7. Before use, check for damage to all parts of the device, the power cord, the outlet, and if there is damage or deformation, stop using the juicer and contact an authorized service center.
8. The device is intended for household use only. Do not use for commercial purposes. Use the device only for its intended purpose.
9. Do not use the device outdoors.
10. To avoid the risk of electric shock, do not immerse the device in water or other liquids.
11. **WARNING!** Do not use the appliance if the rotating sieve is damaged.
12. Do not use the device if the device or power cord is damaged.
13. Do not attempt to repair or modify the device yourself. Contact an authorized service center for help.
14. If the power cord is damaged, it must be replaced by

the manufacturer, service center or similarly qualified personnel in order to avoid a hazard.

15. Assemble and disassemble the device only as indicated in this manual.
16. Before removing, installing or repairing any part of the juicer, disconnect it from the power supply.
17. Before turning on the device, make sure that all parts are installed correctly.
18. Use only accessories recommended by the manufacturer.
19. It is forbidden to disinfect the parts of the device in the disinfection cabinet or to steam and boil.
20. Do not use any other object to push vegetables/fruits except the pusher provided. Keep your eyes away from the loading hole.
21. To avoid damage during use, do not put hard foods (such as nuts), high-fiber foods (such as sugar cane), non-juicy fruits (such as bananas) into the juicer.
22. If products are stuck in the loading hole, do not push them through with your fingers, but use a pusher. If the fruit/vegetables are stuck and you cannot push them through with the pusher, turn off the appliance and disassemble it to remove the remaining fruit/vegetables.
23. Make sure that hard objects do not fall into the loading hole - this can damage the device. To avoid injury, do not put your fingers in the loading hole.
24. To avoid injury, avoid contact with moving parts of the device.
25. It is forbidden to use the device empty (without products) or to overload it.
26. Do not leave the device unattended when it is in operation. Close supervision is required if the device is used by or around children.
27. In order to extend the service life of the juicer, overheating protection is installed in the motor. If the motor runs for a long period of time or is overloaded, the overheat protection is triggered and the device automatically shuts

down. After stopping the motor, remove the plug from the outlet, wait until the motor cools down (about 30 minutes), then turn on the juicer again.

28. Unplug the device after each use.
29. Unplug the device when not in use, before removing or installing parts, and before cleaning the device.
30. Always turn the switch to the OFF position after use. Before disassembling the device, make sure that the engine has stopped completely.
31. This appliance can be used by children aged 8 years and above and persons with reduced physical, sensory or mental capabilities or lack of experience and knowledge if they have been given supervision or instruction concerning use of the appliance in a safe way and understand the hazards involved. Children should not play with the device. Cleaning and user maintenance should not be performed by unsupervised children.
32. Keep the device out of the reach of children.
33. Store the device in a dry place, avoid direct sunlight.

BEFORE FIRST USE

- Remove the packing materials and place the juicer components on the table.
- Check all accessories and motor unit for damage.
- Wash all removable parts in warm water and dry. Do not immerse the motor unit in water to avoid electric shock and damage to the appliance.
- Before assembling the juicer, make sure that it is not plugged in and that the switch is in the «STOP (OFF / 0)» position.
- Use only the accessories recommended by the manufacturer.
- After each use, turn the switch to the «STOP (OFF / 0)» position. Wait for the motor to come to a complete stop before removing the juicer parts and unplug the power plug.

IMPORTANT NOTES

- Assemble and Position the device properly. During use, ensure that the parts are properly assembled and firmly positioned on a smooth, safe, and stable ground.
- No movement during use. Avoid moving any part of the juicer component during usage.
- No Unnecessary Materials. Do not put unnecessary materials or objects on the inlet and outlet which may cause blockage or damage to the device.
- Usage of Cleaning Utensils. Do not use a metal brush, any sharp tool, or any kind of abrasive material in cleaning your device.
- Damp cloth for Main Unit. Do not immerse or wash the Main Unit with water when cleaning. Use a damp cloth to wipe off stains or splotches.
- Avoid using the juicer for more than 15 mins to prevent overheating.
- Auger problems. If the Auger becomes jammed during its juicing and the device stops working, please press the REV Button of your juicer for 3~5 seconds to reverse the Auger's rotation, then press the ON button. This will restart the device and continue working properly.
- Avoid boiling and using Hot water. Do not boil the device or any of the components of it in hot water for more than 60 °C.
- Turn off the power if the juicer is unused.

EQUIPMENT:

- unassembled juicer - 1 pc
- juice container - 1 pc
- pulp container - 1 pc
- brush for cleaning - 1 pc
- instruction manual (warranty card is included) - 1 pc

PACKAGING CONTENTS

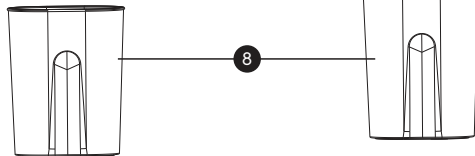
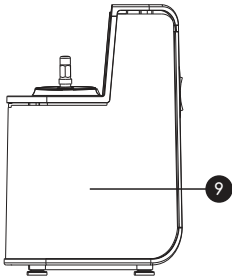
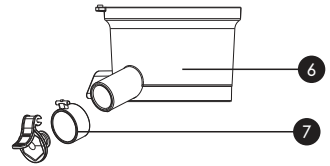
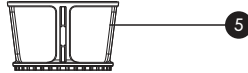
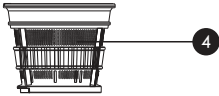
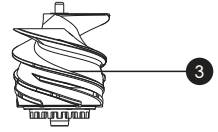
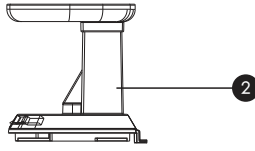
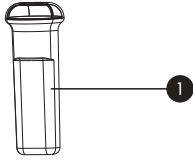

- | | |
|----------------------|--------------------------|
| ① Fruit pusher | ⑥ Feeding cylinder |
| ② Top cover | ⑦ Juice-extracting mouth |
| ③ Rotor | ⑧ Juice/Pulp Cup |
| ④ Screening cylinder | ⑨ Product body |
| ⑤ Screen brush | |

Note: The images in the instructions are for reference only. The actual device is likely to be different.

ASSEMBLING

The slow juicer is not only easy to use but is also very easy to assemble at the same time. Simply follow the 5-step setup provided below in assembling and you're ready to go!

Position the chamber properly on the Main Unit. Ensure that the chamber has been positioned properly against the Main Unit.

Install the Auger firmly inside the slow juicer's chamber. Ensure that it has been firmly positioned inside the chamber.

Place the Micro-mesh Filter firmly inside the Chamber, enclosing the Auger around its confines. Ensure that the Micro-mesh Filter encloses the chamber.

Place the Top Cover on top of the Chamber, the Micro-mesh Filter, and the Auger firmly while aiming for the UNLOCK MARK on the Main Unit.

Fasten the Top Cover to the LOCK MARK to hold it firmly in place.

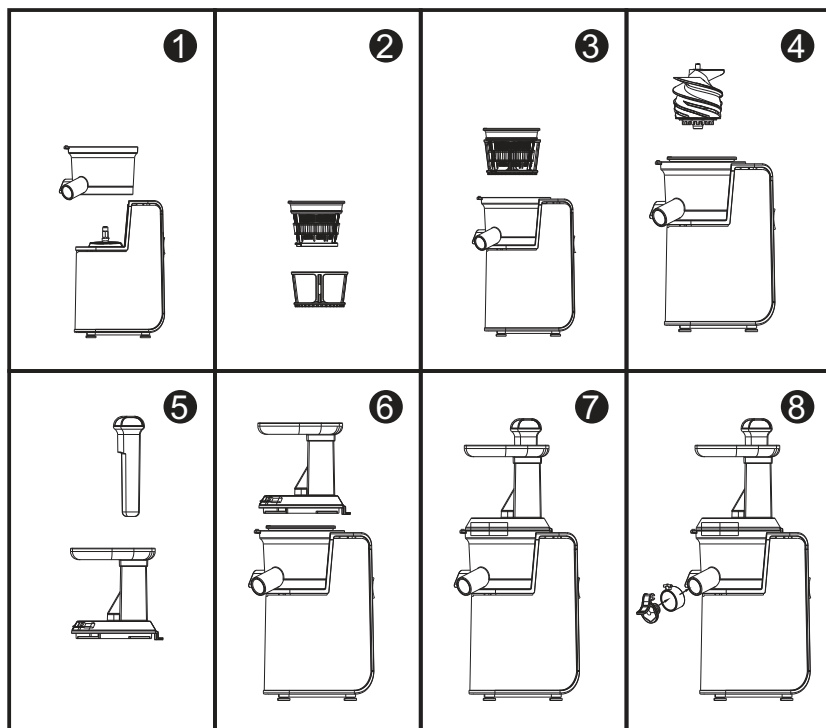

USAGE

Simply follow the instructions provided below when using the juicer.

1. Best use with fresh fruits for the highest water content.
2. Wash and cut fruits in sizes that can fit into the tube.
3. Remove the pits and hard core from the fruits.
4. Put food materials into feeding tube and slightly press down slowly using the fruit pusher.

When the device is stopped during juicing

1. Did you use more than 15mins? If Yes, wait for 5 minutes for the slow juicer to cool down. Press and hold the "R" button for 2-5 seconds to push the fruits upwards.
2. Press on to resume juicing.

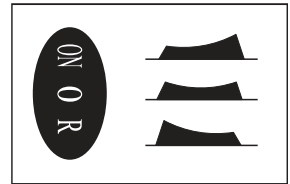

NOTES:

- Do not force in the fruits during juicing to prevent damage to the Auger and Micro-Mesh Filter.
- This device is not suitable for juicing cereal and sugarcane. • Do not juice continuously for more than 15mins.

CLEANING AND MAINTENANCE

- After use, wash all parts of the juicer (except the motor unit).
- Unplug the appliance before cleaning. The motor unit must cool down completely;
- After finishing work, remove all parts in the reverse order, as described in the assembly diagram;
- After washing, dry the parts with a dry cloth, fold the juicer and put it in a dry place inaccessible to children;
- Before washing the transparent cylinder, remove the silicone from it gasket and wash it. Dry the parts and put the silicone gasket in place.
- **Be careful! Take care of your hands when cleaning the sieve to avoid injury.**

TROUBLESHOOTING GUIDE

Please check the details below before calling our Technical Support for repair or service.

Device does not start

- Check if the device is plugged properly to a power outlet.
- Check the parts of juicer and make sure that each component is assembled and attached correctly.

Juice output is low

- Ensure that the rubber at the bottom of chamber is plugged tightly and firmly to the chamber.
- Fresh fruits give the highest level of juice content.

Juicer stops working

- Check if you have put excessive food materials in the device.
- Check food material composition (e.g. cords, hard fruit core) that may have caused blockage.
- Press the REV Button for 3 to 5 seconds, and then press the ON button. If the device is still not working, simply turn it OFF and let it cool down, disassemble and clean.

Device emits sound while juicing and vibrates

- It is normal for the juicer to produce some sound as it squeezes the fruits or vegetables into marsh.
- Depending on the type of ingredient, hard ingredients (such as carrot, beetroot, radish and etc.) may cause the juicer to emit louder than soft ingredients.

If the problem persists, contact an authorized service center.

CORRECT DISPOSAL OF THIS PRODUCT



This marking indicates that this product should not be disposed with other household wastes. To prevent possible harm to the environment or human health from uncontrolled waste disposal, recycle it responsibly to promote the sustainable reuse of material resources. To return your used device, please use the return and collection systems or contact the retailer where the product was purchased. They can take this product for environmental safe recycling.

The manufacturer reserves the right to make changes in the technical characteristics and design of the products that do not impair the operational qualities.

Умови гарантії:

Завод гарантує нормальну роботу виробу протягом 12 місяців з моменту його продажу за умови дотримання споживачем правил експлуатації і догляду, передбачених цією інструкцією.

Термін служби виробу 5 років.

Щоб уникнути непорозумінь, переконливо просимо Вас уважно вивчити Інструкцію з експлуатації, умови гарантійних зобов'язань, перевірити правильність заповнення гарантійного талона. Гарантійний талон дійсний тільки за наявності правильно та чітко зазначених: моделі, серійного номера виробу, дати продажу, чітких відбитків печаток фірми-продавця, підпису покупця. Модель та серійний номер виробу повинні відповідати зазначеним у гарантійному талоні.

При порушенні цих умов, а також у випадку, коли дані, зазначені в гарантійному талоні змінені, стерті або переписані, гарантійний талон визнається недійсним.

Налаштування та установка (монтаж, підключення тощо) виробу, описані в документації, що додається до нього, можуть бути виконані як самим користувачем, так і фахівцями УСЦ відповідного профілю і фірм-продавців (на платній основі). При цьому особа (організація), що встановила виріб, несе відповідальність за правильність і якість установки (налаштування). Просимо Вас звернути увагу на важливість правильної установки виробу як для його надійної роботи, так і для отримання гарантійного та безкоштовного сервісного обслуговування. Вимагайте від спеціаліста з налаштування внести всі необхідні відомості про установку до гарантійного талона.

У разі виходу виробу з ладу протягом гарантійного терміну експлуатації з вини виробника, власник має право на безкоштовний гарантійний ремонт при пред'явленні правильно заповненого гарантійного талона, виробу в заводській комплектації та упаковці до гарантійної майстерні або до місця придбання. Задоволення претензій споживача через провину виробника провадиться відповідно до закону «Про захист прав споживачів». При гарантійному ремонті термін гарантії подовжується на час ремонту та пересилання.

Warranty conditions:

The plant guarantees normal operation of the product within 12 months from the date of the sale, provided that the consumer complies with the rules of operation and care provided by this Manual.

Service life of the product is 5 years.

In order to avoid any misunderstanding we kindly ask you to carefully study the Owner's Manual, the terms of warranty, and check the correctness of filling the Warranty Card. The Warranty Card is valid only if the following information is correctly and clearly stated: model, serial number of the product, date of sale, clear seals of the company-seller, signature of the buyer. The model and serial number of the product must correspond to those specified in the Warranty Card.

If these terms are violated, and if the information specified in the Warranty Card is changed, erased or rewritten, the Warranty Card is considered invalid.

Setup and installation (assembly, connection, etc.) of the appliance are described in the attached documentation; they can be carried out both by the user, and by specialists having the necessary qualification sent by USC or selling companies (on a paid basis). In this case, the person (the institution) installing the appliance shall be responsible for the correctness and quality of installation (setup). Please pay attention to the importance of the correct installation of the appliance, both for its reliable operation, and for obtaining warranty and free service. Require the installation specialist to enter all the necessary information about the installation in the Warranty Card.

In case of failure of the appliance during the warranty period by the fault of the manufacturer, the owner is entitled to free warranty repair upon presentation of the correctly filled Warranty Card together with the appliance in the factory configuration packed in the original packaging to the warranty workshop or the place of its purchase. Satisfaction of the customer's claim due to the fault of the manufacturer shall be made in accordance with the law «On Protection of Consumers' Rights». In the case of warranty repair the warranty period shall be extended for the period of repair and shipment.

Шановний Покупець! Вітаємо Вас з придбанням приладу торговельної марки ARDESTO, який був розроблений та виготовлений у відповідності до найвищих стандартів якості, та дякуємо Вам за те, що Ви обрали саме цей прилад.

Просимо Вас зберігати талон протягом гарантійного періоду. При купівлі виробу вимагайте повного заповнення гарантійного талону.

1. Гарантійне обслуговування здійснюється лише за наявності правильно і чітко заповненого оригінального гарантійного талону, у якому вказані: модель виробу, дата продажу, серійний номер, термін гарантійного обслуговування, та печатки фірми-продавця.*
2. Строк служби побутової техніки складає 5 років.
3. Виріб призначений для використання у споживчих цілях. У разі використання виробу в комерційній діяльності продавець/виробник не несуть гарантійних зобов'язань, сервісне обслуговування виконується на платній основі.
4. Гарантійний ремонт виконується впродовж терміну, вказаного в гарантійному талоні на виріб, в уповноваженому сервіс-центрі на умовах та в строки, визначені чинним законодавством України.
5. Виріб знімається з гарантії у випадку порушення споживачем правил експлуатації, викладених в інструкції з виробу.
6. Виріб знімається з гарантійного обслуговування у випадках:
 - використання не за призначенням та не у споживчих цілях;
 - механічні пошкодження;
 - пошкодження, що виникли у наслідок потрапляння всередину виробу сторонніх предметів, речовин, рідин, комах;
 - пошкодження, що викликані стихійними лихами (дощем, вітром, блискавкою та ін.), пожежею, побутовими факторами (надмірна вологість, запиленість, агресивне середовище та ін.);
 - пошкодження, що викликані невідповідністю параметрів живлення, кабельних мереж державним стандартам та інших подібних факторів;
 - при експлуатації обладнання в електромережі з відсутнім єдиним контуром заземлення;
 - при порушенні пломб встановлених на виробі;
 - відсутності серійного номера пристрою, або неможливості його ідентифікувати.
7. Гарантія не розповсюджується на витратні матеріали та аксесуари, а також фільтри, полиці, ящики, підставки та інші ємності для зберігання продуктів.
8. Термін гарантійного обслуговування складає 12 місяців з дня продажу.

* Відривні талони на технічне обслуговування надаються авторизованим сервісним центром.

Комплектність виробу перевірено. Із умовами гарантійного обслуговування ознайомлений, претензій не маю.

Підпис покупця _____

Авторизований сервісний центр ІП «І-АР-СІ»

Адреса: вул. Марка Вовчка, 18-А, Київ, 04073, Україна

Тел.: 0 800 300 345; (044) 230 34 84; 390 55 12

www.erc.ua/service

WARRANTY CARD



Dear Buyer! Congratulations on your purchase of the ARDESTO brand appliance, which was designed and manufactured in accordance with the highest quality standards, and we thank you for choosing this particular instrument.

We ask you to keep the coupon during the warranty period. When purchasing a product, require a full warranty card.

1. Warranty service is carried out only if there is a correctly and clearly filled original warranty card, which indicates: product model, date of sale, serial number, warranty service period, and the seller's seal. *
2. The service life of household appliances is 5 years.
3. The product is intended for consumer use. When using the product in commercial activities, the seller / manufacturer does not bear warranty obligations, after-sales service is performed on a paid basis.
4. Warranty repair is carried out within the period specified in the warranty card for the product in an authorized service center on the conditions and terms determined by applicable law.
5. The product is withdrawn from the warranty in case of violation by the consumer of the operating rules set forth in the instruction manual.
6. The product is removed from warranty service in the following cases:
 - misuse and non-consumer use;
 - mechanical damage;
 - damage caused by the ingress of foreign objects, substances, liquids, insects;
 - damage caused by natural disasters (rain, wind, lightning, etc.), fire, domestic factors (excessive humidity, dust, aggressive environment, etc.)
 - damage caused by non-compliance of power and cable network parameters with state standards and other similar factors;
 - when operating equipment in the power supply network with a missing single ground loop;
 - in case of violation of seals installed on the product;
 - lack of serial number of the device, or inability to identify it.
7. The warranty does not cover consumables and accessories, as well as filters, shelves, drawers, stands and other containers for storing products.
8. The warranty period is 12 months from the date of sale.

* Tear-off maintenance tickets are provided by an authorized service center.

The completeness of the product is checked. I have read the terms of the warranty service, no complaints.

Customer Signature _____

Warranty card/Гарантійний талон

Product information/Інформація про виріб

Product/Виріб

Model/Модель

Serial number/Серійний номер

Seller Information/Інформація про продавця

Trade organization name/Назва торгової організації

The address/Адреса

Date of sale/Дата продажу

Seller stamp/Штамп продавця

Сoupon/Талон № 3

Seller stamp/

Штамп продавця/

Date of application/Дата звернення

Cause of damage/Причина пошкодження

Date of completion/Дата виконання

Сoupon/Талон № 2

Seller stamp/

Штамп продавця/

Date of application/Дата звернення

Cause of damage/Причина пошкодження

Date of completion/Дата виконання

Сoupon/Талон № 1

Seller stamp/

Штамп продавця/

Date of the application/Дата звернення

Cause of damage/Причина пошкодження

Date of completion/Дата виконання